

رشد ۲۰۰ درصدی قیمت ورق آهن در مردادماه موجب شد:

# افزایش ۳۵ تا ۶۰ درصدی هزینه تولید لنت ترمز

در صورت عدم تعدیل قیمت ورق آهن یا عدم افزایش قیمت فروش محصولات به تناسب آن البته با در نظر داشتن قدرت خرید مشتری، امکان تعطیلی گسترده شرکت‌های فعال...  
۴ صفحه ۱۴

مقایسه میتسوبیشی میراژ صفر با کیا آپتو  
کار کرده در محدوده ۷۰۰ میلیون تومان

## ارزان ترین خودرو وارداتی صفر را بخریم یا...؟

اختلاف بین این دو خودرو به قدری زیاد است که مقایسه  
بخش فنی آن‌ها نیز با اعداد و ارقام...  
۴ صفحه ۸

داخلی و خارجی با هم گران شدند  
خودروهای شاخص بازار  
رشد قیمت بیشتری را  
تجربه می کنند

۴ صفحه ۱۰

چین در تولید خودروهای برقی وارد رقابت  
با آمریکا و آلمان شده است

## بر خورد «خودروهای برقی» به سد سیاستگزاری

بازار خودروهای برقی در جهان به سرعت گسترش می یابد  
و تقریباً هر روز خبری در...  
۴ صفحه ۱۵

### استانداردهای بالاتری را نشانه بگیریم

## روی خوش مردم به خودروهای با کیفیت داخلی

۳۲ صفحه ۲



- ۱۲ بهترین راه برای افزایش پر فورمنس خودرو
- ۲ عدم تاثیر پذیری بازار لوازم یدکی از نوسانات نرخ ارز
- ۱۳ عرضه نخستین تایرهای اتوبوسی «آپولو» در بازار اروپا
- ۱۱ «رویال داچ شل» تامین هیدروژن کامیون‌های بنز را بر عهده گرفت
- ۷ اموی ام X55؛ لوکس ترین شاسی بلند با برند داخلی «مدیران خودرو»

### استارت Start



علی منصوری  
عضو شورای سردبیری

## سرما به گذاری بر تولید باتری

کنار گذاشتن سوخت‌های فسیلی و روی آوردن به  
سوخت‌های پاک جایگزین و تجدید پذیر دست کم در  
یک دهه اخیر از داغ ترین بحث‌ها در حوزه صنعت...  
۴ صفحه ۲

### تیتراهای امروز Titles

بورس یکدست قرمز پوش شد  
ریزش ۴۹ هزار واحدی  
شاخص کل بورس

۴ صفحه ۵

## تثبيت چهار ستاره کيفی برای «سایپا کویک»

چرا سرعت توسعه خودروهای تجاری  
برقی چندان بالا نیست؟

## چیرگی معایب الکترو تراک‌ها بر مزایای آنها

بخش پایانی گفت‌وگوی نشریه  
«اتوموتیو نیوز» با مدیر عامل توپوتا

## بالاتر از پیش بینی‌ها

۴ صفحه ۶

## نبض ایمنی ترمز خودرو شما با آسیالنت

Asia Lant  
asia.lent



# یزد تایر YAZD TIRE

www.yric.com



آن هم توانایی تغییر فاصله بین محوری است که می‌تواند با فشار یک دکمه آن را از یک گردن‌تورر طولیل و بااهت به رودستری چاپک تبدیل کند. فعال کننده‌های پشت آکسل جلو می‌توانند به سمت عقب حرکت و چند سانتی متر فاصله بین محوری را کوتاه کنند. این کار با انتخاب حالت‌های GT و اسپرت صورت می‌گیرد. این خودرو مفهومی همچنین از نظر تئوری با تکنولوژی خودروان سطح ۴ در دسترس بوده بنابراین در حالت GT فرمان و پدال‌ها زیر داشبورد جمع می‌شوند تا یک کاکبیت باز و جادار برای دو سرنشین خوش شانس این خودرو ایجاد شود.

آودی قصد دارد به یک برند لوکس، پرفورمنس و تمام‌الکترونیکی تبدیل شود. این خودرو ساز آلمانی می‌خواهد آینده خود را با سه کانسپت Sphere تجسم کند. اولین خودرو از این سه گانه مفهومی با نام Skysphere شناخته می‌شود و یک رودستر دونفره شیک است. این خودرو اولین بار در نمایشگاه پیل بیچ ۲۰۲۱ معرفی خواهد شد. نکته قابل ذکر اینکه کانسپت مورد بحث جذاب تر از آن چیزی است که در تصاویر دیده می‌شود. Skysphere زیر بدنه برجسته خود یک حقه جذاب را پنهان کرده و

**کانسپتی برای به رخ کشیدن توانایی‌های آودی!**



## سرمایه گذاری بر تولید باتری

کنار گذاشتن سوخت‌های فسیلی و روی آوردن به سوخت‌های پاک جایگزین و تجدیدپذیر دستکم در یک‌دهه اخیر از داغ‌ترین بحث‌ها در حوزه صنعت حمل‌ونقل جهان بوده است. بسیاری از خودرو سازان جهانی تلاش خود را در این راستا آغاز کرده‌اند و با افزودن پیش‌سازهای هیبرید، الکترونیکی و حتی هیدروژن سوز در مسیر این گذار قرار گرفتند. البته بدون شک تصویب قوانین سختگیرانه توسط قانون گذاران کشورهای مختلف از جمله اتحادیه اروپا و چین که خود تحت فشار گروه‌های محافظت از محیط زیست و همچنین مشکل غامض آلودگی هوا نیز در این جهت گیری خودرو سازان بسیار تاثیر گذار بوده است. به هر حال روی آوردن به انرژی‌های پاک نیز محدودیت‌ها و دشواری‌های خود را دارد و با این حال همه خودرو سازان بزرگ جهان متعهد شده‌اند در ۱۰ سال آینده بخش عمده‌ای از محصولاتشان با استفاده از انرژی‌های تجدیدپذیر در جاده تردد کنند. از جمله اصلی‌ترین موانعی که در روند الکترونیکی سازی صنعت خودرو قرار دارد، پیچیدگی‌ها و محدودیت‌های مربوط به تولید باتری است. در حال حاضر ۳۰ درصد کل بهای تمام شده خودروهای برقی به باتری‌های این خودروها مربوط می‌شود. برای تولید باتری مواد اولیه کمیاب و خاصی مورد نیاز است که در انحصار چند کشور مختلف قرار دارد؛ همین مساله باعث می‌شود تولید باتری حجم محدود و با قیمتی بالا باقی بماند و آن طور که برخی کارشناسان باور دارند قیمت باتری‌های مورد استفاده در خودروهای برقی و هیبرید به این زودی هالازان نخواهد شد و همچنان بهای بالای این خودروها یکی از دافعه‌های خرید آنها به شمار خواهد رفت. اما دیر یا زود این روند طی خواهد شد و در سال‌های آینده صنعت حمل‌ونقل به این سمت خواهد رفت. نکته‌ای که باید در نظر داشت، این است اگر همین حالا خود را برای آینده‌ای که پیش‌رویمان قرار دارد؛ آماده نکنیم، بعید نیست چنان از قافله جهانی عقب بمانیم که دیگر نتوانیم به این سادگی‌ها به آن برسیم. واضح است اگر بتوانیم به سمت توسعه این فناوری در کشور پیش برویم، در آینده‌ای نه چندان دور می‌توانیم به یکی از تولید کنندگان باتری‌های خودروهای الکترونیکی تبدیل شویم. چیزی که قطعاً خواهد توانست ما را به مهره‌های پراهمیت در صنعت حمل‌ونقل جهانی بدل کند و علاوه بر کمک به پیشرفت خودرو سازی کشور در آینده، خواهیم توانست ظرفیت‌های جدیدی را برای درآمدزایی و اشتغال در کشور ایجاد کنیم.



علی منصور  
عضو شورای سردبیری

## گره مشکلات خودرو سازان در مالکیت خصولتی و مدیریت دولتی است روی خوش مردم به خودروهای با کیفیت داخلی

همواره بین آلمان و آمریکا در خصوص سرانه خودرو و رقابت بوده تا اعلام کنند وضعیت رفاهی کشورشان بهتر است



نهاد علی بیگزاده

n.beykzadeh@autoworld.ir

کارشناسان حوزه خودرو در خصوص این روزهای صنعت و بازار خودرو معتقدند: خودرو سازی کشور در بحران به سر می‌برد که دلایل متعددی از جمله

سیاست‌گذاری‌ها و کاستی‌های مدیریتی دارد. هر چند به نظر می‌رسد دولت سیزدهم با توجه به روش انتخاب کابینه خود بخواهد تغییرات شگرفی را در تمام پست‌های دولتی و زیر مجموعه‌ها به وجود آورد، اما این که تا چه اندازه سیاست‌های کلی در این صنعت تغییر کند، محل سوال است. در این خصوص، سعید مدنی؛ مشاور ارشد صنعت خودرو و مدیر عامل اسبق گروه خودرو سازی سایپا با اشاره به پیمان نامه وزیر صمت به روزنامه «دنیای خودرو» گفت: «دو بر نامه کوتاه و میان مدت آقای فاطمی امین معضلات بسیار مهم و تاثیر گذاری را در صنعت خودرو به خصوص در زمینه خصوصی سازی بنگاه‌های بزرگ خودرو ساز مورد توجه قرار داده است. البته اگر از ظرفیت خودرو سازی در ایران استفاده کنیم، حتما به ظرفیت مدنظر داخلی خواهیم رسید که این امر ناشدنی نیست.» وی افزود: «خرید خودروهای داخلی نیز از نظر فرهنگی نیز رشد و ارتقا پیدا کرده است و اکنون مردم از خودروهای با کیفیت استقبال می‌کنند.»

**قیمت محصولات داخلی متأسفانه با شیب بسیار تندی گران شده است. آیا نرخ محصولات خودرو سازان در بازار تعدیل خواهد شد؟**

باید شرایط مالی شهروندان را هم در نظر گرفت؛ اگر خودرو گران شود، بسیاری از اقشار جامعه نمی‌توانند سوار خودرو شوند. یکی از شاخص‌های رفاهی در دنیا سرانه خودرو است. من به خاطر دارم همواره بین آلمان و آمریکا در خصوص سرانه خودرو رقابت بوده تا اعلام کنند وضعیت رفاهی کشورشان بهتر است.

یکی از موضوعاتی که در رسانه‌ها مطرح می‌شود، مقایسه موتور سیکلت سازی با صنعت خودرو است؛ به نظر می‌رسد شرکت‌های موتور سیکلت سازی روز به روز محصولات جدیدتر و با کیفیت تری در سبد مشتریان می‌گذارند و از سود متقابل بهره می‌برند. در مقابل به اعتقاد برخی کارشناسان صنعت خودرو مشغول در جازدن است و خودروهای جدید نیز هنوز در ابتدای راه هستند. زیرا برخی از آن‌ها در بحث پیش‌ساز به روز و راضی کننده نیستند و هنوز هیچ کدام قابلیت تولید انبوه با گیر بکس اتوماتیک را ندارند. نظر شما خصوصاً این قیاس چیست؟

واقعیت این است صنعت خودرو بر اساس بودجه و تجهیزاتی که دارد، توانسته است خود را سر پا نگهدارد. این که می‌گویند «وقتی ما توانستیم فلان کار را در بهمان صنعت انجام دهیم، پس چرا در خودرو سازی نمی‌توانیم؟» پاسخ روشن است. زیرا شرایط آن صنعت با این صنعت متفاوت است و از نظر بودجه‌ای مشکل ندارند. ولی این صنعت مشکلات متعددی دارد و توجهی که به آن صنایع می‌شود، قطعاً به صنعت خودرو نمی‌شود.

**برخی کارشناسان گلابه‌های فعالان خودرو سازی را بهانه‌ای برای توجیه کم کاری آنان می‌دانند. آیا شما با ایشان هم نظر هستید؟**

البته که خیر! این‌ها بهانه نیست؛ مدیران صنعت خودرو ایران خوب کار می‌کنند و این صنعت در همین حد که خودش را سر پا نگهداشته، با توجه به زیر ساخت‌هایی که داشته؛ هنر کرده است. اما به دلیل دولتی بودن روز به روز وضعیت آن بدتر می‌شود.

**انتخاب مدیران خودرو سازی‌ها در دولت دوازدهم چه میزان با معیارهای استاندارد انتخاب یک مدیر در مقیاس خودرو سازان ایران مطابقت داشته است؟**

در دهه ۶۰ وقتی می‌خواستند برای صنعت خودرو کشور یک مدیر عامل انتخاب کنند، صاحب‌های تخصصی داشت تا حکمی صادر شود. اما بعداً این شیوه‌ها افتاد. طی چند سال گذشته

## فهرست اسامی اعضای انجمن صنایع تولید لنت ترمز و کلاچ

انجمن صنایع تولید لنت ترمز و کلاچ

انجمن تولید کنندگان لنت ترمز و کلاچ بمنظور ساماندهی فرآیند تولید لنت ترمز و کلاچ کشور، حفظ توازن و فراهم کردن امکان بهره‌برداری بیشتر از سرمایه گذاری، تولید و همچنین استفاده و انتقال تجربیات علمی و عملی دست اندر کاران و به هنگام نمودن آن برای نیل به اهداف قانونی توسعه ایجاد شده است. یکی از مهمترین دغدغه‌های مصرف کنندگان ایرانی اطمینان از سطح استاندارد و کیفیت محصولات می‌باشد لذا این انجمن، بنا بر وظیفه ذاتی خود و در جهت ارتقای سرمایه ایرانی و تبیین اقتصاد مقاومتی، اقدام به تنظیم فهرستی از اعضای این انجمن نموده که بصورت جدول ذیل در اختیار شما مخاطبان عزیز قرار داده است.

۰۲۱-۳۵۰۴۰	قطعه سازان مدرن تندیس	modern lands
۰۲۳۳۳۶۵۲۳۳۶	فارا لنت کومش	FARA LENT
۰۹۱۲۳۹۸۰۲۸۴	کیا لنت البرز نور	KIA LENT
۰۲۱-۸۸۷۱۹۴۹۱-۴	لنت پارس	PARS LENT
۰۲۱-۳۳۹۰۹۰۱	لنت ترمز شاهین	
۰۳۸۳۲۶۲۴۳۳	لنت هوشمند پارس آسیا	WITURE
۰۲۱-۴۴۹۰۵۵۰۴-۶	لنت ترمز ایران	ایران لنت
۰۲۱-۴۴۷۰۹۷۷۲	لنت پارسیان پیشرو	
۰۲۱-۸۸۷۱۹۴۹۱-۴	لنت ترمزهای کوپر کاشان	کوپر لنت
۰۱۱-۴۴۶۶۶۵۶۱	لنت ترمز همتا	
۰۲۳۳۱۲۷	ماشین لنت تهران	MLT
۰۲۴۳۳۳۱۰۱۷	تولیدی بازرگانی لنت هیبرید	
۰۸۸۳۳۵۴۴۰۹۶	اروین صنعت چاوش کهباید	M

۰۲۱-۳۵۰۴۳	پاسارگاد لنت البرز	
۰۲۱-۳۳۹۰۴۵۰۹	ترمز ماشین	
۰۲۳۳۳۶۵۲۰۴۸	تولیدی کلاچ لنت	
۰۲۱-۸۸۷۳۷۹۵۹	جهان ترمز کاشان	
۰۲۱-۸۸۷۳۷۹۵۹	جهان لنت ایرانیان	
۰۲۴-۸۸۷۷۳۶۰۹	خودرو لنت کاسپین	KLG
۰۲۱-۲۲۹۱۵۱۵۹	دیسکی لنت ایران	DISCY LENT
۰۶۶۳۳۴۲۶۵۲۵-۳۰	راز مهر خرم آباد	
۰۲۱-۴۶۸۹۲۶۴۷-۹	روبین صنعت نوین	
۰۳۱۳۵۷۲۱۵۱۵	صنایع گورت اصفهان	گورت
۰۳۱-۳۵۷۲۲۹۳۹	صنایع کلاچ سپاهان	BEHUNKER
۰۳۱۵۸۳۸۱۴۰۳	شرکت مهندسیین جید	
۰۲۱-۸۸۷۷۳۶۰۹	گسترش قطعات خودرو کاسپین	کاسپین

۰۲۶-۴۴۳۲۷۵۸۷	آرتالنت البرز (شروین حبیب زاده)	shain
۰۹۱۴۱۰۲۸۸۱۵	آت هشت رود سپند	
۰۲۱-۸۸۶۵۰۰۷۱-۲	آسیا لنت	
۰۴۴۳۶۵۲۳۴۸۱	آذر لنت خوی	
۰۲۳۳۳۶۵۳۳۳۵-۶	آراد مکث کومش	
۰۲۱-۵۶۷۱۵۲۴۷-۸	آلباژ کاران	کسپین
۰۸۶۴۵۲۵۰۲۲۶-۸	اتحاد لنت پیشرو صنعت	
۰۸۶-۳۴۱۳۲۶۳۷-۴۰	برین ساز	Morga
۰۲۴۳۵۵۸۲۱۵۰-۴	پیشرو لنت زنجان	
۰۲۱-۶۶۳۸۳۳۱۱-۲۲	پارسیان قطعه سپهر	PGS
۰۲۱-۸۸۳۴۷۶۴۴	پارسیان ترمز	TRAKAR
۰۲۴۳۲۲۱۱۶۸	تعاونی تولید گستر راسپینا	

تهران، خیابان سه‌رودی شمالی، خیابان شهید قندی، پلاک ۲۶، طبقه سوم واحد ۷ تلفن: ۸۸۷۵۴۴۴۹-۸۸۷۵۴۴۵۰

ارتقای تولید کالای ایرانی یک اتفاق بزرگ است که باید برای آن عزم و اراده جمعی داشت. در این راستا از کلیه تولید کنندگان لنت ترمز و کلاچ خودرو در صورت تمایل به عضویت در این انجمن، به منظور آگاهی از شرایط لازم با ما در ارتباط باشند.



## معرفی نسخه اسپرت تویوتا فورچونر



تویوتا وقتی وعده داد که نسخه پر فورمنس همه محصولات خود را ارائه خواهد کرد، شوخی نمی‌کرد. این خبر در فور به سال ۲۰۱۹ اعلام شد اما آغاز کار خانواده GR (گازوریسینگ) تویوتا در سپتامبر ۲۰۱۷ با معرفی نسخه‌های GR برای هاجیک‌های کوچک، سدان‌ها و مینی‌ون‌ها در ژاپن بود. این خانواده اسپرت سه سطح مختلف دارد که به ترتیب GR Sport (پایه)، GR (میانی) و GRMN (بالارده) نام دارند. تویوتا به سرعت در حال گسترش خانواده GR است زیرا پس از معرفی لند کروزر GR Sport فورچونر GR Sport را هم معرفی کرده است. فورچونر که نسخه اس‌یووی هایلوکس

محسوب می‌شود، برای اولین بار در سال ۲۰۰۴ به بازار آمد و نسل دوم آن هم اکنون شش‌ساله است. این یک شاسی‌بلند خشن با شاسی نردبانی بوده که دیدن نشان GR روی آن شاید کمی عجیب به نظر برسد زیرا معمولاً کلمه Sport را با پر فورمنس روی جاده‌ها می‌شناسیم نه در مسیرهای سخت آفرودی. به هر حال، فورچونر GR Sport در آندونزی معرفی شده و جایگزین مدل TRD Sportivo خواهد شد. از آنجا که این یک نسخه GR Sport است نه GR یا GRMN. تغییرات آن فقط محدود به موارد ظاهری و تزئینی می‌شود.

### چه پیشنهادی برای دولت سیزدهم در خصوص کاهش معضلات صنعت خودرو کشور دارید؟

دولت سیزدهم باید بتواند جلورشد روزافزون پیکره خود را بگیرد. هیچ دولتی با این شرایط قدرت هدایت صنعتی مانند خودرو را ندارد و باید خود را اسبک کند و هر چقدر سبک‌تر شود، قوی‌تر خواهد شد. همان‌طور که در چند روز اخیر شاهد بودیم، دولتی که با حضور وزیر اقتصاد در گمرک توانست شرایط در دسرساز در خصوص قوانین گمرکی، مسائل مالی، محیط زیست، استانداردها را تغییر دهد، به‌طور حتم می‌تواند معضلات دیگری را نیز کنترل کند.

### راهکار میان مدت آقای فاطمی‌امین، تولید سه میلیون دستگاه خودرو در سال ۱۴۰۴ است. آیا خودروسازان داخلی توان اجرای این برنامه وزیر صمت را دارند؟

برای اجرای این امر یکسری زیرساخت‌ها باید در اختیار مدیران خودرو سازی‌ها قرار گیرد. اما اصلاحات ساختاری همواره با مقاومت و مخالفت افکاری عمومی مواجه بوده و انتظار این است که این اصلاحات بدون فشار به مردم صورت گیرد. در بدنه صنعت خودرو هم شاهد مقاومت در برابر اصلاح ساختار هستیم.

### آیا با خصوصی سازی خودروسازان در شرایط فعلی صنعت موافق هستید؟

گره مشکلات خودروسازان در مالکیت خصولتی و مدیریت دولتی است. برای رفع این مشکل باید این بنگاه‌ها به دست اهل فن آن سپرده شوند. به عقیده من، باید مدیرانی در صنعت خودرو انتخاب شوند که نه تنها اهل فن باشند، بلکه ذی‌نفع، سهامدار، عضو هیات‌مدیره و حتی اعضای زیرمجموعه شرکت‌های پایین دستی هم نباشند. تنها چنین افرادی صلاحیت حضور مدیریتی در روند خصوصی سازی شرکت‌های خودرو سازی را دارند. این افراد همچنین باید معتقد به انجام این کار در یک چارچوب زمانی مشخص باشند. در مرحله بعد برای خصوصی سازی باید مانیفست مشخصی داشت که در آن گفته شود در خصوص سازی چه مرحله‌ای را باید طی کنیم. یعنی اگر می‌گوییم خصوصی سازی، منظور این نباشد که فقط یک بنگاه را به بخش خصوصی واگذار کنیم و کنترلی بر آن نباشد. پس شرایط واگذاری باید قانون‌مند باشد.

پیکره شرکت‌های دولتی هر روز از روز قبل بزرگ‌تر شده و دولت دخالت در مدیریت این بنگاه‌ها بیشتر شده است؛ وقتی هم که دولت بنگاهدار باشد، نمی‌تواند نظارت انجام دهد.

### چرا خودروسازان ایرانی در ایجاد بازارهای منطقه‌ای در مقایسه با هم‌تایان خارجی خود موفق عمل نکرده‌اند؟

ما در ایران سعی می‌کنیم استانداردهای اروپایی را رعایت کنیم که ۲۰ تا ۳۰ درصد ضعیف‌تر از استانداردهای آمریکایی هستند و این موضوع موجب می‌شود صنعت خودرو ما در خصوص صادرات دچار بحران شود.

این در حالی است که خودروسازان در دنیا همواره چند قدم جلوتر از الزامات قانونی باید حرکت کنند تا بتوانند مزیت‌های خود را به رخ رقبا بکشند. اما متأسفانه در ایران به دلیل دولتی بودن مدیریت خودرو سازی‌ها این اتفاق رخ نمی‌دهد.

#### نوربالا

در ایران سعی می‌کنیم استانداردهای اروپایی را رعایت کنیم که ۲۰ تا ۳۰ درصد ضعیف‌تر از استانداردهای آمریکایی هستند و این موضوع موجب می‌شود صنعت خودرو ما در خصوص صادرات دچار بحران شود. این در حالی است که خودروسازان در دنیا همواره چند قدم جلوتر از الزامات قانونی باید حرکت کنند تا بتوانند مزیت‌های خود را به رخ رقبا بکشند





**مدیران خودرو**

# پیش پرداخت مناسب

## اقساط تا ۶ ماه

### تحويل فوری



## X55

## ARRIZO 6



جهت اطلاعات بیشترین را اسکن کنید



مرکز تماس خدمات مشتریان  
۰۲۱-۴۷۶۵۱

www.mvmco.ir

مدیران خودرو... ایده آل

جهت اطلاع از اطلاعات تماس سایر نمایندگی‌ها به وبسایت شرکت مدیران خودرو مراجعه نمود و یا کد مندرج در طرح را اسکن نمایید.



الکتريکی است. این شاسی بلند سه رديفه دقیقاً طول ۴۸۷۶ میلی متری مشابه با پسر عمومی فولکسوی خود داشته و فاصله بین محوری این دو نیز مشابه و برابر با ۲۹۶۵ میلی متر بوده. البته فاصله بین محوری ۳۰۰۰ میلی متری هیوندای آیونیک اندکی بیشتر از این دو خودرو است. انتظار می رود آتودی Q5 E-Tron مختص بازار چین باشد و در سایر بازارها مدل سسطح بالاتر Q6 E-Tron که پسر عمومی پورشه ماکان الکتريکی است، عرضه شود.

آتودی کانسپت شاسیهای چند ماه پیش را به یاد می آورد؛ و حالا آماده روبرو شدن با نسخه تولیدی این کانسپت شوی. زیرا به تازگی تصاویر و برخی اطلاعات نسخه تولیدی که با نام Q5 E-Tron شناخته می شود، در وبسایت وزارت صنعت و فناوری اطلاعات کشور چین منتشر شده. این بخشی از فرایندهای اخذ تاییدیه خودروهای جدید در این کشور است. اگرچه این خودرو نام Q5 را یدک می کند اما اشتراک اندکی با کراس اوور لوکس و میان سائز آتودی دارد. در واقع این خودرو برادر دوقلوی فولکس واگن ID.6



## ویژگی های آتودی ای-ترون Q5

# طی شش ماه پیاپی رقم خورد: تثبیت چهار ستاره کیفی برای «سایپا کویک»

«کویک»؛ ارزان ترین خودرو چهار ستاره کشور محسوب می شود



رضایت مشتریان و ایجاد رقابت مثبت بین خودروسازها و معیارهای شرکت بازرسی کیفیت و استاندارد برای تعیین سطح کیفیت خودروها از طریق بازرسی در خط تولید شرکتها با هماهنگی و اجازه آن ها و بررسی مواردی چون پیشران، سیستم تعلیق، تزئینات داخلی و خارجی و صداهای غیر عادی است.

در شش ماهه ستاره های کویک در اسفندماه سال گذشته اعلام شد خودرو کویک از محصولات گروه خودروسازی سایپا، در آزمون های شرکت بازرسی کیفیت و استاندارد ایران برای نخستین بار چهار ستاره کیفی کسب کرده است. بنا بر گزارش ISQI که مربوط به آزمون خودروهای ساخت داخل در بهمن ماه ۱۳۹۹ بود، خودرو کویک تولید سایپا در رده محصولات سطح قیمتی ۵، توانست برای نخستین بار چهار ستاره کیفی کسب کند. آزمون های مذکور در حوزه فربندی، تعلیق و فرمان، موتور

### نور بالا

تا پیش از بازگشت تحریم ها، سبب محصولات سایپا بیشترین تعداد خودروهای چهار ستاره ساخت داخل را به خود اختصاص می داد که مربوط به شش محصول مشترک با خودروسازان خارجی بود. حال نیز سایپا بر آن است تا با افزودن خودروهایی همچون شاهین، آریا و اطلس به سبد محصولات خود، بار دیگر این سبد را پر از ستاره های کیفی کند

و انتقال قدرت، ترمز و تجهیزات الکتريکی، تزئینات داخلی و خارجی، بدنه، رنگ، صداهای غیر عادی و نفوذ آب صورت گرفته بود که خودرو سایپا کویک با ارتقای عملکرد و ثبت نمرات بهبود در همه این آزمون توانست به چهار ستاره کیفی ارتقا یابد. در این راستا، گروه خودروسازی سایپا به منظور ارتقای سطح رضایت مندی مشتریان، به رغم وجود تحریم ها و نیز محدودیت های ناشی از شیوع بیماری کرونا توانست با اتخاذ تمهیدات مستمر نسبت به استقرار یک نظام جدید کیفیت اقدام کند و علاوه بر توسعه از زیبایی هادر خطوط تولید با هدف رشد کیفی محصولات، فرآیند بازرسی ها و آزمون های کیفی و عملکردی محصولات خود را به روز رسانی کرده و در سطح مطلوب حفظ کند. بر این اساس، کویک در ۵ گزارش بعدی ISQI نیز چهار ستاره کیفی خود را حفظ کرد. ضمن این که این محصول در بین خودروهای چهار ستاره موجود، ارزان ترین خودرو کشور محسوب می شود.

هدف گیری ستاره های کیفی با شاهین، آریا و اطلس علاوه بر خودرو چهار ستاره کویک، انواع خودروهای سواری محصول گروه خودروسازی سایپا همچون کویک R، سایننا و سایننا S محصول پارس خودرو، تیبا، تیبا پلاس، سایننا، سایننا پلاس محصول سایپا-سیتروئن کاشان و تیبا ۲ تولید شده در سایپا مرکز تولید تمام محصولات سواری گروه خودروسازی سایپا در کلاس پنجم قیمت، حداقل سه ستاره کیفی را در اختیار دارند. در واقع خودروهای تولید شده بر روی پلت فرم ایکس ۲۰۰ مانند تیبا و سایننا که اقتصادی ترین محصولات تولید داخل به حساب می آیند، در این گزارش موفق به کسب سه ستاره کیفی شده اند. در رده قیمتی سوم نیز برلیانس H330 اتوماتیک محصول پارس خودرو با سه ستاره کیفی به چشم می خورد. البته تا پیش از بازگشت تحریم ها، سبب محصولات گروه خودروسازی سایپا بیشترین تعداد خودروهای چهار ستاره ساخت داخل را به خود اختصاص می داد که مربوط به شش محصول کیاسراتو، چانگان CS35، آریو دنده ای و اتوماتیک، پارس تندرو و ساندرو اتوماتیک می شد. حال نیز سایپا بر آن است تا با افزودن خودروهایی همچون شاهین، آریا و اطلس به سبد محصولات خود، بار دیگر این سبد را پر از ستاره های کیفی کند.

### پیگیری يك موضوع Follow up



سید مهدی کاظمی سخنگوی اتحادیه فروشندگان لوازم یدکی خودرو تهران

## عدم تاثیر پذیری بازار لوازم یدکی از نوسانات نرخ ارز

بازار لوازم یدکی خودرو یکی از مهم ترین بازارهای کشور است. نیاز بالای رانندگان به قطعات یدکی سبب می شود این بازار از اهمیت ویژه ای برخوردار باشد. اما طی سال های اخیر افزایش نرخ ارز تاثیر منفی بر این بازار گذاشته و سبب جهش قیمت در آن شده است. طی هفته های اخیر بار دیگر نرخ ارز افزایش داشته هر چند فعالان این حوزه معتقدند هنوز تاثیر این جهش قیمت بر بازار لوازم یدکی دیده نشده است. در همین زمینه با سید مهدی کاظمی، سخنگوی اتحادیه فروشندگان لوازم یدکی خودرو تهران به گفت و گو پرداختیم.

### وضعیت بازار لوازم یدکی در شرایط فعلی به چه صورت است؟

بازار لوازم یدکی با کمبود مواجه نیست، ضمن اینکه تثبیت نرخ ارز و سفارش گذاری بر مبنای نرخ ۲۸ هزار تومان موجب رشد قیمت قطعات خواهد شد. در تخصیص قطعات از گمرک در دو، سه ماه اخیر بر اساس تاکیدات مسئولان و درخواست وارد کنندگان سرعت بیشتری به خود گرفته است. توقف ۶ ماه تا یک سال کالا در گمرکات از عوامل اصلی کمبود قطعات یدکی مورد نیاز بازار به شمار می رود. حمایت گمرک و سازمان استاندارد نسبت به تسهیل و سرعت بخشی ترخیص قطعات از گمرک مورد تاکید اتحادیه است، چون وارد کنندگان بر اساس سنجش میزان نیاز بازار نسبت به سفارش گذاری و واردات اقدام می کنند.

### اما گفته می شود برخی خودروها با کمبود قطعات مواجه هستند.

به طور نسبی کمبودی در بازار لوازم یدکی وجود ندارد، مگر در خصوص خودروهای کم تردد و شاسی بلند های وارداتی با تیراژی بالغ بر ۵۰ دستگاه که واردات انبوه قطعات آنها مقرون به صرفه نیست. اما با این حال، با تاخیر ۲۰ روز تا یک ماه نسبت به واردات قطعات این خودروها حتی در مقادیر اندک به منظور پاسخگویی به نیاز این بخش از بازار اقدام می شود. البته شاسی بلند های وارداتی که شامل تیراژی بالغ بر ۲ تا ۱۰ هزار دستگاه می شوند، از لحاظ تامین قطعات کمبودی ندارند.

### نرخ ارز چه تاثیری بر قیمت قطعات داشته است؟

هنوز تاثیری بر قیمت قطعات نگذاشته اما در صورت تثبیت نرخ ارز و اجبار سفارش گذاری بر مبنای بهای ۲۸ هزار تومان، طبیعتاً قیمت لوازم یدکی بازار افزوده خواهد شد. بر اساس پیش بینی ها طی هفته های آینده، از نرخ ارز کاسته خواهد شد به همین دلیل هنوز افزایش بر قیمت لوازم یدکی اعمال نشده است.

### نگاه View



آرمان خالقی عضو هیات مدیره خانه صنعت، معدن و تجارت ایران

## قیمت و نقدینگی؛ دو چالش این روزهای صنعت خودرو

بیشترین تامین نقدینگی در صنایع داخلی از جمله خودروسازی از طریق بانکها صورت می گیرد و استفاده از ابزارهای متنوع بازار سرمایه یا شرکت های سرمایه گذاری بورسی چندان تقویت نشده است. آنچه در قیمت گذاری دستوری محل بحث و اختلاف نظر بوده، قیمت تمام شده تولید خودرو توسط خودروسازان است، اما نهادهای تصمیم گیرنده یعنی شورای رقابت خودروساز را ملزم به فروش محصولات با قیمت دستوری می کند. از دیدگاه خودروساز، قیمت خودرو شامل بهای تمام شده مواد اولیه و نهادهای تولید به اضافه درصد سود متعارف است که قیمت نهایی فروش محسوب می شود. به دلیل اینکه قیمت خودرو آثار روانی بر بازار دارد، نهادهای تصمیم ساز و نرخ گذار سعی شان بر این است که قیمت به گونه ای نباشد که اثرات منفی بر بازار بگذارد یا حتی موجب افزایش بهای سایر کالاها شود، بر همین اساس با ملاحظاتی، نرخ مناسبی برای خودرو همراه با سود کافی مورد نظر خودروساز را اعلام نمی کنند. در چنین شرایطی، تولید و فروش خودرو برای خودروساز سودآور نیست و خودروسازان در مجامع سالانه که باید تراز مالی را اعلام کنند، از سود کافی برای عرضه به سهامداران برخوردار نخواهد بود. این وضعیت در نتیجه موجبات نارضایتی سهامداران گروه های خودرویی را فراهم می کند. کارکرد بازار سرمایه برای تامین مالی زنجیره تامین خودرو در مقایسه با شیوه پرداخت تسهیلات بانکی متفاوت است. هر کدام از این روش ها، کارکرد خاص خود را دارند، چندان تقویت نشده است. استقبال بیشترین مردم از صندوق های سرمایه گذاری و تامین مالی موجب تقویب بنیه مالی این صندوق ها می شود زیرا می توانند از این فرصت برای عرضه منابع مالی شان به خودروسازان استفاده کنند. لیزینگ نیز یک روش دیگر برای تامین نقدینگی مورد نیاز خریدار است تا تقویت مالی بخش تقاضا، خرید نقدی از خودروسازی ها افزایش یابد. اما به دلیل اینکه تاکنون توقیقات چندانی برای شرکت های لیزینگ حاصل نشده، این روش تامین مالی چندان موثر نبوده است. به منظور پیاده سازی طرح های توسعه ای و سرمایه گذاری های بلندمدت، اخذ تسهیلات بانکی با تامین از طریق بورس شیوه مناسبی برای تامین نقدینگی است اما در بخش تامین سرمایه در گردش و هزینه های ضروری خودروسازان، بانک های توانمند تامین نقدینگی را بر عهده بگیرند و به آن سرعت ببخشند.

### زاپاس Spare Tire

## وزیر صمت: قیمت گذاری دستوری نادرست است



وزیر صمت با اعلام مخالفت خود با قیمت دستوری

تولید است که اصلاح آن نیازمند زمان خواهد بود زیرا یک باره نمی توان به اهداف مورد نظر دست یافت؛ اما در برخی موارد افزایش قیمت مربوط به حضور دلان است. البته سامانه جامع تجارت ابزار اعمال ضابطه های مربوط به کنترل را به ما می دهد تا تاثیر نقدینگی بر قیمت ها را نیز در نظر بگیریم زیرا در زمان کامل خواهد بود که نقدینگی در جامعه مدیریت شود.»

نیستند اما اگر بتوانیم با استفاده از انجمن های حمایت از مصرف کنندگان که ذی نفع هستند یا سامانه جامع تجارت این سیستم ها را کامل و جریان کالا و جریان مالی را کنترل کنیم، در آن صورت با استفاده از داده های این سیستم می توانیم اعمال قانون کنیم.»

فاطمی امین درباره دلان و تاثیر آنها در قیمت ها افزود: «جهش قیمت گاه به دلیل افزایش هزینه ها در نظام

در عمده بخش ها ضوابط قیمت گذاری تعیین کنیم و در کنار آن ابزارهای اعمال این ضوابط را داشته باشیم.»

وی شکل گیری ساختارهای تجمیع تقاضا برای تولید کننده و ایجاد سیستم های مدیریت زنجیره تامین در کاهش قیمت ها و حمایت همزمان از حقوق مصرف کننده و تولید کننده را امکان پذیر دانست و افزود: «بازرسی های میدانی روش های حرفه ای

وزیر صمت با اعلام مخالفت خود با قیمت دستوری بارها کردن قیمت ها گفت: «نرخ گذاری دستوری اشتباه است زیرا با تغییر اطلاعات و مقادیر، قیمت ها عوض شده و اگر قیمت ها تثبیت شده باشند یک بخش تولید دچار مشکل می شود اما بخش دیگر سودهای هنگفت کسب می کند. برای برخی از کالاها باید قیمت تضمینی باشد. البته در برخی اقدام مصرفی باید قیمت تثبیتی باشد اما



## هدیه هونگیچی به مدل آوران چینی المپیک توکیو

المپیک ۲۰۲۰ توکیو چندی پیش به پایان رسید و آمریکا با ۲۹ مدال و چین با ۲۸ مدال، بیشترین مدال‌های طلا را از آن خود کردند. حال شرکت هونگیچی اعلام کرده به ورزشکارانی که در این المپیک مدال طلا گرفته‌اند، یک سدان لوکس H9 هدیه خواهد داد. ۳۸ مدال طلای چین در المپیک توسط ۵۲ ورزشکار به دست آمده است زیرا برخی از این مدال‌ها به ورزش‌های تیمی اعطا شده است. یعنی هونگیچی باید ۵۲ دستگاه H9 به این ورزشکاران هدیه بدهد. خودرویی که برای این کار در نظر گرفته شده، از نوع ۲ لیتر است که در بالاترین تیپ،

۳۶۹،۸۰۰ یون معادل ۵۷ هزار دلار قیمت دارد. این یعنی هزینه کل هدایا به بیش از ۱۹ میلیون یون معادل حدود ۳ میلیون دلار می‌رسد. علاوه بر این، ۲۲ نفر دیگر که مدال نقره و ۱۸ نفری هم که برنز گرفته‌اند نیز امکان استفاده رایگان از H9 را خواهند داشت که احتمالاً در قالب اجاره یا آزمون رانندگی خواهد بود. به گفته هونگیچی، این خودروها به نشانه قدردانی برای به اهتزاز در آوردن پرچم قرمز چین به تعداد مدال‌های طلا به ورزشکاران اعطا می‌شود. از آنجا که هونگیچی متعلق به گروه خودروسازی دولتی فاواست، هدیه دادن سدان لوکس H9 به مدال آوران المپیک منطقی به نظر می‌رسد.



رامین بیات

r.bayat@autoworld.ir

### بورس یک‌دست قرمز پوش شد

## ریزش ۴۹ هزار واحدی شاخص کل بورس

بازار سرمایه روز گذشته با ریزش شدیدی روبه‌رو بود، به طوری که نماگر اصلی بورس بیش از ۴۹ هزار واحد کاهش یافت. بر این اساس شاخص کل بورس روز دوشنبه با ۴۹ هزار و ۴۰۹ واحد کاهش رقم یک میلیون و ۵۲۳ هزار واحد را ثبت کرد. شاخص کل با معیار هم‌وزن نیز ۱۳ هزار و ۱۴۱ واحد کاهش یافت و رقم ۴۵۴ هزار و ۳۶۹ واحد را ثبت

کرد. معامله گران این بازار ۹۷۱ هزار معامله به ارزش ۱۱۱ هزار و ۶۹۶ میلیارد ریال انجام دادند. در بازار دیروز ۵۵ نماد مثبت و ۳۲۹ نماد منفی بودند. در آن سوی بازار سرمایه نیز شاخص کل فرابورس با ۶۹۲ واحد کاهش به رقم ۲۲ هزار و ۱۱۱ واحد رسید. معامله گران این بازار ۶۴۱ هزار دادوستد به ارزش ۲۰۰ هزار و ۳۷۹ میلیارد ریال انجام دادند.

### اتوشام Stocks

نام شرکت	قیمت پایانی	درصد تغییر	افزایش/کاهش
ایران خودرو	۲,۳۱۹	-۴.۸	▼
سایپا	۲,۱۳۱	-۴.۹۱	▼
گسترش سرمایه‌گذاری ایران خودرو	۳,۰۴۰	-۴.۴۹	▼
گروه بهمن	۱,۷۳۲	-۴.۹۴	▼
پارس خودرو	۱,۳۴۸	-۴.۳۳	▼
زامیاد	۸,۵۷۰	۲.۶۳	▲
فن‌سازی زر	۱۸,۸۲۰	-۴.۸۵	▼
نیرو محرکه	۵,۱۵۲	۳.۸۱	▲
مهندسی نصیر ماشین	۱۴,۴۲۰	۳	▲
ایران خودرو دیزل	۸,۲۸۴	-۰.۶۴	▼
رادیا توری ایران	۲۱,۸۱۰	-۴.۲۲	▼
رینگ‌سازی مشهد	۴۲,۵۳۰	۲.۱۴	▲
ایرکاپارت صنعت	۱۸,۳۵۰	-۲.۱۴	▼
قطعات اتومبیل ایران	۲,۷۸۵	-۲.۸۹	▼
آهن‌گری تراکتورسازی ایران	۸,۵۸۰	-۳.۹۲	▼
سرمایه‌گذاری رنا	۶,۰۹۰	-۴.۸۴	▼
مهرکام پارس	۲,۴۶۶	-۳.۴۱	▼
صنایع ریخته‌گری ایران	۳,۳۵۲	-۴.۱۷	▼
کمک‌فنی‌اندامین	۲۲,۴۷۰	-۲.۰۹	▼
کرمان خودرو	۴۰,۰۸۳	-۲.۹۵	▼
سایپا آدین	۳,۷۵۹	-۴.۹۶	▼
موتورسازان تراکتورسازی ایران	۱۱,۳۱۰	-۴.۴۸	▼
سایپا دیزل	۴,۵۱۳	-۲.۹۵	▼
فن‌سازی خاور	۷,۴۹۰	-۴.۵۹	▼
چرخشگر	۱۱,۸۲۰	-۳.۳۵	▼
محورسازان ایران خودرو	۷,۷۹۰	-۴.۵۳	▼
الکترونیک خودرو شرق	۱۸,۷۷۰	-۴.۶۲	▼
لنت ترمز ایران	۷۱,۷۱۰	۲.۷۲	▲
ریخته‌گری تراکتورسازی ایران	۱۴,۰۴۰	-۲.۲۳	▼
سازه پوشش	۵۹,۹۷۰	۴.۲۷	▲
بهمن دیزل	۵۱,۶۱۰	-۳.۱۹	▼
لیزینگ رایان سایپا	۳,۲۲۲	-۴.۶۵	▼
لیزینگ ایرانیان	۷,۴۲۰	۳.۷۸	▲
لیزینگ خودرو غدیر	۱۵,۰۷۰	-۴.۹۲	▼
لیزینگ صنعت و معدن	۸,۲۴۰	-۳.۸۵	▼
واسپاری ملت	۶,۴۴۰	۰.۶۳	▲
بهمن لیزینگ	۷,۸۹۴	-۴.۶۳	▼
لیزینگ ایران	۶,۴۹۰	-	-
لیزینگ پارسین	۵,۳۲۰	۳.۷	▲
لیزینگ کار آفرین	۵,۳۲۰	-۴.۶۶	▼
کشتیرانی جمهوری اسلامی	۱۸,۹۲۰	-۴.۸۸	▼
حمل‌ونقل پتروشیمی	۳۷,۲۹۰	-	-
ریل پرداز سیر	۴,۸۰۱	-۴.۲۹	▼
آسیا سیرارس	۲۲,۸۲۰	-۴.۳۵	▼
تایدواتر خاورمیانه	۲۶,۱۰۰	-۴.۵	▼
توکاریل	۱۵,۴۵۵	-۴.۹۷	▼
حمل‌ونقل توکا	۲۰,۴۴۰	-۳.۹	▼
ریل گردش ایرانیان	۳,۲۷۷	۲.۹۹	▲
حمل‌ونقل خلیج فارس	۳,۸۳۱	-۱.۸۴	▼
ریل سیر کوثر	۳۲,۵۱۰	-۱.۹۳	▼
حمل‌ونقل ریلی پارسین	۳۹,۶۹۲	-۲.۵۱	▼



# ۸۲۸

تومان  
قیمت هر سهم



# ۹۹۴

هزار تومان  
قیمت هر سهم

### مقایسه VS

## سهام «خاور» در مقابل سهام «Otokar»

«ایران خودرو دیزل»، بزرگ‌ترین تولیدکننده خودروهای کار در غرب آسیا، آسیای میانه و شمال آفریقا و در زمینه تولید و ساخت انواع خودروهای سنگین و نیمه‌سنگین ۶ دهه سابقه دارد. پیش از این، نام این شرکت «خاور» بود، به همین دلیل بسیاری از ایرانی‌ها به کامیون‌های بزرگ، «خاور» می‌گویند. قیمت هر سهم این شرکت که با نماد «خاور» در بورس تهران حضور دارد، روز گذشته به ۸۲۸ تومان رسید، در حالی که این شرکت به تازگی در بورس تهران لغو پذیرش شده است. از آن سو، شرکت ترکیه‌ای Otokar که تقریباً هم‌زمان با شرکت ایران خودرو دیزل طراحی شده است، به کشورهای مختلف صادرات دارد و علاوه بر اتوبوس و مینی‌بوس، خودروهای نظامی سنگین نیز تولید می‌کند. قیمت هر سهم این شرکت در بورس استانبول، روز گذشته حدود ۳۰۳ لیر ترکیه (معادل حدود ۳۶،۱۵ دلار یا ۹۹۴ هزار تومان) بود.

### کدال نگر

- هیات‌مدیره «رینگ‌سازی مشهد» پیشنهاد افزایش سرمایه به میزان ۴۱ درصد را به مجمع عمومی فوق‌العاده ارائه داد.
- «کشتیرانی دریای خزر» در مردادماه حدود ۲۳۰ میلیارد تومان درآمد فروش شناسایی کرد.
- از ابتدای سال مالی ۳۱ تا مردادماه «لیزینگ ایران» ۳،۷ میلیارد تومان درآمد به دست آورده است.
- «ریل گردش ایرانیان» در دوره یک‌ماهه منتهی به مردادماه، مبلغ ۲،۷ میلیارد تومان درآمد کسب کرد.

### امار معاملات TRADE

میزان ارزش سهام

گروه خودرویی

۷۹۴ میلیارد تومان

میزان معامله سهام

گروه خودرویی

۲،۴ میلیارد سهم

ارزش معاملات گروه خودرویی طی روز یکشنبه ۷ شهریور بالغ ۴۵۷،۱ میلیارد تومان و ۹،۹ میلیارد سهم شد.



نمودار تحلیل تکنیکالی نماد «خزر»

شرکت فنر سازی زر ZAR SPRING MFG CO.

نمودار تکنیکالی فنر سازی زر نشان‌دهنده آن است که نماد «خزر» بعد از لمس قله قیمتی خود در بهمن ماه سال ۹۹ در قیمت ۵،۳۵۰ تومان یک اصلاح قیمتی را تجربه کرده است. در حال حاضر نیز با توجه به وضعیت بورس، این نماد در صف فروش قرار دارد.

## ۶۰۳،۶

میلیارد تومان

### رشد فروش

«ایران خودرو دیزل» در دوره یک‌ماهه منتهی به ۳۱ مردادماه، مبلغ ۶۰۳،۶ میلیارد تومان درآمد داشته که تمام آن مربوط به فروش داخلی شرکت است. درآمد نماد «خاور» در این دوره نسبت به ماه قبل ۲۰،۸۵ درصد افزایش و نسبت به میانگین ماه‌های گذشته ۲۷،۱۲ درصد رشد داشته است.

## ۴۳۲%

### افزایش درآمد

«ریل سیر کوثر» در دوره یک‌ماهه منتهی به مردادماه، مبلغ ۵،۶ میلیارد تومان درآمد مربوط به فروش و ارائه خدمات داشته است. درآمد نماد «حسیر» نسبت به دوره یک‌ماهه مشابه سال قبل ۴۳۲ درصد افزایش یافته، این در حالی است که درآمد این شرکت نسبت به به میانگین ماه‌های گذشته با افت روبه‌رو بوده است.



### درآمد مرداد

«کمک‌فنر ایندامین» در دوره یک‌ماهه منتهی به ۳۱ مردادماه، مبلغ ۳۵،۵ میلیارد تومان درآمد داشته که تمام آن مربوط به فروش داخلی شرکت است. درآمد نماد «خکمک» در این دوره نسبت به ماه قبل ۳۲،۸۶ درصد کاهش و نسبت به میانگین ماه‌های گذشته ۲۰،۲ درصد افت داشته است.



### درآمد فروش محصولات

از ابتدای سال مالی تا پایان ۳۱ مردادماه، جمع درآمدهای (فروش محصولات) «نیرو محرکه» بالغ بر ۶۱۰،۲ میلیارد تومان بود. البته جمع درآمد نماد «محرکه» در دوره مشابه سال قبل برابر با ۴۸۵،۲ میلیارد تومان بوده که ۲۵ درصد افزایش یافته است.

## سود شرکت‌های بیمه‌ای در توجه به کسب و کارهای خرد است

برخی کارشناسان معتقدند اگر شرکت‌های بیمه‌ای به سمت کسب و کارهای خرد و کوچک بروند، ماندگارترین پرتفوی‌ها را خواهند داشت، زیرا در صورت از دست دادن هزار پرتفوی خرد لطمه‌ای به شرکت وارد نخواهد شد. بر این اساس، توجه به کسب و کارهای کوچک از سوی شرکت‌های بیمه‌ای هنوز جدی نشده که این موضوع یکی از دلایل پایین بودن ضریب نفوذ بیمه در جامعه است. البته از جمله دلایل این امر رقابت شرکت‌های بیمه‌گر درباره یکسری محصولات خاص است. فرهنگ توجه به کسب و کارهای کوچک مغفول مانده و عامل رفع و برطرف کردن این موضوع، گسترش شبکه بازاریابی در سطح جامعه و آموزش شبکه فروش است. اگر فروش بیمه‌نامه در کسب و کارهای خرد رونق بگیرد، هم بیمه‌گر و هم بیمه‌گذار سود خواهند کرد اما اراده لازم برای قدم گذاشتن در این راه وجود ندارد و شرکت‌های بیمه‌ای تنها بر سر مناقصات بیمه‌گذاران بزرگ با یکدیگر رقابت می‌کنند.

## پیش‌بینی

شاخص بورس در مسیر رشد ۴۰۰ هزار واحدی خود با مقاومت‌های زیادی روبه‌رو بود که به راحتی از آنها عبور کرد، اما از نظر روانی کانال یک میلیون و ۶۰۰ هزار واحد به عنوان مقاومت جدی برای بازار تلقی می‌شود و همین موضوع زمینه‌ساز روند اصلاحی معاملات روز گذشته در بازار شد. البته در این میان نیز خبری درباره از سر گرفتن مذاکرات برجام منتشر شد که تاثیر خود را بر معاملات بازار گذاشت تا سهام‌داران از ترس کاهش نرخ دلار و تاثیر آن بر معاملات بورس اقدام به عرضه سهامشان در بازار کنند. از سویی به دنبال انتشار این خبر نرخ دلار با روند کاهشی وارد کانال ۲۷ هزار تومانی شد و هم‌سو با چنین اتفاقی بازار نیز در مسیر نزولی قرار گرفت. البته بازار سهام همیشه به دنبال بهانه برای اصلاح است، این مسایل در بازار روز گذشته بهانه‌ای برای تاثیرگذاری بر روند بازار و افت شاخص بورس بودند که به دنبال آن سهام‌داران اقدام به شناسایی سود در بازار کردند.



مطابق با سخنان قبلی مزدا، پیشروانه وانکل در محصولات جدید قرار است تامین کننده شارژ باتری باشد که به محرک‌های اصلی چرخ یعنی موتورهای برقی متصل هستند. براساس ادعای بلاگ هانتا این لوگو بخشی از بیچ نام و لوگو ثبت شده توسط مزداست که شامل چهار برند e-SKYACTIV R-Energy، e-SKYACTIV R، e-SKYACTIV R و R-HEV و R-EV- e-SKYACTIV-کنار لوگویی می‌شود که تصویر آن در کادر روبه‌رو قرار گرفته است.

پس از چندین سال، خبرهایی از ثبت لوگویی شبیه حرف R شنیده شده که می‌تواند نشان از سری اسپریت آر مزدا باشد که در گذشته مزدا از این سری برای معرفی محصولات با پیشروانه روناری استفاده می‌کرد. این لوگو با قرار گرفتن یک دایره در وسط و مثلثی با ضلع‌های محذب، چیز دیگری را به غیر از شمایل فنی پیشروانه‌های روناری به ذهن ما متصور نمی‌کند، اما قرار گرفتن یک خط در میان این حرفه دایره‌ای شکل می‌تواند تشکیل دهنده حرف E باشد. به نشانه این که دقیقاً



## ثبت لوگو وانکل شکل از سوی مزدا

## کوچک‌ترین شاسی بلند هیوندای تا پایان سال ۲۰۲۱ معرفی می‌شود



گستره متنوع محصولات مرتفع هیوندای قرار است با اضافه شدن خودرویی در سگمنت A شاسی‌بلندها هر چه پیش‌تر تکمیل شود. این محصول قرار است در هر دو نسخه درون‌سوز و هیبرید عرضه شود. براساس شایعات مطرح‌شده این خودرو می‌تواند از نام کاسپر «Casper» استفاده کند که پیش از این در بین محصولات عرضه‌شده توسط هیوندای در هندوستان استفاده شده است. جالب اینجاست که هدفگذاری برای عرضه این کراس‌اور بسیار کوچک نیز بازارهای کره جنوبی و هندوستان در مراحل اولیه است. اما در آینده ممکن است به‌عنوان ارزان‌ترین محصول این برند کره‌ای به بازار اروپا نیز عرضه شود. محصولی که فعلاً با کد AX-1 در هیوندای شناخته می‌شود، چند ماه پیش به‌واسطه انتشار تصاویر محدودی تأیید شد. در این تصاویر تیره و تاریک شاهد دو هدالایت دایره‌ای شکل با چراغ‌های LED روی سپرهای جلو بودیم و در بخش انتهایی نیز طراحی لانه زنبورمانندی استفاده شده که بسیار آینده‌نگرانه است. در بین نمونه‌های پیش تولید مخصوص تست نیز با وجود قرار گرفتن پوشش‌های حفاظتی چنین علامتی مشاهده شده است. در حقیقت کاسپر قرار است محصولی با ابعاد کوچک‌تر از بایون، کرتا، ونو و کونا باشد که تمام آن‌ها را می‌توان در سگمنت B-SUV قرار داد.

محدودیت‌های ناشی از شیوع ویروس کرونا و همچنین پیامدهایی همچون کمبود میکروچیپ‌ها سبب شده است بسیاری از کمپانی‌های خودروسازی بزرگ مجبور به بازنگری در خصوص پیش‌بینی فروش خود برای سال جاری شوند. این در حالی است که تویوتا در همین زمان برای بازار اروپا رقم پیش‌بینی خود را بالاتر نیز برده است. متیو هرینسون، مدیرعامل ۵۳ ساله تویوتا در این ناحیه معتقد است که این دوران حتی می‌تواند شوک‌فایی را برای شرکت‌های همچون تویوتا به همراه داشته باشد. تویوتا با تکیه بر محصولات هیبریدی هم توانسته مجموع میزان دی‌اکسید کربن خود را کاهش دهد و هم اعتماد مشتریان را جلب کند که هنوز به لحاظ ذهنی آمادگی خرید خودروهای تمام‌الکتریکی را ندارند. روز گذشته بخش اول گفت‌وگوی نشریه «توموتیو نیوز» را با مدیرعامل تویوتا در اروپا منتشر کردیم و در اینجا بخش پایانی این مصاحبه را مطالعه می‌کنید.



علی منصور

amansouri@gmail.com

## بخش پایانی گفت‌وگوی نشریه «توموتیو نیوز» با مدیرعامل تویوتا

# بالاتر از پیش‌بینی‌ها



### نوربالا

مطابقت پذیری با محدودیت‌های سال ۲۰۲۱ حتی از قبل هم برای ما ساده‌تر باشد و بتوانیم فرصت‌های بسیار زیادی را برای خود تدارک ببینیم.

**آمیخته‌فروش مدل هیبریدی یاریس جدید در مقایسه با نسل قدیم آن چیست؟**  
ما انتظار داریم به‌رقمی بالاتر از ۸۰ درصد برسیم.

**انتظاران در باره آمیخته‌فروش مدل هیبریدی یاریس کراس چیست و چه زمانی قرار است این مدل به بازار بیاید؟**

در بسیاری از بازارهای اروپایی مدل هیبریدی ۱۰۰ درصد فروش را تشکیل خواهد داد و بر همین اساس تولید آن آغاز شده و در نتیجه فروش این مدل در ماه سپتامبر آغاز می‌شود.

**پیش‌بینی تان در مورد حجم فروش این دو مدل در سال ۲۰۲۲ (یعنی زمانی که یک سال کامل را می‌توانید صرف فروش یاریس کراس کنید) چیست؟**

برای یاریس کراس انتظار فروشی نزدیک به ۱۵۰ هزار دستگاه و برای یاریس حدود ۲۰۰ هزار دستگاه را داریم و در نتیجه مجموع فروش این خودرو به ۳۵۰ هزار دستگاه

**هر پسون: در سال مالی گذشته آغاز بسیار کندی داشتیم و هر سه‌ماه یکبار به پیشرفت قابل ملاحظه‌ای دست پیدا می‌کردیم. زیرا به‌مرور به‌درک بهتری از این می‌رسیدیم که چگونه کسب و کارمان را در شرایط موجود بهینه کنیم و چگونه با مشتریان مان به شیوه‌ای کارآمدتر ارتباط برقرار کنیم**

می‌رسد. بخش عمده‌ای از رشد فروش ما به معرفی یاریس کراس مربوط می‌شود.

**در ماه ژانویه یاریس پر فروش‌ترین خودرو در اروپا بود و در نیمه اول سال هم بعد از فولکس‌واگن کلف و پژو ۲۰۸ توانست به جایگاه سوم دست پیدا کند. آیا انتظار این را داشتید؟**

فکرش را نمی‌کردیم که به این زودی بتوانیم به نتیجه برسیم. به لحاظ پیشروانه‌های زمان‌بندی ما بسیار درست بود. زیرا مشتریانمان خودروهای هیبریدی را به‌عنوان جایگزینی قابل اطمینان و اثبات‌شده پذیرفته‌اند. این را نیز باید در نظر داشته باشیم که شاید یکی دو تا از رقبای ما در نیمه اول سال با مشکل دسترس‌پذیری محصولاتشان روبه‌رو بودند و ما همواره با برند تویوتا در بازار خودروهای سواری اروپا در رده‌های پنجم و ششم قرار داشتیم و در نتیجه این که خود را در جایگاه سوم ببینیم و بعد با پشت سر گذاشتن رنو به جایگاه دوم برسیم، سبب شگفتی مان بود.

**در سه‌ماهه چهارم سال مالی منتهی به مارس ۲۰۲۱، تویوتا در اروپا با حاشیه سود ۴.۹ درصدی، در مقایسه با حاشیه ۳.۷ درصدی در کل سال و نسبت به حاشیه چهار درصدی سال قبل از آن نتیجه بسیار شگفت‌انگیزی را به دست آورد. آیا فکر می‌کنید در سال مالی جاری به حاشیه سودی بالاتر از چهار درصد دست پیدا کنید؟**

هدف ما این است که این سطح از عملکرد را حفظ کنیم یا ارتقا دهیم. فکر می‌کنیم یک حاشیه سود عملیاتی پنج‌درصدی می‌تواند برای ما واقع‌گرایانه باشد. سه‌ماهه چهارم سال مالی قبل بالاتر از کل سال قبل بود و این به محدودیت‌های کووید-۱۹ برمی‌گشت که در ابتدای سال مالی تجربه کرده بودیم. در سال مالی گذشته ما آغاز بسیار کندی داشتیم و هر سه‌ماه پیشرفت قابل ملاحظه‌ای نسبت به سه‌ماهه قبلی پیدا می‌کردیم؛ زیرا به‌مرور به‌درک بهتری از این می‌رسیدیم که چگونه کسب و کارمان را در شرایط موجود بهینه کنیم و چگونه با مشتریانمان با شیوه‌ای کارآمدتر ارتباط برقرار کنیم.

## همکاری بوگاتی با تیم طراحی ایتالیایی YUN



بوگاتی و استودیو ایتالیایی «رها کردن طبیعت خود» با به‌طور مخفف YUN اعلام کردند که برای تولید ۱۱ طرح پوشارک از جمله ژاکت، پولشرت و تشریت کاری و دو طرح کفش با یکدیگر همکاری خواهند کرد. استغاف وینکلمن، مدیرعامل بوگاتی درباره این همکاری گفت: «در بوگاتی ما هرگز محدودیتی در تمام زمینه‌های استفاده از برند تجاری خود قائل نمی‌شویم و پیش‌د راه و تعیین استانداردهای جدید بخشی از طبیعت ماست و به همین دلیل خوشحالیم که با YUN همکاری کردیم تا مجموعه جدید «UYN for Bugatti» را عرضه کنیم. من بی‌صبرانه منتظر تجربه این محصولات برای خودم هستم و بدون شک بسیاری از علاقه‌مندان بوگاتی نیز چنین حسی دارند.» تمام این پوشارک در دفتر مرکزی YUN در اوسولا ایتالیا تولید خواهد شد و تمام مراحل با همکاری نزدیک بین خودروساز و آکادمی تحقیق و توسعه این شرکت اجرایی خواهد شد تا مهندسی و ظاهر این محصولات با روح بوگاتی هماهنگ باشند. این دو شرکت در کنار هم قصد دارند محصولاتی تولید کنند که تنفس آسانی را رقم بزنند و سریع خشک شده و نرمی و انعطاف بالایی داشته باشند.

### خبر

News

بودجه ۱۷

## میلیون دلاری بریتانیای برای شرکت برقی

کمپانی «REE اتوموتیو» اعلام کرده که از سوی دولت انگلستان بودجه‌ای به میزان ۱۲/۵ میلیون پوند (معادل ۱۷ میلیون دلار) را دریافت خواهد کرد تا به‌مسیر حذف کربن از شبکه حمل‌ونقل این شرکت و حضور بیش‌تر برقی‌ها در جاده‌های این کشور کمک کند. ریئی تکنولوژی، یکی از مجموعه‌هایی به حساب می‌آید که دولت انگلستان روی آن‌ها سرمایه‌گذاری کرده تا پروژه انتقال به‌سمت حمل‌ونقل برقی و حذف بیش از ۳۲ میلیون تن کربن را که معادل انتشار این حجم از سوی ۱/۵ میلیون دستگاه خودرو در تمام طول عمرشان هست را اجرایی کنند. در نهایت نیز طرح ریئی تکنولوژی از میان صدها طرح ارائه‌شده



انتخاب شده است. این استارت‌آپ برقی‌ساز فناوری REEcomer را به‌عنوان مدار مجتمعی برای استفاده در قطعات کنترل‌کننده رانندگی همچون فرمان، ترمز، تعلیق و پیشروانه ارائه کرده است. این مدار مجتمع مرکزی برای حرکت خودرو به‌حساب خواهد آمد که به‌صورت مستقل توسط ECU اطلاعات را دریافت کرده و آنچه مهم است را به‌راندنده منتقل می‌کند.

این واحد بسیار کوچک جایی بین شاسی و چرخ‌ها قرار گرفته و در مجموع پلت‌فرمی را می‌سازد که سبب افزایش حجم کابین برای سرنشینان و افزایش ظرفیت باتری و فضای قابل حمل بار می‌شود. ایان کنستانس «Ian Con» به‌عنوان مدیرعامل شرکت APC «مخفف مرکز پیشران پیشرفته یا Advanced Propulsion Center» اعلام کرده که پروژه ریئی کرنر این توانایی را دارد که کشش بالایی برای حرکت به‌سمت حمل‌ونقل بدون آلایندگی ایجاد کند. کنستانس گفت: «آن‌ها برای مشکلات مهمی همچون توان پیمایش و هزینه برقی‌ها راه‌حل ارائه کرده و باعث شدند موانع رفتن به‌سمت وسایل نقلیه برقی حذف شود. با سرمایه‌گذاری روی این پروژه ما می‌توانیم این فناوری را سریع‌تر به‌اهداف خود برسانیم.»

## معرفی سدانی که قرار است لوکس‌ترین محصول برقی رنو باشد

حاضر به پرداخت مبلغی بیش از ۲۰ هزار دلار نیستند؛ چرا که با چنین قیمتی شاسی‌بلندهای خانوادگی را ترجیح می‌دهند. از سوی دیگر، شرکت‌های ارائه‌دهنده خدمات حمل‌ونقل شهری و تاکسی‌رانی به‌دلیل صرفه‌جویی در هزینه سوخت و بهره‌مندی از مشوق‌های اقتصادی کشور، حامی خودروهای برقی، بیش از مردم عادی نمایان به‌خرید مدل‌های تمام‌الکتریکی دارند.

برای یک راننده تاکسی، پیشروانه برقی با قدرت متوسط و نیاز به شارژ شبانه با تعرفه ارزان، مشکل خاصی ایجاد نمی‌کند؛ چرا که نیازمند شتاب‌گیری ناگهانی و سفرهای بین شهری نیست. عرضه جهانی رنو موبیلاز لیمو سال ۲۰۲۲ آغاز خواهد شد و قیمت نهایی این محصول هنوز اعلام نشده است.

نخستین محصول الکتریکی رنو در کلاس چهار در اندازه متوسط، موبیلاز لیمو نام دارد. این مدل با هدف فروش به‌شهرت‌های حمل و نقل شهری و رانندگان تاکسی ساخته شده است.

احتمالاً در آینده نزدیک، سدان تمام‌برقی رنو با نامی متفاوت برای فروش به‌عموم مردم اروپا معرفی خواهد شد؛ اما در حال حاضر مختص شرکت‌هاست. این محصول موقتاً موبیلاز لیمو نام‌گذاری شده است تا همراه پیشروانه و تجهیزات فنی استاندارد، مناسب تاکسی‌رانی و مصارف تجاری باشد. تصمیم رنو برای جلوگیری از عرضه عمومی نخستین سدان برقی خود، هوشمندانه به‌نظر می‌رسد. عامه مردم، علاقه‌مند خرید یک خودرو برقی با پیشروانه قدرتمند و شعاع حرکتی بالا هستند؛ اما معمولاً





## قیمت و نحوه فروش تنها از سایت بهمن موتور پیگیری شود



شرکت بهمن موتور طی اطلاعیه‌ای اعلام کرد مشتریان برای دریافت خبر از قیمت و جزئیات بخشنامه فروش محصولات این شرکت تنها از طریق کانال‌های ارتباطی رسمی شرکت بهمن موتور کسب اطلاع کنند. در این اطلاعیه آمده است به منظور جلوگیری از سوءاستفاده برخی سودجویان، گروه بهمن به اطلاع مشتریان و متقاضیان خرید خودرو می‌رساند هرگونه اطلاع‌رسانی در رابطه با

فروش خودرو و ثبت نام محصولات، غیر از وبسایت یا صفحات رسمی گروه بهمن در فضای مجازی مورد تایید این شرکت نیست. بنابراین آگاهی از اطلاعیه‌های فروش خودرو و شرایط ثبت نام تنها از طریق زیر امکان پذیر است: وبسایت: [www.bahman.ir](http://www.bahman.ir) و صفحه اینستاگرام: [www.instagram.com/bahmanmotorco](https://www.instagram.com/bahmanmotorco)

### چینی

Chinese

## معرفی جک X7 فیس لیفت نسخه ۲۰۲۲



تقریباً هم‌زمان با پیدایش و رشد سریع محبوبیت خودروهای کراس‌اوور در بازارهای جهانی، بازار کشور نیز علاقه خود را به خودروهای کراس‌اوور نشان داد و در دهه گذشته شاهد حضور پر تعداد خودروهای کراس‌اوور مختلف در کشور بودیم و شرایط کشور، لغو تحریم‌ها و قیمت مناسب آنان با توجه به درآمد اقشار جامعه سبب شد در بازار ایران استقبال گسترده‌ای از خودروهای کراس‌اوور صورت بگیرد. یکی از میهمان‌های جدید این بخش در بازار کشور را می‌توان خودرو جک X7 معرفی کرد که البته به این نام در بازار عرضه نمی‌شود و شرکت کرمان موتور با تغییر شناسه این خودرو به کی‌ام‌سی K7 آن را به‌عنوان محصول جدید راهی بازار کشور می‌کند. در بخش فنی جک X7 یا K7 KMC که در بازار کشور حضور دارد، پیش‌ترانه چهار سیلندر ۱.۵ لیتری به کار گرفته شده که با سود بردن از پرخوران‌های توربوشارژر می‌تواند خروجی قدرت ۱۷۴ اسب بخاری در محدوده ۴۸۵۰ دور بر دقیقه تولید کند. حداکثر گشتاور این خودرو ۲۵۱ نیوتون متر در محدوده ۱۵۰۰ دور بر دقیقه است و روی نسخه جدید جک X7 نیز دقیقاً همین پیش‌ترانه مورد استفاده قرار گرفته است.

### عربستان

Saudi Arabia

## عربستان سعودی ۳۰ درصد از سهام پآگانی را خرید



شرکت ایتالیایی پآگانی اعلام کرد ۳۰ درصد از سهام خودش را به صندوق سرمایه‌گذاری پادشاهی عربستان سعودی فروخته است. این قرارداد در اواخر سال جاری بسته خواهد شد و پس از آن خانواده پآگانی کنترل کامل شرکت را در اختیار خواهند داشت. عربستان سعودی در کنار سایر سرمایه‌گذاران کلیدی از جمله نیکولا وولپلی و امیلیو پترونی یکی از سهام‌داران پآگانی خواهد شد. جزئیاتی درباره این معامله افشا نشده، اما پآگانی در اعلامیه خود گفته است این سرمایه‌گذاری برای توسعه مدل‌های جدید و ایجاد یک زیر برند به نام پآگانی آرت استفاده خواهد شد. یکی از مدل‌های جدید در حال توسعه توسط پآگانی جانشین هواپیراست که موتور V12 دارد؛ اما نسخه باتری-برقی آن نیز عرضه خواهد شد. هوراسیو پآگانی، مدیر عامل و موسس شرکت پآگانی در بیانیه‌ای گفت: «عربستان سعودی شریک ایده‌آلی برای تثبیت جایگاه پآگانی به‌عنوان یک برند نمادین در بازار آبر خودروها و حمایت از استراتژی توسعه شرکت در سایر بخش‌های بازار است.» عربستان سعودی در سال‌های اخیر در تلاش برای تنوع بخشیدن به منابع درآمد کشور و ایجاد صنایع جدید، سرمایه‌گذاری‌های عمده‌ای در بخش‌هایی به جز نفت و گاز انجام داده است.

### ژاپنی

Japanese

## مزدا در صدد تغییر ساختار و ایجاد جوینت‌ونچر جدید



شرکت خودرو سازی ژاپنی مزدا در ساختار سرمایه‌گذاری مشترک خود با کمپانی‌های چینی چانگان و فاو (FAW) تجدید نظر می‌کند. سه خودرو ساز مزدا، چانگان و فاو موافقت کرده‌اند که یک شراکت سه‌جانبه شکل دهند که مزدا ۴۷.۵ درصد در این جوینت‌ونچر سهم داشته باشد. شرکت دولتی خودرو سازی چانگان که مقر آن در شهر چونچینگ قرار دارد، ۴۷.۵ درصد دیگر از این سرمایه‌گذاری مشترک را در اختیار خواهد داشت و فاو (FAW) تنها در پنج درصد آن سهامی خواهد بود. مزدا نیز طی یک بیانیه خبری اعلام کرد: «هدف سه کمپانی بهره‌برداري حداکثری از فرصت راهبردی و مدیریتی در این سرمایه‌گذاری مشترک است و کوشش آن‌ها بهینه‌سازی سامانه مدیریت و کسب‌وکار برای سازگاری با نیازهای بازار در حال بسط چین است.» در چین بزرگ‌ترین بازار خودرو جهان (مزدا از قافله عقب افتاده و نسبت به سایر خودرو سازان ژاپنی در این کشور با افت فروش مواجه شده است. سال ۲۰۲۰ مزدا در چین تنها ۲۱۴ هزار و ۵۷۴ دستگاه خودرو فروخت؛ در حالی که در سال ۲۰۱۹ رقم فروش این شرکت ۲۲۷ هزار و ۷۵۰ دستگاه بوده است.

## ۶ مزیت X55 که شمارا برای خرید قانع می‌کند

# اموی ام X55؛ لوکس‌ترین شاسی بلند با برنده داخلی «مدیران خودرو»

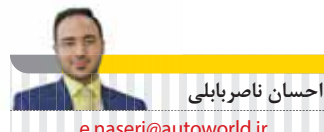

enaseri@autoworld.ir



اموی ام X55 در زمرة آن دسته از تولیدات شرکت مدیران خودرو است که از سال ۱۳۹۸ به‌جزر که محصولات چسری در ایران پیوستند و این خودرو کم‌حاشیه نقاط قوت زیادی دارد که قرار است روزنامه «دنیای خودرو» با بررسی آن‌ها شمارا در مسیر یک انتخاب خوب یاری کند. اموی ام X55 در بازار کشور چین با نام تیگو ۵ ایکس شناخته می‌شود و نخستین بار در سال ۲۰۱۷ معرفی شد. این خودرو، از لحاظ پیش‌ترانه اشتراک کاملی با چری تیگو ۷ دارد و به‌واسطه طراحی ظاهری متفاوت خود، به‌عنوان محصولی نسبتاً منحصر به فرد در سبد تولیدات مدیران خودرو و جلب توجه می‌کند. حال می‌خواهیم به سراغ شاسی بلند کوچک مدیران خودرو برویم و به بررسی مزایای اموی ام X55 بپردازیم.

پیش‌ترانه و جعبه‌دنده مشترک با تیگو ۷ نخستین مزیت اموی ام X55 مربوط به بخش فنی آن است. گرچه اموی ام X55 یک محصول جدید به حساب می‌آید، اما پیش‌ترانه آن که با کد SQRE4115B شناخته می‌شود، از مدت‌ها قبل در کشورمان حضور داشته و به‌خدمت چندین مدل از خودروهای چری درآمده است. موتور ۱.۵ لیتری چهار سیلندر توربوشارژر این خودرو پیش از این در بسیاری از محصولات چری نظیر آریزو ۵، آریزو ۶ و چری تیگو ۷ به‌خدمت رفته شده بود. جعبه‌دنده شش سرعته دو کلاچه اموی ام X55 نیز مشابه گیربکس چری تیگو ۷ است و سبب می‌شود خیال مالکان این خودرو تا حدودی نسبت به تأمین قطعات یدکی و سرویس‌های تعمیر و نگهداری آسوده شود.

مسئله‌اگر اموی ام ایکس ۱.۵۵ از پیش‌ترانه و جعبه‌دنده منحصر به فرد خود استفاده می‌کند، در آن صورت به‌دلیل تیراز پایین عرضه این خودرو، مالکان آن طی گذر زمان با مشکل تأمین قطعات یدکی و هزینه نسبتاً بالاتر تعمیرات مواجه می‌شوند. اما تحت شرایط فعلی این مشکل بالقوه تا حد زیادی رفع شده و دارندگان اموی ام X55 آسایش ذهنی بیش‌تری خواهند داشت.

توان فنی قابل قبول اموی ام X55 اموی ام X55 در بخش فنی خود یک پیش‌ترانه چهار سیلندر توربوشارژر ۱.۵ لیتری و نیز یک جعبه‌دنده شش سرعته دو کلاچه را به‌خدمت گرفته و ترکیب فاکتورهایی همچون قدرت ۱۴۷ اسب بخاری، گشتاور ۲۱۰ نیوتون متری، گیربکس شش‌دنده دو کلاچه و وزن نه‌چندان سنگین

اموی ام X55 تا حدود زیادی این قاعده را برهم زد و ضمن به‌نمایش گذاشتن یک طراحی متفاوت، امروزی و تقریباً ارگونومیک، کیفیت فراتر از سایر محصولات اموی ام ارائه داد. از همین رو می‌توان اموی ام X55 را به نوعی پرچم‌دار محصولات اموی ام در ایران دانست. می‌توان گفت این خودرو یک سر و گردن از چینی‌های دیگر بالاتر است؛ به‌علت اینکه هم کیفیت کابین و هم کیفیت پیش‌ترانه جزو محاسن اموی ام X55 محسوب می‌شوند.

جدی‌ترین مزایای اموی ام X55: آپشن‌های رفاهی قابل قبول

امکانات رفاهی ایمنی اموی ام X55 برای مشتریان ایرانی تقریباً مطلوب است و مواردی همچون دوربین‌های ۳۶۰ درجه، دوربین داینامیک، کروک کنترل، نمایشگر لمسی ۹ اینچی داشبورد، سامانه‌های کنترل کشش و پایداری، دو حالت رانندگی، ترمز پارک برقی، نمایشگر هفت‌اینچی پشت فرمان، چهار کیسه‌هوا، ورود بدون کلید، صندلی برقی راننده، آینه‌های جانبی تاشونده برقی و سانروف از جمله مهم‌ترین امکانات رفاهی و ایمنی این چینی بلندبالا به‌شمار می‌روند که قاعدتاً جوابگوی نیازهای رایج مشتریان ایرانی خواهند بود.

از سسوی دیگر، یک آپشن منحصر به فرد موسوم به ساعت هوشمند نیز برای این خودرو در نظر گرفته شده که مالک به کمک آن می‌تواند شیشه‌ها یا درها را باز و بسته و موتور را روشن و خاموش کند. همچنین می‌توان از آن به‌عنوان کیلس نیز استفاده کرد که در هر صورت، یک آپشن مهیج و نسبتاً باپرسنژ به‌شمار می‌رود.

طراحی ظاهری نسبتاً زیبا و آینده‌نگرانه اموی ام X55

طرح بدنه اموی ام X55 از زبان طراحی جدید کمپانی چری اقتباس شده است و نسبت به دیگر محصولات این شرکت، نمای اسپرت و مهیج‌تر را در معرض دید قرار می‌دهد تا آخرین گزینه از محاسن اموی ام X55 باشد؛ به‌نحوی که دارندگان این خودرو می‌توانند از کلاس شخصیتی بالاتری در جامعه نسبت به مالکان محصولات دیگر اموی ام X33S، جک S5 یا حتی چری تیگو ۵ برخوردار شوند. بنابراین طراحی ظاهری خوشایند و قابل قبول نیز به‌فراست مزایای اموی ام X55 ضمیمه می‌شود.

جمع‌بندی بررسی مزایای اموی ام X55 اموی ام X55 به‌عنوان یک کراس‌اوور سبب کامپکت با طراحی ظاهری و عملکرد نسبتاً اسپرت خود، قابلیت این را دارد که به یکی از پر فروش‌ترین شاسی‌بلندهای کوچک بازار کشور تبدیل شود. همچنین در این بازه قیمتی مشتریان می‌توانند سراغ محصولات کار کرده‌های نظیر انواع مدل‌های هیوندای توسان سسل دوم یا کیا اسپورت تیج دست دوم مدل ۲۰۱۱ تا ۲۰۱۳ نیز بروند.

ارتقای کیفیت کابین نسبت به سایر مدل‌های اموی ام معمولاً محصولات اموی ام از لحاظ جنس مواد به کاررفته در ساخت کابین چندان دلپسند ظاهر نمی‌شوند؛ اما



طرح بدنه اموی ام X55 از زبان طراحی جدید کمپانی چری اقتباس شده است و نسبت به دیگر محصولات این شرکت، نمای اسپرت و مهیج‌تر را در معرض دید قرار می‌دهد تا آخرین گزینه از محاسن اموی ام X55 باشد

کابین جادار نسبت به ابعاد بدنه ابعاد مناسب این خودرو از مزایای دیگر اموی ام X55 است. با وجود آن که اموی ام X55 از لحاظ کلاس بدنه در دسته کراس‌اوورهای کوچک یا سبب کامپکت قرار می‌گیرد، اما فضای داخل کابین آن گنجایش مناسبی را در اختیار سرنشینان قرار می‌دهد؛ به‌ویژه این‌که صندلی‌های ردیف عقب محدودیت زیادی را برای نواحی پا و زانوهای سرنشینان ایجاد نمی‌کند. سقف بلند نیز سبب می‌شود افرادی با قد متعارف، بتوانند ضمن حضور در صندلی‌های ردیف دوم اموی ام X55، از آسایش کافی برخوردار باشند.

### استاندارد

Standard

## مرسدس بنز تهر به دست می‌گیرد!

برای رعایت استانداردهای سخت‌گیرانه صنعت خودرو، مرسدس بنز نیمی از موتورهای خود را دور می‌اندازد. اتحادیه اروپا مقررات بسیار سخت‌گیرانه‌ای را برای آلاینده‌های خودرو در پیش گرفته است و حالا خودرو سازان باید به‌سید محصولاتشان، به‌ویژه بخش‌هایی که به‌قوای محرکه ارتباط پیدا می‌کند، نگاهی دوباره بیندازند و در تولید برخی از آن‌ها بازنگری کنند. مرسدس بنز باید نیمی از موتورهای بنزین سوز و گازوئیل سوز خود را به‌تاریخ بسیار، هر چند هنوز هنجارها و مقررات در این زمینه به‌نتیجه نهایی نرسیده، اما براساس زمان‌بندی‌های به‌عمل آمده قرار است از پایان سال ۲۰۲۵



قوانین سخت‌گیرانه پیشنهاد شده با جدیت اجرا شوند. مارکوس شافر (Markus Schäfer) مدیر ارشد عملیات مرسدس بنز می‌گوید: «مرسدس بنز مشتقات متنوع موتور خود را برای مطابقت با استاندارد یورو ۷ مورد بازنگری قرار می‌دهد و ۵۰ درصد از این موتورها دیگر تولید نخواهند شد.» این اخبار درست بعد از انتشار خبر تعلیق فروش محصولات هشت سیلندر مدل‌های ۲۰۲۲ بنز منتشر شده است. با این‌که هنوز بیانیه خبری به‌صورت رسمی منتشر نشده، حدس زدن آن چندان هم دشوار نیست و به‌طور طبیعی ابتدا قدیمی‌ترین و بزرگ‌ترین موتورهای این کمپانی دستخوش این تغییرات می‌شوند. از جمله موتور ۱۲ سیلندر با گنجایش ۶ لیتری که در برند لاکچری میباخ به‌ویژه محصول S680 به کار رفته است. البته نکته اینجاست که برخی مدل‌های مرسدس بنز وابستگی شدیدی به موتورهای خاص دارند. به‌عنوان مثال کوپه GT به‌طور منحصر به فرد به موتور V8 نیاز دارد.



۱۰ سیلندر ۵.۲ لیتری تنفس طبیعی قدرت ۶۳۰ اسبی داشته؛ اما گشتاور ۵۶۵ نیوتون متری این خودرو کمتر از گشتاور ۶۰۰ نیوتون متری هوراگان اوو در نظر گرفته شده است. مزیت STO با وزن کمتر آن شروع می‌شود؛ به گونه‌ای که این خودرو ۴۳ کیلوگرم سبک‌تر از هوراگان پر فور منته است. دلیل آن نیز وجود فیبر کربن زیاد در بدنه STO است. لامبورگینی همچنین در بخش آیرودینامیک نیز تغییرات زیادی را اعمال کرده که نتیجه آن طی یک دور پیست در یک دقیقه و ۴۸ ثانیه و شش‌دهم ثانیه آشکار می‌شود.

لامبورگینی هوراگان STO در نوامبر سال پیش و به‌عنوان خودرو مسابقه‌ای برای جاده‌ها معرفی شد. ایتالایی‌ها تغییرات مناسبی را در این خودرو ۲۲۸ هزار دلاری اعمال کرده‌اند تا آن را به یک سوپر کار پر فور منس درجه یک تبدیل کنند و این گونه نیز بوده است. در ویدئو جدید منتشر شده توسط «اسپریت اتو» می‌توانیم توانایی‌های بالای این خودرو را در پیست هاکنهایم تماشا کنیم. هوراگان STO قیمت بالاتری نسبت به هوراگان اوو استاندارد داشته، اما پشترانه مشتری در این باره قرار دارد. این پیشترانه



نتایج حضور لامبورگینی  
هوراگان STO در پیست هاکنهایم

مقایسه میتسویشی میراژ صفر با کیا آپروس کار کرده در محدوده ۷۰۰ میلیون تومان

# ارزان‌ترین خودرو و وارداتی صفر را بخریم یا...؟



اختلاف بین این دو خودرو و به‌قدری زیاد است که مقایسه بخش فنی آن‌ها نیز با اعداد و ارقام عجیب و غریب همراه است. اختلاف طول این دو خودرو بیش از ۱.۲ متر بوده که همین یک مور به خوبی اختلاف‌های بعدی را قابل پیش‌بینی می‌کند

آینه عقب الکترو کرومیک، آینه جانبی تاشو برقی مجهز به مموری، تنظیم آینه در دنده عقب و گرمکن، سانروف، شیشه‌بالابر آنتی‌ترب، کروز کنترل، کنترل کشش و پایداری، تعلیق الکترونیکی، سنسورهای جلو و عقب، سنسور باران، سیستم ترمز مجهز به توزیع نیرو، ترمز ضد قفل و کمکی و... امکاناتی است که آپروس ۱۳ ساله به آن‌ها مجهز است. از ظاهر فیس لیفت شده و به‌روز میراژ انتظار امکانات بیشتری می‌رفت؛ اما سازندگان ژاپنی این خودرو ترجیح داده‌اند بیش‌تر روی دوام و کیفیت و زیبایی خودرو کار کنند تا سطح امکانات آن.

## مصرف کم؛ تنها برگ برنده میراژ!



اختلاف بین این دو خودرو و به‌قدری زیاد است که مقایسه بخش فنی آن‌ها نیز با اعداد و ارقام عجیب و غریب همراه است. اختلاف طول این دو خودرو بیش از ۱.۲ متر بوده که همین یک مور به خوبی اختلاف‌های بعدی را قابل پیش‌بینی می‌کند. موتوری که زیر کاپوت آپروس قرار گرفته به‌اندازه موتور دو دستگاه میراژ سیلندر دارد و حجم موتور آن حتی از حجم موتور سه‌دستگاه میراژ نیز بیش‌تر است. نتیجه این اختلاف حجم و تعداد، سبب شده است قدرت و گشتاور آپروس در مجموع بیش از سه‌برابر بازده یک میراژ باشد. دو وجه اشتراکی که در بخش فنی بین این دو خودرو می‌توان یافت، نخست پلت‌فرم دیفرانسیل جلو آن‌هاست و دوم موتور بنزین سوزشان. در عصر حاضر که همه چیز شتاب‌زده و سریع پیش می‌رود، خودرویی با شتاب صفر تا ۱۰۰ کیلومتر بر ساعت بالای ۱۰ ثانیه، خودرویی کند و حوصله‌سبر به حساب می‌آید. تصور کنید اگر شتاب خودرویی همچون میراژ، نزدیک به ۱۴ ثانیه باشد، رانندگی با آن چه میزان صبر و شکیبایی می‌طلبد؟ میراژ با مصرف سوخت زیر ۵ لیتر در هر ۱۰۰ کیلومتر یک خودرو کم‌مصرف به حساب می‌آید که همین یک مور، تنها برگ برنده اصلی آن در مقابل آپروس است. در مقابل آپروس با مصرف بیش از ۱۰ لیتر سوخت در رده خودروهای پرمصرف قرار می‌گیرد. از تمام این موارد که بگذریم، در نهایت به یکی از مهم‌ترین بخش‌های انتخاب می‌رسیم و آن، سن و سال کارکرد خودرو است. میراژ با تمام کاستی‌هایی که دارد، یک خودرو صفر کیلومتر بوده و این یک موضوع بسیار مهم در انتخاب خودرو است. هر چند این خودرو صفر کیلومتر سه‌سال خواب را تجربه کرده و اگر این مدت زمان بیش‌تر شود، برای خودرو مفید نیست. در مقابل آپروس هم قیمت این خودرو، مدل ۲۰۰۸ هست که دهه اختلاف سنی با میراژ داشته و اکنون با ۱۳ سال کارکرد ریسک خرید بالایی دارد.

کوتراپورت و... به چشم می‌خورد. شاید در زمان خود، طراحی کبی پیست شده آن چندان نتوانست مورد توجه قرار بگیرد؛ اما اکنون که حدود یک دهه از عرضه آن گذشته، به‌جرات می‌توان گفت یکی از گزینیه‌های با پرستیژ بالا در کلاس سدان‌های ارزان قیمت خارجی است. با توجه به این که آپروس فروش زیادی نداشته، این روزها کمیاب‌تر از رقبای خود بوده و همین امر سبب شده است خیلی‌ها حتی با نام و برند آن نا آشنا باشند. ابعاد بزرگ با طول پنج متر در کنار طراحی کلاسیک که حتی حس و حال خودروهای آمریکایی دهه ۱۹۹۰ را به‌بیننده القامی کند، آپروس را به یک گزینه جذاب تبدیل کرده است.

از جذابیت‌های بصری آپروس که بگذریم، به‌هاج یک ریزجته میتسویشی می‌رسیم. در حال حاضر از میراژ ۲۰۱۸ می‌توان به‌عنوان یک هاچ‌بک خوش‌چهره در بازار ایران یاد کرد. خودرویی که نخستین لیفتش موفقیت‌آمیز بود و توانست ظاهر بهتری نسبت به گذشته از خود به‌نمایش بگذارد. آخرین میراژهای عرضه‌شده در ایران متعلق به فیس لیفت اول این خودرو هستند و فیس لیفت دوم آن هرگز در ایران عرضه نشده است. چرا که میتسویشی فیس لیفت دوم را در سال ۲۰۱۹ رونمایی و عرضه کرد.

وقتی وارد کابین میراژ بشوید، مواد به‌کاررفته در ساخت آن اقتصادی بودن میراژ را به خوبی نشان می‌دهد. اما این دلیل بر بی کیفیت بودن آن نیست. حال اگر وارد کابین آپروس شوید، متر یال به‌کاررفته در ساخت کابین آن حس بهتری به شما می‌دهد. کابین در اوج سادگی طراحی شده، اما همچون نمای بیرون خودرو حس متفاوت و باکلاسی دارد. در حالت کلی آپروس را باید خودرویی ایده‌آل برای مسافرت‌های طولانی و بیرون شهری دانست و میراژ را صرفاً برای انجام امور روزمره و سفرهای کوتاه درون شهری استفاده کرد.

## میراژ حرفی برای گفتن ندارد

یکی از ملاک‌های اصلی در زمان خرید برای ایرانی‌ها امکانات و آپشن‌های خودرو است. به‌وفور دیده شده که برخی خریداران، در زمان خرید خودرو به‌داشتن آپشن‌های خاصی همچون اتوپارک پافشاری می‌کنند و حاضرند قیمت به‌مراتب بیش‌تری پرداخت کنند؛ اما بعد از ۵ سال رانندگی با همان خودرو حتی یک بار هم از آپشن اتوپارک برای پارک کردن خودرو استفاده نمی‌کنند. بنابراین بخش آپشن یکی از مهم‌ترین بخش‌ها برای مقایسه ۲ خودرو نزد ایرانیان است. در کمال ناامیدی باید گفت میراژ حداقل امکانات ممکن که یک خودرو امروزی می‌تواند به مالک و سر نشینان خود ارائه دهد را تقدیم شما می‌کند. این هاچ‌بک اقتصادی ژاپنی دارای فهرست امکانات کوتاهی بوده که شامل دی‌لایت، چراغ مه‌شکن جلو، فرمان مجهز به نیروی کمکی برقی، تنظیم موقعیت دو حالته و کم‌دهای کنترلی، سیستم صوتی با چهار اسپیکر و هندز فری، دوربین عقب، مجموع ایربگ‌هاش عدد، کمربند ایمنی پیش‌کشنده و ورود بدون کلید، استارت دکمه‌ای، حساس سیستم تهویه دستی، صندلی راننده و سر نشین جلو با تنظیم دستی و گرمکن، ایرویکس صندلی، آینه جانبی با تنظیم برقی و گرمکن، کروز کنترل، سنسور عقب، سیستم ترمز مجهز به توزیع نیرو و ترمز ضد قفل و... می‌شود. اما آپروس با وجود این که ۱۰ سال قدیمی‌تر از میراژ بوده و تکنولوژی ساخت آن به سال ۲۰۰۳ بازمی‌گردد، با این حال می‌تواند سر نشینان خود را راضی نگه دارد. اتولایت، چراغ‌های مه‌شکن جلو و عقب، چراغ‌شور، چراغ خوش آمدگویی، نورپردازی داخلی، فرمان مجهز به نیروی کمکی هیدرونیکی، تنظیم موقعیت چهار حالته برقی، دکمه‌های کنترلی، حساس به سرعت و مموری، سیستم صوتی اینفینیتی با هشت اسپیکر، قطب‌نما، مجموع ایربگ‌هاش عدد، پشت‌سری فعال، کمربند ایمنی پیش‌کشنده و محدود کننده، ورود بدون کلید، سیستم تهویه اتومات دو گانه، کول باکس، صندلی راننده هشت حالته برقی با تنظیم برقی گودی کمر و مموری، صندلی سر نشین جلو چهار حالته برقی، گرمکن صندلی‌های جلو و عقب، سردکن صندلی جلو، ایرویکس صندلی، خروجی ۱۲ ولت، تنظیم برقی پدال، دسترس‌سی به صندوق بار از داخل کابین،

## در حال حاضر

ارزان قیمت تر یسن خودرو وارداتی صفر کیلومتر موجود در بازار چه خودرویی است و در چه محدوده قیمتی قرار دارد؟ موضوعی که این روزها



امیر شیر علیوند

a.shiraliwand@autoworld.ir

سوال بسیاری از مخاطبان روزنامه و حتی مردم بوده و امروز قصد داریم به آن پاسخ دهیم. میتسویشی میراژ ۲۰۱۸ به‌عنوان یک هاچ‌بک کوچک و اقتصادی ژاپنی که نمونه‌های صفر کیلومتر آن این روزها در حال افزایش است. در محدوده‌های ۶۰۰ تا ۷۰۰ میلیون تومان به‌فروش می‌رسد و این هاچ‌بک در آخرین سال واردات خودرو در کشور عرضه شده و مدل‌های بالاتر آن به‌دلیل ممنوع شدن واردات خودرو، دیگر امکان حضور در بازار ایران را ندارند. در این نوشتار قصد داریم ضمن معرفی ارزان قیمت‌ترین خودرو وارداتی صفر کیلومتر آن را با یک خودرو وارداتی دیگر در همین محدوده قیمت اما کار کرده مقایسه کنیم. اما خودرو هم قیمتی را که برای رقابت با میراژ انتخاب کرده‌ایم، کیا آپروس است. یک سدان یا سایز بزرگ که از نظر فنی هیچ سنخیتی با میراژ ندارد؛ اما جبر زمان سبب شده است اکنون بعد از ۱۳ سال کارکرد در یک بازه قیمتی مشترک با این خودرو کوچک سه‌ساله اما صفر کیلومتر قرار بگیرد.

## فقط یک نسل

کیا آپروس برای نخستین بار در سال ۲۰۰۳ توسط کیا موتورز به‌عنوان سدان بزرگ جدید این برند کره‌ای عرضه شد و آپروس از نظر فنی وجه اشتراک زیادی با نسل چهارم هیوندای آزا داشت که به‌عنوان نخستین آزرای عرضه‌شده در بازار کشورمان آن را می‌شناسیم. تولید آپروس تا سال ۲۰۱۱ ادامه داشت و کیا موتورز پس از هشت سال تصمیم گرفت برای همیشه این مدل را کنار بگذارد و بنابراین خبری از نسل دوم برای آن نبود. اما در عوض کیا موتورز یک سدان بزرگ جدید به نام کاندازا را به‌جمع محصولات خود افزود.

آپروس بر خلاف ابعاد بزرگش، تاریخچه مختصر و مفیدی داشته و بیش از این حرفی برای گفتن ندارد. یک سال بعد از پایان کار آپروس در کره جنوبی، شرکت میتسویشی اقدام به تولید میراژ کرد و این مدل از سال ۲۰۱۲ وارد فهرست خودروهای کمپانی میتسویشی ژاپن شده و از آن زمان تاکنون شاهد عرضه آن به‌بازار جهانی هستیم. در طول ۹ سال گذشته این خودرو دو بار دست‌خوش فیس لیفت قرار گرفته و هنوز هم خبری از نسل جدید برای آن نیست. البته کمپانی میتسویشی از سال ۱۹۷۸ تا ۲۰۰۳ خودرویی با همین نام در کلاس‌های مختلف سدان، هاچ‌بک، استیشن، کوپه، لیفت‌بک و... در پنج نسل تولید کرده است. در حال حاضر نیز میراژ علاوه بر کلاس هاچ‌بک پنج در کوچک در کلاس سدان کوچک نیز تولید می‌شود. در حال حاضر تنها نسخه هاچ‌بک از میراژ در کشورمان موجود است.

## میراژ زیبا، آپروس باکلاس

زمانی که آپروس شکل می‌گرفت، کیا هنوز به‌زبان طراحی منحصر به‌فرد خود نرسیده بود. از این رو در طراحی بخش‌های مختلف آپروس سبک طراحی سدان‌های لوکس از برندهای صاحب‌نام مختلف همچون مرسدس بنز E کلاس، جگوار، بنتلی، کانتینتال فلاینک اسپور، مازراتی

یکی از ملاک‌های اصلی در زمان خرید برای ایرانی‌ها امکانات و آپشن‌های خودرو است. به‌وفور دیده شده که برخی خریداران، در زمان خرید خودرو به‌داشتن آپشن‌های خاصی همچون اتوپارک پافشاری می‌کنند و حاضرند قیمت به‌مراتب بیش‌تری پرداخت کنند؛ اما بعد از ۵ سال رانندگی با همان خودرو حتی یک بار هم از آپشن اتوپارک برای پارک کردن خودرو استفاده نمی‌کنند.





## تصادف شاتل خودران تویوتا در دهکده المپیک بایک ورزشکار معلول



«اخیرا یکی از شاتل‌های خودران و بدون سرنشین تویوتا با یک عابر پیاده در دهکده المپیک پر خورد کرده و همین امر واکنش شکرکرت سازنده را به همراه داشته است. در دهکده المپیک توکیو یکی از خودروهای خودران و بدون سرنشین تویوتا با مدل ای پالت بایک عابر پیاده در دهکده برگزاری بازی‌های پارالمپیک پر خورد کرد. این عابر پیاده که

در زمینه بینایی معلولیت داشته، به خاطر این بر خورد مجروح شده است. شرکت تویوتا گفت به خاطر این تصادف حرکت این خودروها را به طور کامل متوقف کرده است. پیش از این نیز نمونه‌هایی از تصادف وسایل نقلیه خودران در سایر کشورها از جمله در چند ایالت آمریکا گزارش شده بود.

چرا سرعت توسعه خودروهای تجاری برقی چندان بالا نیست؟

# چیرگی معایب الکتروتراک‌ها بر مزایای آنها

نگرانی از زمان نگهداری شارژ مهم‌ترین چالش عدم توسعه مناسب الکتریکی سازی ناوگان باری در جهان است



## ۲۰۵۰؛ پایان کامیون‌های دیزلی؟

طی سال‌های گذشته بسیاری از کشورهای پیشرفته به ویژه در اروپا، برنامه‌های بسیاری را برای استفاده از خودروهای پاک به ویژه در صنعت حمل و نقل عمومی و در میان خودروهای سنگین، اعلام کرده‌اند. از جمله آن که کشورهای عضو اتحادیه اروپا قرار است در چند سال آینده تردد خودروهای دیزلی را ممنوع کنند. گرچه این برنامه در کشورهای مختلف، زمان‌های متفاوتی دارد، اما به نظر می‌رسد تا پیش از ۲۰۵۰ تردد دیزلی‌ها در اروپا به طور کامل ممنوع اعلام شود. بنابراین انتظار می‌رود در این مدت، صنعت تولید خودروهای الکتریکی و سوخت‌های پاک نیز توسعه پیدا کند و تا پایان این مدت و حتی پیش از آن، بسیاری از مشکلات موجود در صنعت خودروهای الکتریکی برطرف شود. علاوه بر اروپا، چین جز آن که یکی از بزرگ‌ترین ناوگان‌های حمل و نقل عمومی را در اختیار دارد، موفق شده است به بزرگ‌ترین تولیدکننده این خودروها نیز تبدیل شود. آن‌طور که به نظر می‌رسد سه قطب بزرگ تولید و بهره‌وری خودروهای الکتریکی یعنی آمریکا، اروپا و چین برنامه‌های متعددی برای توسعه الکتریکی سازی حمل و نقل و دستیابی به خودروهای پاک دارند که به طور قطع در سال‌های آینده باعث دگرگونی در این صنعت خواهد شد.

توسعه خودروهای الکتریکی در سال‌های اخیر رنگ و بوی جدی در صنعت حمل و نقل عمومی به خود گرفته است. ورود تکنولوژی الکتریکی با هیبریدها به بخش‌های مختلف صنعت خودروهایی که به ویژه حمل و نقل عمومی با هدف کاهش مصرف سوخت و به تبع آن میزان آلاینده‌های زیست محیطی شکل گرفت. بر اساس آمارهای منتشر شده در سال‌های اخیر، خودروهای سنگین با آن که تنها سهم یک درصدی از کل خودروهای تجاری و حمل و نقل عمومی را تشکیل می‌دهند، اما در انتشار آلاینده‌ها سهم ۲۵ درصدی دارند. همین موضوع باعث شده است سایر خودروسازان و دولت‌ها در سال‌های اخیر به فکر جایگزینی برای این خودروها و انرژی مورد نیاز آن‌ها باشند. با این حال اما همچنان مشکلات بسیاری بر سر راه توسعه و استفاده از این خودروها وجود دارد.

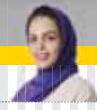

فرانک آقاصفی

f.ahasafi@autoworld.ir

## نگرانی از زمان نگهداری شارژ؛ فاکتور عدم توسعه الکتریکی سازی ناوگان

خودروها در پی یافتن راهکاری برای افزایش ماندگاری شارژ باتری این خودروها هستند. بر این اساس برنامه‌ریزی شده است تا سال ۲۰۲۵ تراکم باتری‌های مورد نیاز این خودروها افزایش یابد و به طور مثال یک کامیون ۴۰ تنی با هر بار شارژ تا ۴۰۰ کیلومتر را بپیماید. در حالی که پیش‌بینی‌ها حاکی از آن است طی سال‌های بعد از آن افزایش برد باتری‌ها به ۸۰۰ کیلومتر یا بیشتر نیز برسد.

یکی از مهم‌ترین دلایلی که به نظر می‌رسد به مانعی برای توسعه صنعت خودروهای تجاری تبدیل شود، نگرانی‌هایی در خصوص زمان نگهداشت شارژ این خودروها و برد مسافتی آن‌ها به ازای هر بار شارژ است؛ موضوعی که در اصطلاح به عنوان «اضطراب محدود» شناخته می‌شود. در این خصوص خودروسازان بزرگ و مطرح جهانی و بسیاری از سازندگان قطعات این

## برنامه شورای شهر برای بازسازی و ورود اتوبوس‌های جدید

«عضو کمیسیون حمل و نقل شورای شهر تهران از برنامه‌ریزی این کمیسیون برای نوسازی، بازسازی و همچنین ورود اتوبوس به ناوگان عمومی خبر داد. سیدجعفر تشکری‌هاشمی در حاشیه برگزاری هفتمین جلسه شورای شهر تهران اظهار کرد: «یکی از مشکلات جدی شهر تهران موضوع ترافیک و آلودگی هواست و البته تأثیرات کرونا و تردد شهروندان در حوزه حمل و نقل است.» وی افزود: «با توجه به مشخص شدن کمیسیون‌های ۶گانه شورا به سرعت موضوعات حمل و نقل در کمیسیون عمران و حمل و نقل ترافیک شورای شهر تهران مطرح و تصمیمات جدیدی اخذ خواهد شد.» او ادامه داد: «قطعا کمیسیون عمران و حمل و نقل شورای شهر تهران با بخش‌های مختلف و مراکز علمی و دانشگاهی و کارشناسان از تباطات تنگاتنگی را برای حل موضوعات حمل و نقلی خواهد داشت.» تشکری‌هاشمی با بیان اینکه توسعه شبکه حمل و نقل عمومی، نوسازی و بازسازی وسایل حمل و نقل عمومی مورد توجه قرار خواهد گرفت، گفت: «شبکه حمل و نقل عمومی به خصوص در غرب تهران و همچنین نیمه جنوبی پایتخت باید مورد توجه قرار بگیرد زیرا تقاضا در این بخش بسیار بالاست.» به گزارش تسنیم، وی ادامه داد: «به زودی تصمیمات جدیدی در حوزه نوسازی و بازسازی در حوزه حمل و نقل اخذ خواهد شد.»



## کاهش قیمت نهایی الکتریکی‌ها با افزایش حجم تولید

برای کامیون‌های دوربرد است، انتظار می‌رود استفاده از انرژی و سوخت‌های پاک نقش عمده‌ای در کاهش هزینه‌های عملیاتی داشته باشد. بر اساس آمارها، باتری‌های خودروهای الکتریکی در سال جاری نسبت به گذشته حدود ۱۰ درصد ارزان‌تر شده است و پیش‌بینی می‌شود تا پایان این دهه، کاهش قیمت باتری مورد نیاز کامیون‌های الکتریکی به ۵۰ درصد هم برسد.

در شرایطی که انتظار می‌رود خودروهای الکتریکی تفاوت قیمتی فاحشی با مدل‌های دیزلی داشته باشند اما در حال حاضر عدم توسعه این خودروها، باعث شده است هزینه اولیه و سرمایه‌گذاری هنگامت آن‌ها در محصولات نهایی سرشکن نشود و همچنان اختلاف قیمت زیادی با مدل‌های دیزلی پیدا نکنند. از سوی دیگر، با توجه به این که سوخت یک عامل هزینه‌ای بزرگ



هستند، روی آوردند. اما حالا دوباره با افزایش مدل‌های جدید شاسی بلند چینی در بازار خودرو در محدوده قیمت یک میلیارد تومان، این مدل خودروها بخشی از مشتریان بالقوه را مجذوب خود کرده‌اند و این موضوع سبب رکود نسبی در بازار پیکاپ‌ها شده است.

طی چندماه گذشته عدم تنوع و تکراری شدن اکثر مدل‌های شاسی بلند چینی در محدوده قیمت یک میلیارد تومان سبب شد بسیاری از متقاضیان که به دنبال مدل‌های جدید خودرو در این سگمنت هستند، به خرید وانت‌های پیکاپی که اخیراً به بازار معرفی شده و در محدوده قیمت مذکور

توقف رشد بازار وانت‌های پیکاپ



داخلی و خارجی با هم گران شدند

خودروهای شاخص بازار رشد قیمت بیشتری را تجربه می‌کنند

سرمایه‌ای بودنشان بیش تر و زودتر از سایر مدل‌ها با افزایش قیمت مواجه می‌شوند. در واقع هر گاه تفکر سرمایه‌ای بودن خودرو و تقویت و بر نقش آن در حفظ قدرت خرید افراد تأکید می‌شود، تمایل برای خرید مدل‌های پرطرفدار در این بازار، حالت روزافزون به خود می‌گیرد و این موضوع حاصلی ندارد جز تشدید تقاضا و در پی آن افزایش قیمت محصول و در نهایت ناتوانی مصرف‌کننده از تهیه کالا.

این روزها شاهد افزایش قیمت مدل‌های مختلف خودرو در بازار هستیم؛ اما این افزایش بها، همه مدل‌ها را به شکل یکسان تحت تأثیر قرار نداده است. به گونه‌ای که آنچه گفته شد در مورد خودروهای پرطرفدار بازار (داخلی و خارجی) بیش تر به چشم می‌خورد و در عین حال این پدیده‌ای است که بارها اتفاق افتاده است. یعنی همواره با صعودی شدن بهای خودرو، مدل‌های پرطرفدار به دلیل بالا بودن ویژگی

تحلیل



کامران طالبی‌فرد

کارشناس بازار

k.talebifard@autoworld.ir

دست دوم هم قیمت کم کارکرد	قیمت بازار با گارانتی	نکات منفی	نکات مثبت	وزن	مصرف سوخت (ترکیبی)	شتاب صفر تا ۱۰۰	گیربکس	گشتاور (نیوتن)	قدرت (اسب بخار)	حجم موتور (سی سی)	مدل	محور محرک	قیمت و مشخصات کلیه خودروهای بازار ایران
تا ۱ میلیارد تومان													
مزد ۳ نسل ۲	۷۳۰	هندلینگ ضعیف	موتور قدرتمند	۱۲۴۲	۷.۸	۱۰.۵	۶ اتوماتیک	۱۹۴	۱۵۶	۲۰۰۰	سدان	جلو	سراتو ۲۰۰۰
مزد ۳ نسل ۲	۷۶۰	موتور ضعیف	ظاهر جذاب	.	.	۱۳	۴ اتوماتیک	۱۳۵	۱۰۴	۱۴۰۰	هاچ‌بک	جلو	هیوندای آی ۲۰ جدید
اسپورتیج ۲۰۱۵	۸۴۰	خدمات پس از فروش	ظاهر جذاب	۱۵۹۰	۸.۵	۹.۲	۶ اتوماتیک	۲۱۰	۱۵۶	۱۵۰۰ توربو	CUV	جلو	ریگان کوپا
اپتیما ۲۰۱۳	۹۸۰	هندلینگ ضعیف	ظاهر جذاب	۱۲۶۸	۷.۷	۱۰.۵	۶ اتوماتیک	۲۰۹	۱۷۳	۲۰۰۰	سدان	جلو	کیا سراتو ۲۰۱۸
اپتیما ۲۰۱۴	۸۸۰	موتور ضعیف	هندلینگ عالی	۱۲۵۰	۷	۱۱.۵	CVT	۱۷۶	۱۴۰	۱۸۰۰	سدان	جلو	لنسر ۲۰۱۸
سراتو ۲۰۱۴	۸۶۰	بدون ایراد	ظاهر جذاب	۱۳۰۰	۷.۲	۱۲.۵	۶ اتوماتیک	۱۶۰	۱۲۶	۱۶۰۰	CUV	جلو	سنگ یانگ نیولی
سراتو ۲۰۱۴	۹۰۰	کیفیت رنگ	موتور قدرتمند	.	۸.۲	۹.۵	۵ اتوماتیک	۱۸۷	۱۴۷	۲۰۰۰	سدان	جلو	مزد ۳ تیپ ۴
ASX 2012	۷۷۰	موتور بسیار ضعیف	ظاهر جذاب	.	۶.۵	۱۰.۵	CVT	۱۵۸	۱۱۷	۱۶۰۰	CUV	جلو	نیسان جوک
آلفارومئو جولیتا ۲۰۱۵	موجود نیست	لوازم بدکی نایاب و گران	هندلینگ	.	۵.۶	۹.۵	۶ اتوماتیک	۲۰۵	۱۱۰	۱۲۰۰ توربو	هاچ‌بک سه در	جلو	DS 3
سوناتا ۲۰۱۴	۹۸۰	هندلینگ ضعیف	موتور قدرتمند	۱۳۲۰	۷.۴	۹.۵	۶ اتوماتیک	۱۹۸	۱۶۳	۲۰۰۰	سدان	جلو	هیوندای الانترا ۲۰۱۸
اسپورتیج ۲۰۱۳	۸۱۰	بدون ایراد	ظاهر جذاب	۱۳۰۰	۷	۱۰	۶ اتوماتیک	۲۱۰	۱۴۷	۱۵۰۰ توربو	CUV	جلو	چری تیگو ۷
اسپورتیج ۲۰۱۲	۸۴۰	بدون ایراد	موتور قدرتمند	۱۲۸۰	۶.۷	۸.۲	۶ اتوماتیک	۲۴۰	۱۶۵	۱۶۰۰ توربو	CUV	جلو	پژو ۲۰۰۸
مزد ۳ مدل ۹۱	موجود نیست	عرضه بسیار محدود	ظاهر جذاب	۱۰۹۰	۶.۵	۱۱	۴ اتوماتیک	۱۵۰	۱۱۵	۱۶۰۰	سدان	جلو	پژو ۳۰۱
اسپورتیج ۲۰۱۳	۹۸۰	تکنولوژی قدیمی	آفرود	۱۵۶۷	۹.۷	۱۲	۴ اتوماتیک	۲۲۷	۱۶۹	۲۴۰۰	CUV	چهار چرخ	سوزوکی گرند وینار ۲۰۲۴
کیاسورتو ۲۰۱۳-۲۰۱۲	۱۰۰۰	بازار دست دوم	موتور قدرتمند	۱۳۷۲	۶.۵	۸.۵	CVT	۲۴۰	۱۸۸	۱۶۰۰ توربو	CUV	چهار چرخ	نیسان جوک اسپرت
پرادو ۲۰۰۷	۸۰۰	عرضه بسیار محدود	آفرود	۲۰۰۰	۹.۸	.	۶ اتوماتیک	۳۲۰	۲۱۴	۲۰۰۰ توربو	SUV	4WD	فوتون ساوانا
تا ۲ میلیارد تومان													
توسان ۲۰۱۲	۱۲۰۰	بازار دست دوم	توانایی آفرود	۱۶۸۰	۸.۵	.	۶ اتوماتیک	۱۹۷	۱۵۰	۲۰۰۰	CUV	4WD	سانگ یانگ نیو کوراندو
سوناتا هایلبرید ۲۰۱۶	۱۲۰۰	بدون ایراد	مصرف بنزین بسیار کم	۱۳۹۸	۳.۳	۱۰.۶	CVT	۱۶۳	۱۲۱	ELCTRIC+ 1800	سدان	جلو	تویوتا پریوس
تویوتا آرزو ۲۰۱۳	۱۴۰۰	موتور ضعیف	هندلینگ	۱۲۸۵	۸.۴	۹.۵	CVT	۱۹۷	۱۴۷	۲۰۰۰	CUV	چهار چرخ	میتسوبیشی ASX 2018
هیوندای آزر ۲۰۱۳	۱۷۰۰	بدون ایراد	آپشن‌های زیاد	۱۵۱۰	۸	۹.۲	۶ اتوماتیک	۲۴۰	۱۸۵	۲۴۰۰	سدان	جلو	سوناتا ۲۰۱۸
کیاکادنز ۲۰۱۴	۱۷۵۰	بدون ایراد	ظاهر بسیار جذاب	.	۸	۹.۵	۶ اتوماتیک	۲۴۱	۱۸۵	۲۴۰۰	سدان	جلو	کیا اپتیما JF
لکسس ES 250	۱۶۵۰	پیش‌رانه حساس	ظاهر بسیار جذاب	۱۴۴۵	۶.۲	۷.۸	۷ اتوماتیک	۲۶۰	۱۹۰	۱۶۰۰ توربو	سدان	جلو	رنو تلایسمان
هیوندای سانتافه	۱۷۵۰	موتور ضعیف	ظاهر جذاب	۱۵۹۸	۸.۸	۱۱.۵	۶ اتوماتیک	۱۹۷	۱۶۵	۲۰۰۰	CUV	4WD	هیوندای توسان TL
سانتافه ۲۰۱۶	۲۰۰۰	بدون ایراد	کیفیت ساخت	۱۵۰۰	۹.۳	۱۰.۴	۶ اتوماتیک	۲۳۷	۱۸۱	۲۴۰۰	CUV	چهار چرخ	کیا اسپورتیج ۲۰۱۸
تویوتا کمری هایلبرید	۱۷۰۰	بدون ایراد	مصرف بنزین بسیار کم	۱۵۹۰	۵.۶	۸.۳	۶ اتوماتیک	۲۰۵	۱۹۳	Electric+ 2000	سدان	جلو	سوناتا هایلبرید ۲۰۱۸
لکسس RX 2010	۱۸۰۰	داخل کابین نازیب	هندلینگ عالی	۱۴۹۵	۹	۱۰.۵	CVT	۲۳۲	۱۷۰	۲۴۰۰	CROSS OVER	چهار چرخ	میتسوبیشی اوتلندر ۲۰۱۸
لکسس NX 300H	۱۹۰۰	بدون ایراد	بهترین در کلاس خود	۱۸۹۵	۳.۲	۸.۵	ECVT	۳۹۰	۲۷۶	ELC+ 2000	CROSS OVER	چهار چرخ	میتسوبیشی اوتلندر هیبرید
BMW X3 2013	۱۹۸۰	موتور ضعیف	بازار دست دوم	۱۶۴۰	۱۱.۲	۱۱.۹	۶ اتوماتیک	۲۴۵	۱۸۵	۲۴۰۰	CROSS OVER	چهار چرخ	هیوندای سانتافه
BMW 320 2014	موجود نیست	دید ضعیف	ظاهر بسیار جذاب	۱۶۱۵	۵.۹	۱۰.۴	۶ اتوماتیک	۲۴۰	۱۶۵	۱۶۰۰ توربو	هاچ‌بک بزرگ	جلو	DS 5 2017
BMW X3 2013	۲۰۰۰	تک‌دیفرانسیل	ظاهر بسیار جذاب	۱۵۲۵	۶.۷	۹.۵	۶ اتوماتیک	۲۴۰	۱۶۵	۱۶۰۰ توربو	CUV	جلو	DS 6 2017
BMW X3 2013	۲۰۸۰	شتاب کم	ظاهر جذاب	۱۴۰۰	۹	۱۱	CVT	۲۳۷	۱۷۰	۲۵۰۰	CROSS OVER	چهار چرخ	نیسان ایکس تریل ۲۰۱۸
bmw X3 2011	۲۱۰۰	بدون ایراد	ظاهر بسیار جذاب	۱۶۰۷	۸.۳	۹.۸	CVT	۲۳۳	۱۷۰	۲۵۰۰	CROSS OVER	چهار چرخ	رنو کوئلتوس ۲۰۱۸
تویوتا کمری هایلبرید	۱۸۰۰	عرضه محدود	مصرف بنزین کم	۱۵۹۰	۵.۶	۸.۳	۶ اتوماتیک	۲۰۵	۱۹۳	Electric+ 2000	سدان	جلو	کیا اپتیما ۲۰۱۸ هیبرید
DS 6	۲۰۰۰	قیمت غیر منطقی	ظاهر جذاب	.	.	۱۱.۵	CVT	۱۸۵	۱۱۵	۱۲۰۰ توربو	CROSS OVER	چهار چرخ جلو	تویوتا CHR 1200
DS 6	۱۹۰۰	بدون ایراد	ظاهر جذاب	.	.	۱۱	ECVT	۱۶۳	۱۲۲	ELC+ 1800	CROSS OVER	چهار چرخ	تویوتا CHR 1800
BENZ E 200 2014	۲۲۵۰	بدون ایراد	کیفیت ساخت	.	۵.۹	۸	۷ اتوماتیک	۲۵۰	۱۸۰	۱۸۰۰ توربو	سدان	جلو	فولکس واگن پاسات



از احتراق به وجود می آید. خروج بخار از لوله گیج روغن سبب پایین آمدن سطح روغن موتور خودرو می شود. کیفیت روغن موتور تاثیر بسزایی در تشکیل بخار روغن و کم شدن حجم آن دارد. به همین دلیل است که هنگام خرید روغن موتور باید به کیفیت آن توجه و از روغن های استاندارد استفاده کرد.

دلیل اینکه بخار و دود آبی از لوله بخار و لوله گیج روغن خودرو با شدت زیاد خارج می شود، مشکلات موتور خودرو است. اگر از روغن موتوری کیفیت استفاده کنید، روغن با مواد دیگر ترکیب و موجب ضعف در رینگ و در نتیجه شکستگی آن می شود. همچنین ایجاد ترک و خراش در دیواره سیلندر به دلیل فشاری است که



## تأثیر کیفیت روغن موتور در خروج دود از گیج روغن



«شل» در کنار «دایملر» برای آینده کامیون های پیل سوختی

# «رویال داچ شل» تامین هیدروژن کامیون های بنز را بر عهده گرفت

هوشمندی برای ایستگاه سوخت رسانی و کامیون طراحی شود. این استاندارد دهها سبب مقرون به صرفه قابل اعتماد بودن و همچنین ایمن شدن این سوخت خواهند شد. البته هر دو شرکت از سایر فعالان بالقوه برای حضور در این توافق دعوت کرده اند تا در تلاش های آنها سهیم باشند. بن فونر، مدیر عامل رویال داچ شل PLC گفت: «می خواهیم با سرعت بخشیدن به روند گسترش کامیون های هیدروژنی به عنوان جایگزین مناسب برای معادل های دیزلی به مشتریان خود کمک کنیم تا آلودگی خود را کاهش دهند. شل و دایملر کامیون به منظور حمایت از سیاست هایی که به تحقق این مهم برای کامیون های پیل سوختی کمک می کنند قصد همکاری دارند. بنابراین از سایر تولید کنندگان علاقه مند و صنایع مرتبط دعوت می کنیم به ما بپیوندند.» مارتین داتوم، رئیس هیات مدیره دایملر تراک و از اعضای هیات مدیره گروه دایملر گفت: «شل و بخش کامیون های دایملر متقاعد شده اند کامیون های پیل سوختی مجهز به هیدروژن برای حمل و نقل بدون کربن دی اکسید در آینده نقش کلیدی خواهند داشت. با همکاری بی نظیر دو بازیگر اصلی این صنعت آنچه در اولویت اول است: زیرساخت ها هستند که پیشگام هستیم زیرا دست به دست هم می دهیم و بسیار هیجان زده هستیم.» دایملر کامیون و شل اعضای موسسه کنسرسيوم H2Accelerate هستند که به تازگی راه اندازی شده و این گروه را وسیله ای برای حمایت از حمل و نقل هیدروژنی در اروپا می دانند. بخش کامیون دایملر و شل متعهد به همکاری با کنسرسيوم هستند و قصد دارند از طریق H2Accelerate بر نامه های خود را در دهه آینده وارد فاز اجرایی در اروپا و آمریکای شمالی کنند.



«دایملر تراک AG» و «شل نیو انرژي NL B.V» توافق نامه ای را در زمینه به روز رسانی کامیون های اروپایی برای استفاده از پیل سوختی به امضا رساندند. طی این همکاری



مشترک قرار است شل شبکه ای از ایستگاه های شارژ هیدروژن سبز را ایجاد کند. در نخستین گام این شبکه شامل سه ایستگاه در نزدیکی بندر روتردام هلند و دو ایستگاه در کلن و هامبورگ آلمان است. از سال ۲۰۲۴ شل به سمت افزایش پوشش این شبکه برای استفاده در وسایل نقلیه سنگین خواهد رفت. در این میان بخش کامیون سازی گروه دایملر نیز قصد دارد با کمک شل اقدام به تأسیس ایستگاه های مشتری کند البته نتیجه این همکاری در سال ۲۰۲۵ توسط مشتریان این دو شرکت قابل بهره برداری خواهد بود. قرار است تا سال ۲۰۲۵ بر اساس برنامه ریزی های انجام شده در زمینه حمل و نقل هیدروژنی ۱۲۰۰ کیلومتر مسافت توسط این کامیون ها طی شود. در فاز بعدی با گسترش ایستگاه های شارژ پیل سوختی تا ۱۵۰ ایستگاه در سال ۲۰۳۰ تعداد کامیون های پیل سوختی مرسدس بنز به ۵۰۰۰ دستگاه خواهد رسید. شل و بخش کامیون های دایملر قصد دارند با طراحی شبکه ای بر اساس نیاز مشتری و الگوهای مصرف آنها، شبکه بهینه ای شامل زیرساخت بهره برداری از پیل سوختی تأسیس کنند. این توافق همچنین منتج به استاندارد دهایی برای سوختگیری کامیون ها به منظور استفاده از این سوخت خواهد شد زیرا باعث می شود رابط

تولید کننده	محصول	درجه گرانی	روغن پیشنهادی شرکت موتوسل	روغن پیشنهادی شرکت ایرانول	روغن پیشنهادی شرکت نفت پارس
تویوتا	یاریس	5W30SN	موتوسل توربو Motosel TURBO	5W30SN سوپر روتیا	پارس سوپر پیشرو (5W30)
	پرادو	5W30SN	موتوسل توربو Motosel TURBO	5W30SN سوپر روتیا	پارس سوپر پیشرو (5W30)
	کرولا	5W30SN	موتوسل توربو Motosel TURBO	5W30SN سوپر روتیا	پارس سوپر پیشرو (5W30)
	کمری	5W30SN	موتوسل توربو Motosel TURBO	5W30SN سوپر روتیا	پارس سوپر پیشرو (5W30)
	لندکروز	5W30SN	موتوسل توربو Motosel TURBO	5W30SN سوپر روتیا	پارس سوپر پیشرو (5W30)
	رافور	5W30SN	موتوسل توربو Motosel TURBO	5W30SN سوپر روتیا	پارس سوپر پیشرو (5W30)
	CH-R	0W20SN	موتوسل توربو Motosel TURBO	5W30SN سوپر روتیا	پارس سوپر پیشرو (5W30)
	هایلوکس	5W30SN	موتوسل توربو Motosel TURBO	5W30SN سوپر روتیا	پارس سوپر پیشرو (5W30)

تولید کننده	محصول	درجه گرانی	روغن پیشنهادی شرکت موتوسل	روغن پیشنهادی شرکت ایرانول	روغن پیشنهادی شرکت نفت پارس
لکسوس	ES350-2013	5W30SN	موتوسل توربو Motosel TURBO	5W30SN سوپر روتیا	پارس سوپر پیشرو (5W30)
	IS300	5W30SN	موتوسل توربو Motosel TURBO	5W30SN سوپر روتیا	پارس سوپر پیشرو (5W30)
	RX350	5W30SN	موتوسل توربو Motosel TURBO	5W30SN سوپر روتیا	پارس سوپر پیشرو (5W30)
	IS250	5W30SN	موتوسل توربو Motosel TURBO	5W30SN سوپر روتیا	پارس سوپر پیشرو (5W30)
	NX200	0W20SN	موتوسل توربو Motosel TURBO	5W30SN سوپر روتیا	پارس سوپر پیشرو (5W30)
	X300h	0W20SN	موتوسل توربو Motosel TURBO	5W30SN سوپر روتیا	پارس سوپر پیشرو (5W30)
	CT200h	0W20SN	موتوسل توربو Motosel TURBO	5W30SN سوپر روتیا	پارس سوپر پیشرو (5W30)
	ES250	5W30SN	موتوسل توربو Motosel TURBO	5W30SN سوپر روتیا	پارس سوپر پیشرو (5W30)
	LX570	5W30SN	موتوسل توربو Motosel TURBO	5W30SN سوپر روتیا	پارس سوپر پیشرو (5W30)

تولید کننده	محصول	درجه گرانی	روغن پیشنهادی شرکت موتوسل	روغن پیشنهادی شرکت ایرانول	روغن پیشنهادی شرکت نفت پارس
فولکس واگن	پاسات	5w40SN/5W30SN	موتوسل توربو Motosel TURBO	5W30SN سوپر روتیا	پارس سوپر پیشرو (5W30)
	تیگوان	5w40SN/5W30SN	موتوسل توربو Motosel TURBO	5W30SN سوپر روتیا	پارس سوپر پیشرو (5W30)
	گلف	5w40SN/5W30SN	موتوسل توربو Motosel TURBO	5W30SN سوپر روتیا	پارس سوپر پیشرو (5W30)

**TITAN UNIVERSAL CF-4**

**شرکت روغن فوکس ایرانیان**  
شعبه فوکس آلمان در ایران

**روغن موتور دیزلی**  
با سطح کیفی CF-4  
15W-40, 20W-50

روغن موتور با عملکرد مناسب، برای انواع موتورهای دیزلی

- کاهش رسوبات در پیستون
- کاهش مصرف روغن
- خنثی سازی اسیدهای خورنده

LUBRICANTS. TECHNOLOGY. PEOPLE.

www.fuchs.ir  
fuchs.ir  
۰۲۱ - ۷۱۱۶۴  
www.aparat.com/fuchs.ir



بر اساس جدیدترین آمار رسمی فروش خودرو در اروپا، هاجیک اقتصادی داجیا-نوساندر و با اختلاف یک هزار دستگاهی توانسته عنوان پرفروش ترین خودرو کلاس هاجیک بازار اروپا را به خود اختصاص دهد و برای دومین بار از فولکس واگن کلف در این بخش از بازار پیشی بگیرد. پیش از این نیز در سال ۲۰۰۸ داجیا-نوساندر توانسته بود با فروش بالای خود از کویپ سرسخت و قدر و صاحب نامش یعنی فولکس واگن کلف پیشی بگیرد. به رغم بازار داغ

فروش خودروهای کراس اوور و اس یووی ها، اما اروپایی ها همچنان از خرید انواع مدل های هاجیک استقبال می کنند. همچنین جالب است بدانید که پس از فولکس واگن کلف، توپوتا یاریس با فاصله ای اندک مقام سوم پرفروش ترین هاجیک اروپا را به خود اختصاص داده است. در مقام های بعدی، هاجیک های مرسدس بنز، آتودی، بام و اوپل قرار گرفته اند که چنین جایگاهی را باید مرتبط با خدمات، طراحی و کیفیت بالای ساخت آن ها دانست.



## برتری فروش ساندرو به کلف!

### نظرسنجی

Poll

### پاسخ نظرسنجی شماره ۱۴۸۴

۳ ۰ ۰ ۰ ۶ ۷ ۴ ۰ ۰ ۰

نظرسنجی شماره ۱۴۸۵

به نظر شما چرا به شدن خودروهای فاقد معاینه فنی تا چه میزان در کاهش آلودگی هوا تاثیر گذار است؟

۱- کم

۲- زیاد



در نظرسنجی شماره گذشته از مخاطبان گرامی پرسیدیم با اجرای سختگیری های فیزیکی برای منع تردد بین استان ها تا چه میزان می توان شاهد کاهش همه گیری ویروس کرونا بود؟

در پاسخ به این پرسش ۵۵ درصد به گزینه یک یعنی کم و ۴۵ درصد به گزینه دوم یعنی زیاد رأی داده بودند.



### پیامک SMS

موتور سیکلک

**موتور سیکلک مدل ۱۳۹۷ دارم و حدود دو هفته است صبح ها برای روشن کردن آن باید دکمه استارت را به مدت زیاد نگه دارم؛ اما در صورت استفاده از هندل موتور به راحتی روشن می شود. در عین حال بعد از راه اندازی، صدای نسبتا زیادی در مدت زمان کوتاهی از موتور به گوش می رسد. همچنین در صورت اضافه شدن سرنشین دوم و سوم موتور سیکلک تنها در دنده یک قدرت و گشتاور مناسب دارد و در زمان تعویض دنده های دیگر، افت شدیدی احساس می شود. علت چیست؟**

۵۴۷۸\*۹۳۶۰

«دیر روشن شدن موتور به کمک استارت دو علت عمده دارد. نخست این که اگر باتری موتور سیکلک شما از توان و آمپر کافی برخوردار نباشد، استارت قدرت لازم را برای روشن شدن موتور نخواهد داشت. بنابراین باید باتری بررسی و در صورت نیاز تعویض شود. همچنین اگر موتور استارت معیوب شده باشد یا به عبارتی قطعات دوار آن با اشکال مواجه شده باشد، توان لازم را برای گردش فلاپویل و نهایتا روشن شدن پیشرا نه ندارد.

در این حالت پس از بررسی باتری باید استارت نیز بررسی شود تا در صورت وجود اشکال تعمیر یا تعویض شود. با توجه به سوال شما که پس از روشن شدن موتور صدای بسیار زیادی در مدت کوتاهی تولید می شود و بعد از مدتی صدای تولیدی کاهش می یابد، باید گفت که به وجود آمدن هر گونه صدای اضافی از موتور در اوایل روشن شدن، به عدم تنظیم قطعات دوار موتور مربوط می شود و اگر در ابتدای روشن شدن موتور، صدای غیرعادی تولید شود، این مشکل به تنظیم نبودن سوپاپ های موتور مربوط می شود.

چرا که اگر سوپاپ های موتور فیلر نشده باشند و لقی میان میل بادامک، سوپاپ ها و همچنین اسبک ها یاد شده باشد، در اوایل استارت به دلیل منقبض بودن قطعات و دمای پایین روغن موتور، اصطکاک میان این قطعات بیش تر شده و نهایتا صدای زیاد و غیرعادی از آن به گوش می رسد. در چنین حالتی باید سوپاپ ها فیلر و لقی میان اسبک و حتی میل بادامک با سوپاپ کنترل شود تا صدای تولیدی در زمان روشن شدن کمتر شود.

اما با توجه به این که شما دقیقاً اشاره نکردید صدای تولیدی در کدام ناحیه از موتور است، باید گفت این صدای غیرعادی می تواند به دلیل عدم آب بندی صحیح پیستون یا سیلندر نیز باشد.

رینگ پیستون در زمان سرد بودن موتور و با در نظر داشتن انقباض قطعات ممکن است چنین صدایی را تولید کند که هنگام افزایش دما و منبسط شدن، این صدا به کمترین سطح خود می رسد.

بنابر این قطعات اصلی داخلی موتور نیز باید بررسی و در صورت نیاز تعویض شوند. اما مهم ترین دلیل افت قدرت و سرعت در زمان حرکت به سیستم انتقال قدرت مربوط می شود و به بیان ساده تر موتور سیکلک ها با توجه به ماهیت طراحی و قوای محرکه شان و همین طور کلاچ که از نوع چند صفحه ای است، در صورت ساییدگی بیش از حد این صفحات، موقع تعویض دنده و حرکت در سرعت های بالا، افت قدرت و سرعت به شکل چشمگیری احساس خواهد شد.

در عین حال با توجه به این که شما بیان کردید این مشکل تنها در زمان سوار شدن سرنشین به وجود می آید، باید صفحات داخلی کلاچ مورد بررسی قرار گیرد تا در صورت نیاز تعویض شود.

همچنین در نظر داشته باشید که سیستم سوخت رسانی موتور سیکلک شما از نوع کاربوتری است و باید بررسی شود. زیرا ممکن است در این حالت ژینگلور یا حتی شناورهای کاربوتر تنظیم نباشد و باید در صد تعویض هر دو قطعه بر آمد تا اشکال به طور کامل رفع شود.



ترمز دیسکی؛ ضامن ایمنی سرنشین است

## بهترین راه برای افزایش پرفورمنس خودرو

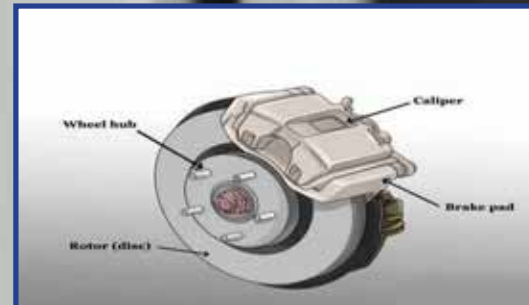

«سیستم ترمز مهم ترین بخش در خودرو و وسایل حمل و نقل امروزی به شمار می رود و به همان میزان که برای به حرکت در آمدن خودرو نیاز به نیرو است، در مقابل به سیستمی نیاز است که بتواند این نیرو و قدرت را مهار کند.

بنابراین همان طور که اشاره شد، سیستم ترمز مهم ترین نقش را در تامین ایمنی وسایل حمل و نقل بر عهده دارد. اما سیستم ترمز طراحی شده در هر وسیله نقلیه از نوع اصطکاکی است و به بیان دیگر این سیستم دارای سطح موثر دوار و یک سطح سخت است که با ایجاد اصطکاک منجر به کاهش سرعت خودرو و یا وسایل حمل و نقل می شود. به صورت کلی سیستم ترمز در خودرو و به دست دیسکی و کاسه ای تقسیم می شود و در نوع ترمز کاسه ای دو کفشک خمیده فلزی وجود دارد که روی آن لنت ها قرار می گیرند و با ایجاد اصطکاک میان سطح کاسه و کفشک منجر به کاهش سرعت و متوقف شدن خودرو می شود.

سیستم ترمز کاسه ای می تواند قوی تر از سیستم ترمز دیسکی عمل کند. زیرا به دلیل خاصیت انریژی ای کشش ها بدون استفاده از پوستر ترمز نیز می تواند نیروی ترمز گیری قابل توجهی را ایجاد کند. اما این نکته را نباید فراموش کرد که سیستم ترمز دیسکی عملکردی بهتری دارد و به همین دلیل ضرورت دارد هنگام نصب سیستم ترمز ABS روی خودرو از ترمز های دیسکی استفاده شود.

سیستم ترمز دیسکی این گونه کار می کند که توبی چرخ به یک دیسک دوار متصل است و این دیسک همواره در حال گردش بوده و لنت های دیسک در دو طرف آن جاسازی شده اند.

کارکرد این نوع سیستم ترمز بر این اساس است که در زمان فشردن پدال ترمز از سوی راننده، لنت ها روی سطح دیسک فشرده می شوند و در اثر اصطکاک بین آن ها، سرعت گردش دیسک و چرخ کاهش یافته و خودرو متوقف می شود. به صورت کلی سیستم ترمز دیسکی به سه دسته تقسیم می شود.

سیستم ترمز دیسکی با کالیپر ثابت:

در این مدل از ترمز های دیسکی، موقعیت کالیپر و سیلندر ثابت بوده و صرفاً مجموعه پیستون به همراه لنت های روی آن دارای حرکت هستند. یعنی در این حالت دو عدد پیستون مجزا از دو جهت به صورت کاملا مستقل از یکدیگر روی سطح دیسک فشرده می شوند. این نوع سیستم ترمز دیسکی برای خودروهای قدیمی طراحی شده بود.

دنا هیبرید و سانبا الکترونیک ثابت کرد که دو خودرو ساز بزرگ کشور توانایی ساخت خودروهای هیبرید و الکترونیک را دارند. اما دو نکته در این راستا وجود دارد. نخست این که توان طراحی و تولید خودروهای هیبرید و الکترونیک در داخل کشور فراهم است؛ اما به دلیل بی توجهی و عدم سرمایه گذاری خودرو سازان در این بخش، تولید خودروهای هیبرید و الکترونیک مورد توجه چندانی قرار نمی گیرد. همچنین در حال حاضر تولید کنندگان باتری در کشور و خودرو سازان با چالش جدی تامین باتری با ظرفیت بالا مواجهند. اما در صورت همکاری با کمپانی های سازنده باتری در سطح جهان و سرمایه گذاری در این بخش می توان شاهد تولید الکترونیک ها و هیبریدها نیز بود.

امیر خانی

پتانسیل طراحی و تولید خودروهای الکترونیک و هیبرید در کشور وجود دارد. اما چالش اصلی برای عدم تولید هیبریدها و الکترونیک ها در کشور، تنها به عدم سرمایه گذاری دو خودرو ساز بزرگ کشور و عدم همکاری با کمپانی های مطرح در زمینه ساخت باتری هایی با ظرفیت بالا مربوط می شود.

علی زاده

Message



صدای مشتری

## معیوب شدن نمایشگر

«خودرو هاجیک چینی مجهز به صفحه نمایشگر هشتاینچی دارم و حدود دو هفته است این قطعه بی دلیل خاموش شده و عمل نمی کند. با مراجعه به یکی از مراکز نصب آپشن تکنسین مربوطه گفت این نمایشگر کیفیت پایینی دارد و روی خودرویم نمایشگر اصل ژاپن نصب می کند. اما سه روز قبل، این نمایشگر نیز خاموش شد و همانند نمونه فابریک خودرو روشن نشد. با مراجعه به نمایندگی، کارشناس فنی این اشکال را به دلیل نوسان در یکی از بخش های یونیت خودرو دانست و پس از تعویض یونیت و همچنین تعویض مجدد نمایشگر، مشکل برطرف شد. همچنین کارشناس فنی گفت نمایشگری که به نام ژاپنی خریدم بودم، ساخت کشور تایوان است!»

۷۴۴۴\*۰۹۳۳



### کشف ۶۰۰ حلقه لاستیک قاچاق در خرم آباد



فرمانده انتظامی دلفان گفت: «۶۰۰ حلقه لاستیک قاچاق به ارزش ۵۰۰ میلیون تومان در این شهرستان کشف و ضبط شد.» سرهنگ فضل‌اله منصوروی روز چهارشنبه با اعلام این خبر اظهار کرد: «در اجرای طرح مبارزه با قاچاق کالا و مواد در این شهرستان در محور نورآباد - کرمانشاه به یک دستگاه کامیون ایسوزو مشکوک

شدند و پس از هماهنگی با مقام قضایی آن را متوقف کردند.» وی با اشاره به اینکه در بازرسی از خودروی مذکور تعداد ۶۰۰ حلقه لاستیک خودروی قاچاق کشف شد، گفت: «کارشناسان ارزش ریالی اقلام مکشوفه را ۵۰۰ میلیون تومان برآورد کرده‌اند. در این راستا یک نفر دستگیر و به همراه پرونده تحویل مراجع قضایی شد.»

گزارش Report



سپید سیواشو

همراهی تایر ساز هندی با مسافر برهای قاره سبز

## عرضه نخستین تایرهای اتوبوسی «آپولو» در بازار اروپا

«آپولو تایر» اقدام به عرضه نخستین سری تایرهای اصطلاحاً کوچ به نام «اندرو کامفورت» کرده که مورد استفاده اتوبوس‌های مسافرتی است برای طی کردن مسافت‌های طولانی طراحی شده‌اند. آپولو تایر تضمین می‌دهد این تایرها در هر شرایط آب‌وهوایی استقامت خود را حفظ کرده و راحتی و آسایش رانندگان و مسافران را به واسطه استاندارد سطح بالاتر این محصول تأمین می‌کند. محصول EnduComfort در CA در واحد تحقیق و توسعه اروپایی آپولو طراحی شده است و مراحل ساخت آن در سایت مجارستان این شرکت انجام می‌شود. در مراحل توسعه این محصول، آپولو تمام توان خود را برای در اختیار گرفتن بازار حمل‌ونقل جهانی به کار بسته است. شرکت‌ها اکنون در سراسر کشورهای اروپایی و به واسطه بیش از ۵۰۰ شریک، نیازهای توزیع و پشتیبانی خود را از طریق آپولو تأمین می‌کنند البته از خطوط تأمین جدیدی به منظور پشتیبانی از اتوبوس‌های مسافرتی (coach) استفاده خواهد شد. تایر جدید آندو کامفورت سی‌آی برای استفاده در مسافت‌های طولانی طراحی شده و دارای ترکیب آج پیشرفته

و روکش مقاوم است، این دو ویژگی در کنار هم باعث به حداقل رساندن سایش خواهد شد و البته به عملکرد مطمئن در محیط سرد و محافظت از آج در مقابل سایش نیز کمک خواهد کرد. در نتیجه این تلاش هادوام بالای این محصول تا ۱.۹ برابر بیشتر از استاندارد اروپاست، سطحی که به سختی توسط سایر تایر سازهای اروپایی برای تایرهای اتوبوسی به دست می‌آید. به همین خاطر تایرهای کوچ آپولو مزین به نشان «سه قله پوشیده از برف» به مفهوم آمادگی این محصول برای شرایط سخت یخبندان مناطق شمالی اروپا هستند. این مزایا با مقرون به صرفه بودن محصولات آپولو همراه شده است تا چرخه عمر این محصول با هزینه پایین‌تری رقم بخورد. علاوه بر اطمینان از قیمت مناسب آندو کامفورت سی‌آی، آپولو تایر تضمین داده به خاطر لایه محافظ در برابر تنش‌ها، امکان استفاده مجدد از تایرها و تکرار عملیات ری‌ترید باعث می‌شود عمر این محصول بالا باشد. بنابراین از هر لحاظ این محصول بیشترین ارزش را برای استفاده در اتوبوس‌های بین‌شهری در اروپا خواهد داشت. طراحی نوآورانه آج‌های این تایر با شیارهای زیگزاگی منحصر به فرد،

سبب کسب استانداردهای سطح بالاتر در زمینه شرایط مرطوب و برفی شده، این در حالی است که محافظ‌های داخل آج مانع از نفوذ سنگ می‌شوند. همچنین در طراحی الگوی آج به منظور افزایش آسایش و راحتی مسافران به این نکته توجه شده است تصدای تایر کاهش پیدا کند. اولین سری این محصول در اروپا با ابعاد R22,5 80/295 عرضه خواهد شد. جان نیخیل جوی، مدیر بخش TBR آپولو تایر اروپا گفت: «بازار تایرهای اتوبوسی بین‌شهری بسیار رقابتی شده و ما اولین محصول خود را با اطمینان خاطر بین رقبا عرضه می‌کنیم زیرا دوام، عملکرد و راحتی سطح بالایی را ارائه می‌دهد دقیقاً همان چیزی که در حال حاضر صاحبان این اتوبوس‌ها و اپراتورها ناوگان در سراسر اروپا انتظار آن را دارند. تیم تحقیق و توسعه EnduComfort CA به دلیل موفقیت محصولات آپولو تایر در بخش کامیونی، خودروهای سواری و کشاورزی از تخصص بالایی در زمینه طراحی و استفاده از مواد با کیفیت برای ارائه محصولی که تعادل بهینه عملکرد و هزینه کم را ارائه می‌دهد، برخوردار است.»

s.siavashi@autoworld.ir

خودرو پیشنهادی	قیمت بازار تهران (یک جفت - ریال)	حداکثر سرعت (کیلومتر بر ساعت)	وزن قابل تحمل (کیلوگرم)	قطر رینگ (اینچ)	فاق تایر	عرض تایر (میلی متر)	مدل	گل تایر
پراید صبا - سایپا ۱۱۱ - سایپا ۱۳۲	۸,۷۰۰,۰۰۰	۱۹۰	۴۰۰	۱۳	۶۵	۱۶۵	P670	IMPALA
پراید صبا - سایپا ۱۱۱ - سایپا ۱۳۲	۸,۷۰۰,۰۰۰	۱۹۰	۴۰۰	۱۳	۶۵	۱۶۵	P660	BRILLIANT
انواع پراید	۹,۸۰۰,۰۰۰	۲۱۰	۴۱۲	۱۳	۶۰	۱۷۵	P660	BRILLIANT
تیبا - ریو - پیکان	۱۰,۰۰۰,۰۰۰	۲۱۰	۴۷۵	۱۳	۷۰	۱۷۵	P601	ALERIA
انواع پراید	۱۰,۰۰۰,۰۰۰	۲۱۰	۴۷۵	۱۳	۶۰	۱۷۵	P601	ALERIA
تیبا - ریو - پیکان	۱۰,۰۰۰,۰۰۰	۲۱۰	۴۷۵	۱۳	۷۰	۱۷۵	P660	BRILLIANT
انواع پژو	۹,۰۰۰,۰۰۰	۲۱۰	۵۳۰	۱۴	۶۰	۱۸۵	P640	ELPIDA
سمند - دنا - تندر ۹۰ - ساندرو - ساندرو استپ وی	۱۰,۸۰۰,۰۰۰	۲۱۰	۵۶۰	۱۴	۶۵	۱۸۵	P640	ELPIDA
سمند - دنا - تندر ۹۰ - ساندرو - ساندرو استپ وی	۹,۰۰۰,۰۰۰	۲۱۰	۶۶۰	۱۵	۶۰	۱۸۵	P648	PREMIUM DRIVE
انواع پژو	۱۰,۰۰۰,۰۰۰	۲۱۰	۵۳۰	۱۵	۶۵	۱۸۵	P648	PREMIUM DRIVE
دانگ فنگ کراس - H30 کراس	۱۳,۰۰۰,۰۰۰	۲۴۰	۵۴۵	۱۶	۵۰	۲۰۵	P624 4G	PREMIUM GRIP
اسپرنت انواع پژو	۱۲,۰۰۰,۰۰۰	۲۱۰	۵۶۰	۱۴	۶۰	۲۰۵	P624 4G	PREMIUM GRIP
اسپرنت سمند - تندر ۹۰ - دنا - ساندرو - ساندرو استپ وی	۱۳,۰۰۰,۰۰۰	۲۱۰	۵۳۰	۱۵	۶۰	۲۰۵	P624 4G	PREMIUM GRIP
مگان - سراتو - مزدا ۳ - جک جی ۵ - ام وی ۵ - X22	۱۳,۰۰۰,۰۰۰	۲۴۰	۶۱۵	۱۶	۵۵	۲۰۵	P624 4G	PREMIUM GRIP
ام وی ام X33 - لیفان ایکس 60 - اسپورتیج - توسان (۲۰۱۰)	۱۷,۰۰۰,۰۰۰	۲۱۰	۷۵۰	۱۶	۶۵	۲۱۵	S630	SPORTECH
کاپرا	۱۷,۰۰۰,۰۰۰	۲۱۰	۸۷۵	۱۶	۷۰	۲۲۵	S630	SPORTECH
تیگو ۵ - سوزوکی - بی‌وی‌دی اس ۶	۱۷,۰۰۰,۰۰۰	۲۱۰	۸۵۰	۱۷	۶۵	۲۲۵	S677	OPTI RIDERUNNER
هایما اس ۷ - ماهیندرا XCUV500	۱۶,۲۰۰,۰۰۰	۲۱۰	۹۰۰	۱۷	۶۵	۲۳۵	S6373	RIDERUNNER
AZERA 2001-2006	۱۵,۸۰۰,۰۰۰	۲۴۰	۶۹۰	۱۶	۵۵	۲۲۵	P624	PREMIUM GRIP
MAXIMA-SONATA-GEELY EMGRAND	۱۷,۲۰۰,۰۰۰	۲۴۰	۷۷۵	۱۷	۵۵	۲۳۵	P624	PREMIUM GRIP
SANTAFE 2013-2020-RAV4-SORENTO SX	به زودی	۲۴۰	۸۲۵	۱۹	۵۵	۲۳۵	S673	RIDE RUNNER



خودرو پیشنهادی	قیمت بازار تهران (یک جفت - ریال)	حداکثر سرعت (کیلومتر بر ساعت)	وزن قابل تحمل (کیلوگرم)	قطر رینگ (اینچ)	فاق تایر	عرض تایر (میلی متر)	مدل	گل تایر
ام وی ام ۱۱۰ - سایپا ۱۲۱ - سایپا ۱۳۲	۸,۷۰۰,۰۰۰	۱۹۰	۴۱۲	۱۳	۶۵	۱۶۵		KB12.16.26
سایپا صبا - سایپا ۱۴۱	۱۰,۰۰۰,۰۰۰	۲۱۰	۴۱۲	۱۳	۶۰	۱۷۵		KB2000
پیکان - ریو - تیبا	۱۰,۵۰۰,۰۰۰	۱۹۰	۴۷۵	۱۳	۷۰	۱۷۵		KB14.36
تیبا ۲	۱۰,۰۰۰,۰۰۰	۲۱۰	۴۷۵	۱۴	۶۰	۱۸۵		KB88
پژو ۲۰۶ صندوقدار - پژو ۴۰۵ - پرشیا	۱۰,۸۰۰,۰۰۰	۲۱۰	۵۳۰	۱۴	۶۵	۱۸۵		KB22.27
سمند - زانتیا - سورن	۱۰,۰۰۰,۰۰۰	۲۱۰	۵۶۰	۱۵	۶۵	۱۸۵		KB23.27
برلیانس	۸,۳۰۰,۰۰۰	۲۱۰	۵۶۰	۱۵	۶۵	۱۹۵		KB31
پژو 207i	۱۳,۰۰۰,۰۰۰	۲۱۰	۵۶۰	۱۴	۶۰	۲۰۵		KB77
تندر ۹۰ - دنا - ساندرو	۱۳,۵۰۰,۰۰۰	۲۱۰	۶۱۵	۱۵	۶۰	۲۰۵		KB77
H30 کراس	۱۴,۰۰۰,۰۰۰	۲۱۰	۵۴۵	۱۶	۵۰	۲۰۵		KB44
مگان - سراتو - تویوتا یاریس - جک جی ۵	۱۳,۵۰۰,۰۰۰	۲۴۰	۶۱۵	۱۶	۵۵	۲۰۵		KB55
ام وی ام X33 - لیفان X60	۲۹,۰۰۰,۰۰۰	۲۱۰	۸۵۰	۱۷	۶۰	۲۱۵		KB66
چانگان	۲۵,۰۰۰,۰۰۰	۲۷۰	۶۱۵	۱۷	۵۰	۲۱۵		KB200
هایما اس ۷ - ماهیندرا XCUV500	۲۷,۰۰۰,۰۰۰	۲۱۰	۹۰۰	۱۷	۶۵	۲۳۵		KB700
تیگو ۵ - سوزوکی - BYD S6	۲۷,۰۰۰,۰۰۰	۲۱۰	۸۵۰	۱۷	۶۵	۲۲۵		KB700
سانتافه - توسان - لکسوس - هیوندای - IX55 پرادو	۲۹,۰۰۰,۰۰۰	۲۱۰	۸۷۵	۱۸	۶۰	۲۳۵		KB700
جک اس ۵ - سانگ یانگ نیوکوراندو	۳۱,۰۰۰,۰۰۰	۲۴۰	۷۵۰	۱۸	۵۵	۲۲۵		KB500
رنو کولیس (2016-2020) بام‌وی ایکس ۳ (۲۰۱۷-۲۰۲۰) تیگو ۷	۲۷,۰۰۰,۰۰۰	۲۱۰	۸۰۰	۱۸	۶۰	۲۲۵		KB700
لکسوس آر ایکس - سانتافه (۲۰۲۰-۲۰۱۳) - تویوتا ر‌ا‌و ۴ - سورنتو SX	۳۱,۰۰۰,۰۰۰	۲۴۰	۸۲۵	۱۹	۵۵	۲۳۵		KB700



سازمان انتقال خون ایران

جهت نمایش آدرس و اطلاعات مراکز اهدای خون روی استان  
محل سکونت خود در سایت [www.ibto.ir](http://www.ibto.ir) کلیک نمایید

سازمان انتقال خون ایران





بیمه بدون کروکی تا چه میزان خسارت می‌دهد؟



فارس: رئیس اداره تصادفات پلیس راهور پایتخت، چگونگی پرداخت خسارت در تصادفات خسارتی را تشریح کرد و گفت: «خیلی از افراد برای این باور هستند با جابه‌جایی وسیله نقلیه بعد از تصادف خسارتی و با آمدن پلیس مقصر می‌شوند، در حالی که در صورت وقوع تصادف، ضمن حفظ خونسر می‌توانند از حادثه عکس و فیلم بگیرند و سپس خودروها را به منتهی‌الیه سمت راست راه منتقل کنند.»

سرهنگ احسان مومنی با بیان اینکه بر ماده ۴۰ قانون بیمه شرکت بیمه

مکلف است تا سقف ۱۶ میلیون تومان در سال جاری بدون دریافت کروکی و گزارش پلیس خسارت زبان‌دیده حادثه را پرداخت کند، افزود: «در صورت بر خورد وسیله نقلیه با شیء ثابت و خسارت به اموال مردم یا اموال بیت‌المال یا خسارت به تجهیزات راه و ترافیکی، شهروندان می‌توانند با پلیس ۱۱۰ تماس گرفته و کارشناس مربوطه در محل حادثه حضور یافته و خسارت به اموال مردم و بیت‌المال را از طریق ترسیم کروکی از بیمه شخص ثالث وسیله نقلیه ترسیم کنند.»

خبر

News

تکمیل واکسیناسیون نیروهای مراکز معاینه‌فنی

ایسنا: مدیر عامل معاینه فنی خودروهای شهر تهران گفت: «تمامی نیروهای اداری و اجرایی مراکز معاینه‌فنی شهر تهران دز اول واکنس خود را دریافت کرده‌اند. حسین مقدم درباره وضعیت واکنسیناسیون نیروهای مراکز معاینه فنی توضیح داد: «با پیگیری‌های آقای مناف هاشمی، معاون حمل‌ونقل و ترافیک شهرداری تهران، ۱۹ مرداد تمامی

پرستل اداری، ستادی و اجرایی در مراکز و ستاد معاینه‌فنی دز نخست واکنسن دریافت کردند.» به گفته او نیروهای اجرایی و اداری ستاد مراکز معاینه‌فنی در هفته جاری برای دریافت دز دوم واکنسن آماده می‌شوند و به احتمال زیاد واکنسیناسیون در همین هفته انجام خواهد شد. مدیر عامل ستاد معاینه‌فنی خودروهای شهر تهران ادامه داد:

«حدود ۱۹۰ نفر در مراکز معاینه‌فنی متعلق به شهرداری تهران حضور دارند که تمامی این افراد واکنس خود را تزریق کرده‌اند.» مقدم تعداد مراجعه‌کنندگان مراکز معاینه‌فنی شهر تهران را روزانه ۷۰۰۰ نفر ذکر کرد و گفت: «بر همین اساس با پیگیری‌های معاون شهردار سابق تهران، نیروهای معاینه فنی در اولویت تزریق واکنس قرار گرفتند.»



دنده یک

First gear



علی زراندوز

az.arandooz@autoworld.ir

افزایش قیمت بنزین در آمریکا به دنبال توفان ایذا.

حاضر جواب: قیمت خودرویی که توفان تکنش دهد که قیمت نیست... بعضی جاها را سراغ داریم که قیمت خودرو با نسیم ملایم صبحگاهی هم بالا می‌رود، توفان هم که باشد، کلازا جزو خارج می‌شود!

وزیر صنعت، معدن و تجارت تأکید کرد: سالانه دو پل‌ت فرم ملی به صنعت خودرو اضافه می‌شود.

حاضر جواب: خلاصه هر طرف خارجی که از خودروهای تولید داخلی زیاد بخرد و به کشورش ببرد، یک پل‌ت فرم هم آشناترین می‌گیرد!

رئیس شورای رقابت: تغییر قیمت خودرو بعد از شهریور ماه اعلام می‌شود.

حاضر جواب: بهتر است می‌فرمودید: «افزایش قیمت خودرو بعد از شهریور ماه اعلام می‌شود»!

یک خودرو تسلا که در وضعیت اتوپایلوت قرار داشت با خودرو پارک‌شده پلیس برخورد و پس از آن با یک خودرو دیگر تصادف کرد.

حاضر جواب: ای بابا... این سیستم اتوپایلوت تسلا هم که مثل خودمان است؛ پلیس که می‌بیند دست‌وپایش را گم می‌کند و می‌زند به در و دیوار!

فناوری دوربین‌های پلاک‌خوان توسعه یافت.

حاضر جواب: به‌زودی پلاک‌پوشانی هم دیگر جواب نمی‌دهد و همشهریان متخلف باید به‌دنبال روش‌های فوق پیشرفته دیگر به جز چسباندن برگ درخت، لنگ و ماسک به پلاک خودرو برای دور زدن دوربین‌ها باشند!

مقامات جاده‌ای و حمل‌ونقل دوبی اعلام کردند قرار است طی سال‌های آینده بخشی از ناوگان تاکسیرانی در دوبی به خودروهای بدون راننده اختصاص یابد.

حاضر جواب: یعنی واقعا این تاکسی‌های بدون راننده معنی جمالتی مثل: «من همین بغل پیاده می‌شوم!» را هم می‌فهمند!

دولت روسیه با هدف بالا بردن استفاده از خودروهای برقی در این کشور سیاست‌هایی را در دستور کار قرار داده‌است.

حاضر جواب: احتمالا قرار است بین خریداران این خودروها قرعه‌کشی شود و برنده با پوتین، برو د شکار خرس!

پلیس راهور: صحنه تصادف جرحی را تغییر ندهید.

حاضر جواب: البته اگر سایر مردم بخشید، سایر کارشناس‌های گدزی که در صحنه حاضر هستند، اجازتش را بدهند!

با وجود وعده افزایش تولید خودروسازان در قبال افزایش قیمت خودرو، آمارها نشان می‌دهند، این وعده محقق نشده‌است.

حاضر جواب: همین که ۵۰ درصد این وعده (یعنی گران شدن خودرو!) با موفقیت انجام شده کافی است، زیرا با تحقق صدر صدی، توقعات مردم را بالا می‌برد!

افت نرخ ارز؛ تنها راه کاهش قیمت خودرو...!

حاضر جواب: ای آقا... گرانی خودرو را هم موقع بالا رفتن قیمت ارز دیدیم، هم هنگام ارزان شدنش؛ این‌ها بزرگواری کلابا جابه‌جایی مشکل دار!

چین در تولید خودروهای برقی وارد رقابت با آمریکا و آلمان شده است  
بر خورد «خودروهای برقی» به سد سیاست‌گذاری



محمد مهدی حاتمی  
m.hatami@autoworld.ir

خودرو را به دلیل خروج ارز از کشور، رد کرده‌است. از دیگر سو، حتی با فرض موفقیت در واردات این خودروها به کشور (که بخواهیم به تغییر سیاست‌ها در وزارت صمت بعید به نظر می‌رسد)، همچنان مشکلات بر سر جای خود باقی خواهند بود. به‌عنوان مثال، هنوز زیرساختی برای تأمین انرژی مورد نیاز خودروهای برقی، از جمله ایستگاه‌های شارژ و همچنین تعمیرگاه‌های تخصصی در کشور وجود ندارد. بنابراین، این طرح بیشتر به سنگی بزرگ برای زدن شباهت خواهد داشت.

اما ظاهراً تولید خودرو برقی در ایران، با وجود مشکلات متعدد، در حال طی کردن مراحل خود است. در این مورد، دبیر انجمن واردکنندگان خودرو به خیرنگار روزنامه «دنیای خودرو» گفت: «از دهه ۱۳۸۰ به این سو، قرار بود در ایران خودرو برقی ساخته شود و این موضوع تا زگی ندارد. با این همه، به دلایل مختلف، تولید چنین خودرویی در ایران عملاً کنار گذاشته شده و هر چند توانایی فنی برای تولید خودرو برقی وجود دارد اما مشکلات دیگری مانع تکمیل این فرآیند هستند.» مهدی دادفر ادامه داد: «شرکت سایپا پیش از این اعلام کرده بود تا سال ۱۴۰۱، یک خودرو برقی به بازار ارائه می‌دهد و حتی زمه‌هایی نیز در مورد قیمت این خودرو شنیده می‌شد. با این همه، بعید است تولید اتوبه خودرو برقی در ایران به این زودی به سرانجام برسد.»

افزود: «مهم‌ترین بخش در هزینه تولید خودروهای برقی، باتری این خودروهاست و اگر قطعات را با یکدیگر مقایسه کنیم، هزینه ساخت خودروهای برقی می‌تواند حتی ارزان‌تر هم باشد. با این همه، تأمین قطعات و عناصر مورد نیاز برای تولید باتری خودروهای برقی جزو فناوری‌های پیشرفته‌ای است که هزینه را بالا می‌برد.»

احمد نعمت‌بخش، دبیر انجمن خودروسازان نیز چندی پیش گفته بود: زیرساخت تولید خودرو برقی فراهم نیست، برای تولید اتوبه خودروهای برقی لازم است زیرساخت تولید این خودروها فراهم شود.

نیست که به بازارهای جهانی هم نظر دارد. دیگر خودروساز برقی چین، NIO نیز پیش از این وارد بازار نروژ شده بود و البته، هر دو شرکت خودروسازی برقی چینی، حالا در بورس نیویورک هم حضور دارند.

این حرکت خودروسازان چینی، رقابت سختی بین خودروسازان برقی غیرچینی از جمله فولکس‌واگن آلمان و تسلا آمریکا به وجود می‌آورد. البته هر دو شرکت خودروساز بزرگ اروپایی نیز اعلام کرده‌اند که برای عقب‌نماندن از قافله، میلیاردها یورو در زمینه تحقیق و توسعه برای تولید خودروهای برقی سرمایه‌گذاری خواهد کرد.

جالب‌تر آنکه از عمر این شرکت‌ها که در زمینه تولید خودروهای برقی فعالیت دارند، در نهایت دو دهه می‌گذرد. به این ترتیب، رشد تصاعدی سرمایه‌گذاری، تحقیق و توسعه و البته فروش در حوزه خودروهای برقی، بسیار شگفت‌آور به نظر می‌رسد و این یعنی رقابت حتی نفس‌گیر تر هم خواهد شد.

ایران از واردات خودرو برقی تا تولید خودرو برقی در این میان ترکیه هم اعلام کرده به زودی از نخستین

بازار خودروهای برقی در جهان به سرعت گسترش می‌یابد و تقریباً هر روز خبری در این زمینه از این سو و آن سو جهان به گوش می‌رسد. در تازه‌ترین نمونه، شرکت‌های چینی برای کسب سهمی از بازار خودروهای برقی در اروپا با شرکت‌های آمریکایی و آلمانی وارد رقابت شده‌اند. این در حالی است که ایران هنوز در مورد تولید یا واردات خودروهای برقی سیاست مشخصی ندارد. در این میان، برخی معتقدند واردات خودرو، حتی خودروهای برقی به دلیل خروج ارز از کشور مشکل‌ساز است. این در حالی است که سیاست‌های وزارت صمت، دستکم در یک سند سیاستی که تازه منتشر شده، بر واردات خودروهای برقی استوار است.

خودروهای برقی حالا دیگر آینده صنعت خودرو نیستند، بلکه مدت‌هاست رقابت در این زمینه کلید خورده‌است. چند روز پیش اعلام شد شرکت خودروسازی XPeng (یک شرکت خودروسازی برقی چینی که از تاسیس آن کمتر از ۷ سال می‌گذرد) اولین محموله خودروهای سدان خود را به نروژ ارسال کرد. این اقدام گام بسیار مهمی در گسترش بازار این خودروساز برای مرزهای چین است.

چین روی دست آمریکا بلند شد نروژ یکی از اصلی‌ترین بازارهای فروش خودروهای برقی است و در سال ۲۰۲۰ میلادی، بیش از ۵۰ درصد خودروهای فروخته‌شده در این کشور را خودروهای برقی تشکیل می‌دادند. در واقع از هر ۱۰ خودرو در نروژ، یک خودرو برقی است. اما این نخستین شرکت تولید خودرو برقی در چین



حسین نظریان  
h.nazarian@autoworld.ir

حل جدول شماره ۱۳۲۳

۱۵	۱۴	۱۳	۱۲	۱۱	۱۰	۹	۸	۷	۶	۵	۴	۳	۲	۱
۱	۲	۳	۴	۵	۶	۷	۸	۹	۱۰	۱۱	۱۲	۱۳	۱۴	۱۵
۱	۲	۳	۴	۵	۶	۷	۸	۹	۱۰	۱۱	۱۲	۱۳	۱۴	۱۵
۱	۲	۳	۴	۵	۶	۷	۸	۹	۱۰	۱۱	۱۲	۱۳	۱۴	۱۵
۱	۲	۳	۴	۵	۶	۷	۸	۹	۱۰	۱۱	۱۲	۱۳	۱۴	۱۵
۱	۲	۳	۴	۵	۶	۷	۸	۹	۱۰	۱۱	۱۲	۱۳	۱۴	۱۵
۱	۲	۳	۴	۵	۶	۷	۸	۹	۱۰	۱۱	۱۲	۱۳	۱۴	۱۵
۱	۲	۳	۴	۵	۶	۷	۸	۹	۱۰	۱۱	۱۲	۱۳	۱۴	۱۵
۱	۲	۳	۴	۵	۶	۷	۸	۹	۱۰	۱۱	۱۲	۱۳	۱۴	۱۵
۱	۲	۳	۴	۵	۶	۷	۸	۹	۱۰	۱۱	۱۲	۱۳	۱۴	۱۵
۱	۲	۳	۴	۵	۶	۷	۸	۹	۱۰	۱۱	۱۲	۱۳	۱۴	۱۵
۱	۲	۳	۴	۵	۶	۷	۸	۹	۱۰	۱۱	۱۲	۱۳	۱۴	۱۵

۱۵ ۱۴ ۱۳ ۱۲ ۱۱ ۱۰ ۹ ۸ ۷ ۶ ۵ ۴ ۳ ۲ ۱

۱  
۲  
۳  
۴  
۵  
۶  
۷  
۸  
۹  
۱۰  
۱۱  
۱۲  
۱۳  
۱۴  
۱۵

افقی

۱ - کوپه مشهور فورد (در تصویر) - محصولی از کرمان خودرو - فرمان خودرو - کدر - ضمیر انگلیسی

۲ - خاندان - خودرو کرایه‌ای ۵ - امر به نگوید می‌کند ۶ - مدل لوکس بنتلی - این شاسی‌بلند کرایه‌ای در بازار ایران موفق نبود - کارونجاری سوار روسیه - شاسی‌بلند لوکس از انگلیس - این شاسی‌بلند کرایه‌ای محبوب بازار ایران است ۸ - نخستین مرکب انسان - نبات می‌فرم - زمینه هنری ۹ - درد - سواری قدیمی کلاسیک آمریکایی - اندیشه ۱۰ - از کاخ‌های معروف پاریس - از ادوات تشبیه - نفس آدم خسته - شتر عربی ۱۱ - تکرار آخرین حرف - مخترع تلگراف - منقار کوتاه - حرف تصدیق انگلیسی - نشانه جمع عربی ۱۲ - توسان بی‌آنتها - نفس - این هم دالتون می‌فرم ۱۳ - ضمیر اشاره به دور - مهم‌ترین بندر بلژیک که مرکز تجارت جهانی فیروزه‌است - روی رودخانه می‌بیند ۱۴ - یکی از مشهورترین شرکت‌های طراحی خودرو ۱۵ - کامیون بنز - این مدل سواری کره‌جنوبی در بازار ایران با استقبال روبه‌رو شده است.

عمودی

۱ - معروف‌ترین شاسی‌بلند ایران خودرو ۲ - پول زاپتی - از محصولات سایپا ۳ - شایسته و سزاوار - حرف عطف ۴ - از اقوام امپراتوری ایرانی - همان تاز مادامه‌است ۵ - ضمیر انگلیسی - هوش - مساوی و برابر ۶ - بعد از حاج می‌آید - به سواری گفته می‌شود ۷ - نام دیگر سواری بنز - جداشده ۸ - شاسی‌بلند سایز متوسط نیسان - شبیه - حرف افسوس ۹ - ضمیر سوم شخص منفصل - تولید نام توپوتا - مدلی از پورشه ۱۰ - صلح است - محصول مشترک هیوندای و کرمان خودرو - سازمان جاسوسی آمریکا ۱۱ - خود را نباختن - پادشاه معروف بابل در دوره باستان - قلم معکوس انگلیسی ۱۲ - همان استناد است - از حروف لاتین - وسیله‌ای برای آسان‌تر روشن کردن خودروهای قدیمی ۱۳ - نوشیدنی با شهرت جهانی - در قالی باقی می‌ماند - دل وارونه ۱۴ - روغن صنعتی است - قطعه‌ای در موتور خودرو - وانت فول سایز دوج ۱۵ - یکی از قهرمانان معروف مسابقات اتومبیل‌رانی فرمول یک.



Autoworld.ir

سه‌شنبه ۹ شهریور ۱۴۰۰. سال هفتم. شماره ۱۴۸۵

# دنیای خودرو

نخستین روزنامه خودرویی جهان

«دنیای خودرو» نخستین و تنها روزنامه اختصاصی صنعت و بازار خودرو

چاپ: هنر سرزمین سبز  
توزیع: شرکت دنیای اقتصاد تابانپست الکترونیکی: info@autoworld.ir  
نشانی اینترنتی: www.donyayekhodro.com  
سامانه پیام کوتاه: ۳۰۰۶۷۴۰۰۰نشانی: تهران - میدان هفت تیر - خیابان  
مفتح جنوبی - خیابان ورگش - پلاک ۱۹ - ط ۳  
تلفن تماس: ۰۲۱-۸۸۲۰۸۱۰۲-۸۸۳۰۶۷۴۱صاحب امتیاز و مدیر مسئول: خشایار نظریان رستمی  
رئیس شورای سیاست‌گذاری: حسین نظریان رستمی  
زیر نظر شورای سردبیری

تهران ۳۵ ۲۳ اصفهان ۳۴ ۱۳ شیراز ۳۵ ۱۷ مشهد ۳۳ ۱۷ تبریز ۳۷ ۲۱ ارومیه ۳۶ ۱۵ رشت ۳۵ ۲۴ گرگان ۳۹ ۲۴ ساری ۳۷ ۲۲ شهرکرد ۳۱ ۹ اهواز ۴۸ ۲۹ یزد ۳۶ ۲۰ کرمان ۳۱ ۱۳ بندرعباس ۳۶ ۲۸ زاهدان ۳۴ ۱۷

بیل‌بورد

Billboard

## رانندگی به تمرکز زیادی نیاز دارد

یک بررسی جامع از سوی سازمان ترافیک و ایمنی استرالیا بیانگر آن است که حدود ۷۵ درصد تصادفات معمول در چهار دسته تقسیم‌بندی می‌شوند که از این میزان بیش از ۲۳ درصد تصادفات شامل برخورد از عقب، ۲۱ درصد بی‌توجهی هنگام خروج از پارک، بیش از ۱۱٫۱ درصد به عدم کنترل خودرو و برخورد با شیء یا خودرو دیگر، حدود ۳٫۵ درصد هنگام تغییر مسیر و بیش از ۱۶٫۴ درصد بر اثر بی‌توجهی راننده به مسیر رخ می‌دهد. حال اگر این موضوع را با توجه به زمان کمتر از سه تا پنج میلی‌ثانیه برای برخورد دو خودرو و نهایتاً به خطر افتادن جان سرنشینان بررسی کنیم، درمی‌یابیم که در کسری از ثانیه و در یک چشم برهم زدن راننده خودرو می‌تواند جان خود و دیگر هم‌نوعان را به خطر اندازد. در عین حال همه ما در مواقع زیادی شاهد آن بوده‌ایم که برخی رانندگان حین رانندگی به مسیر پیش روی خود توجه چندانی ندارند و در یک لحظه تصمیم می‌گیرند مسیرشان را تغییر دهند. این در حالی است که همچنان که پیش از این نیز گفته شد، راننده در کمتر از یک چشم برهم زدن فرصت دارد تا هم از جان خود و هم از جان دیگر سرنشینان خودرو محافظت کند. از این رو می‌تواند در زمان استفاده از تلفن همراه هوشمند یا نمایشگرهای تعبیه‌شده در کنسول خودرو یا هر سیستم الکترونیکی هوشمندی که بالاترین آمار حواس‌پرتی را در میان رانندگان به خود اختصاص داده‌اند، از رانندگی به شدت اجتناب شود.

حرف آخر

The Last Word



حمید محمدی

خبرنگار



## دید واضح در شب

در این آگهی مرسدس که توسط مدرسه تبلیغات میامی طراحی شده، به سیستم یاری‌رسان دید در شب در محصولات این برند آلمانی اشاره شده است.

Impossible to miss.

Night View Assist by Mercedes-Benz

## نکته آموزشی

احتراق کامل‌تر شود. اما در موتورهایی که قدرت و گشتاور کمتری دارند (مانند خودروهای داخلی) استفاده از این مدل شمع به هیچ‌عنوان توصیه نمی‌شود. زیرا به دلیل چندپلاتینه بودن شمع، عمل احتراق با دمای بیش‌تری صورت گرفته و این امر منجر به افزایش دما و استهلاک و در نهایت کاهش رانندمان موتور می‌شود.

می‌دانیم عمل احتراق توسط قطعاتی به نام شمع تکمیل می‌شود و شمع وظیفه دارد برای تحقق احتراق، جریان الکتریکی را در سیلندر به جرقه تبدیل کند. شمع‌ها براساس سیستم جرقه‌زنی و پیش‌رانده‌ای که برای خودرو تعبیه شده انتخاب می‌شوند و در خودروهای با گشتاور بالا معمولاً از شمع چندپلاتینه استفاده می‌شود تا قدرت جرقه سبب ایجاد

ضررهای شمع  
چندپلاتینه



جهان لنت  
Jahan Lent



انواع  
لنت ترمز و  
قطعات اصطکاکی  
را از ما بخواهید

www.jahantormoz.com