



IRAN NGK
نماینده انحصاری شمع NGK ژاپن

آدرس: سعدی شمالی پلاک ۶۵۲ واحد ۵
تلفن: ۰۹۹-۸۹۰۳۳۳۰۶
رجوع به صفحه ۱۲

در نشست اعضای هیات مدیره انجمن قطعه سازان عنوان شد:

خودروسازان فرانسوی برنامه‌ای برای بازگشت به ایران ندارند

بررسی‌ها نشان می‌دهند شرکت‌های چینی برای ورود به بازار ایران بسیار علاقه‌مند هستند و احتمال می‌رود شرکت‌های اروپایی در این مرحله وارد بازار ایران نشوند. بر این اساس...

۳۲ صفحات ۳۰۲

استارت Start

علی منصوری
عضو شورای سردبیری

خودروسازان و پذیرش هویت جدید

در ابتدای خودرو سازی که تولید چهار چرخ‌های موتوری در کارگاه‌های کوچک انجام می‌گرفت، محصولات نهایی خودروسازان تفاوت چندانی با...
۲ صفحه ۲

تشدید بحران کمبود خریدار برای خودروهای نو
تقاضا برای کار کرده‌ها از خودروهای صفر بیشتر است

۷ صفحه ۴

۱۰ معیار انتخاب بهترین پیمبرانه در خودروهای سنگین
برترین موتورهای که در گذشته‌ها استفاده شدند

باید موتوری را برگزید که کمترین هزینه‌های جانبی و مصرف سوخت را در کنار...
۹ صفحه ۴

محاسبات «دنیای خودرو» نشان می‌دهد:
طرح بنزینی مجلس معادل پرداخت ۶۰ هزار میلیارد تومان یارانه

۱۵ صفحه ۴

نارنجی پوشان؛ سده جدید خورشیدی را با چهره‌های متفاوت آغاز می‌کنند

چشم انداز ۱۴۰۰ سایپا در غیاب پراید و محصولات مشترک



- ۱ پورشه از ۲۰۲۲ سوخت سنتتیک تولید می‌کند
- ۲ ظاهر مرسدس بنز C کلاس پیش از رونمایی لورفت!
- ۳ مشکل کمبود تایر برای مالکان شورولت «کورت C7»
- ۴ قطعه سازی؛ نیاز مندسرما به گذاری کلان خودروسازان
- ۵ «ماراتون»؛ پیشگام در تولید سیستم ترمز خودروهای سنگین



● تولید کننده انواع لنت ترمز و قطعات اصطکاکی
● واحد نمونه صنعتی و کیفی در سطح کشور
● کارآفرین برتر بخش صنعت



WWW.JAHANTORMOZ.COM



شرکت طراحی و مهندسی قطعات کرمان خودرو

پیشرو در ساخت داخل با محوریت تکنولوژی روز قطعات خودرویی

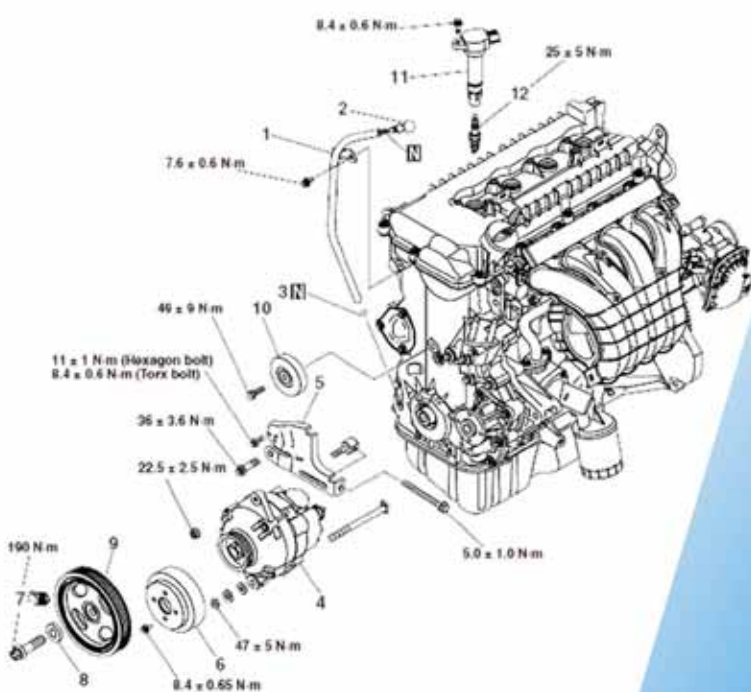

دعوت از صاحبان صنایع و تولید کنندگان

نمایشگاه ساخت داخل قطعات موتور

J4

همراهی و اطلاعات بیشتر:

WWW.KADEC.IR





عقب نیز چراغ‌ها دوباره طراحی شده‌اند اما برخی تغییرات بزرگ در کابین رخ داده جایی که یک نمایشگر جدید ۱۸ اینچی در تریم‌های LE، SE و SEL وجود دارد. بخش مرکزی داشبورد نیز به‌روز شده و نمایشگر به سمت راننده تمایل بیشتری پیدا کرده است. سیستم اطلاعات سرگرمی این خودرو هم‌اکنون از اپل کاربلی ۳ و اندروید اتو ۴ پشتیبانی می‌کند. مدل‌های SE و SEL همچنین دارای ناوبری هستند.

میتسوبیسی اکلپس ۲۰۲۲ با قیمت پایه ۲۳۳۹۵ دلار وارد بازار شد. البته به این مبلغ باید ۱۱۹۵ دلار هزینه‌های تحویل را نیز افزود. اکلپس در مدل سال ۲۰۲۰ خود قیمت ۲۲۹۹۵ دلار داشت، بنابراین به‌روزرسانی‌ها فقط ۴۰۰ دلار اضافه قیمت به همراه داشته‌اند. اکلپس کراس به‌روز شده از دماغه جدیدی سود می‌برد. جلو پنجره آن هماهنگی بیشتری با دیگر بخش‌ها به‌ویژه دی‌لایت‌های LED دارد. چراغ‌های اصلی و مه‌شکن‌ها نیز در بخش پایینی قرار گرفته‌اند. در بخش



قیمت‌گذاری
اکلپس کراس ۲۰۲۲

در نشست اعضای هیات‌مدیره انجمن قطعه‌سازان عنوان شد:

خودروسازان فرانسوی برنامه‌ای برای بازگشت به ایران ندارند

بررسی‌ها نشان می‌دهند شرکت‌های چینی برای ورود به بازار ایران بسیار علاقه‌مند هستند و احتمال می‌رود شرکت‌های اروپایی در این مرحله وارد بازار ایران نشوند

فروش محصولات فولادی به صنایع پایین‌دستی اشاره و از آن به‌عنوان یکی از مهم‌ترین چالش‌های قطعه‌سازان در سال آینده یاد شد، چالشی که می‌تواند میزان تیراژ و همچنین قیمت تمام‌شده قطعه و خودرو را به‌شدت افزایش دهد.

نشست خبری اعضای هیات‌مدیره انجمن سازندگان قطعات و مجموعه‌های خودرو ایران با محوریت چالش‌ها و مشکلات قطعه‌سازان طی سال جاری و همچنین ارائه گزارشی در خصوص فعالیت قطعه‌سازان در سال جهش تولید برگزار شد. در این نشست همچنین به شیوه جدید



فرشید سلگی

f.solgi@autoworld.ir

خودروسازان و پذیرش هویت جدید

در ابتدا که تولید چهار چرخ‌های موتوری در کارگاه‌های کوچک انجام می‌گرفت، محصولات نهایی خودروسازان تفاوت چندانی با هم نداشت و نقطه تمایز آن‌ها با سایر وسایل نقلیه عدم استفاده از چهارپایان بود. بعد از آن که تولید انبوه خودروسازان شروع شد هر شرکت برای تمایز محصولات خود دست به نوآوری‌هایی زد و به مرور هر یک از خودروسازان توانستند هویتی متناسب با محصولی که ارائه می‌دادند برای خود بسازند. برخی خودروسازان مانند رولز رویس از زمان شروع به کار خود با تمرکز بر تولید خودروهای بسیار تجمیلاتی و گران‌هویی منحصربه‌فرد برای خود ایجاد کردند.

از طرفی خودروسازانی مانند فولکس‌واگن هم با متمرکز کردن تلاش خود برای عرضه محصولات به اصطلاح مردمی‌تر و ارزان‌تر توانستند هویتی متفاوت برای بازاری گسترده‌تر برای خود بسازند. با افزایش فروش جهانی خودرو و پدید آمدن برندهای متفاوت، هر شرکت سعی کرد هویتش را با توجه به توانمندی‌های خود و البته سلیقه بازار تعریف کند. واضح است بسیاری از خودروسازان مجبور شده‌اند در مدت فعالیت‌ها بارها دست‌به‌اصلاح هویت بزنند و تعریفی متفاوت از خود ارائه دهند.

به‌عنوان مثال می‌توان به هویت جدیدی اشاره کرد که برند سوئدی ولوو در یک دهه گذشته برای خود تعریف کرده است. اگر زمانی ولوو فقط به‌عنوان خودرویی ایمن برای خانواده‌های پرجمعیت شناخته می‌شد اما حالا این شرکت، اسپرت بودن و زیبایی را به سایر مشخصه‌های محصولاتش افزوده است. در این میان نقش نوآوری‌ها را نباید در دگرگون شدن هویت برندهای متفاوت نادیده گرفت. در سال‌های اخیر پرنسپل شدن اهمیت الکترونیک‌سازی و همچنین فناوری‌هایی مانند خودران، بسیاری از خودروسازان وادار کرده است به فکر ارائه تعریف و تصویری جدید از هویت خود باشند.

یکی از مهم‌ترین برندهایی که در سال‌های اخیر به‌شکلی نسبتاً موفق در جهت تغییر هویت گام برداشته، فولکس‌واگن است. بعد از رسوایی دیزلی در سال ۲۰۱۵ فولکس‌واگن مجبور شد برای بقا، تصویر مخدوش خود را به‌عنوان برندی که اهمیتی به محیط‌زیست نمی‌دهد، به خودروسازی بدل کند که تمام تلاشش را وقف حذف انتشار دی‌اکسید کربن از آگزوز محصولاتش کرده است.

وقه‌ای که وپروس کرنا در تولید و فروش خودروسازان مشهور جهانی پدید آورد نیز برخی شرکت‌ها را مجاب کرد هر چه زودتر هویت خود را برای ادامه فعالیت در دهه‌های آتی عوض کنند. واضح است این تغییر هویت در نهایت منجر به عرضه محصولات متفاوت حتی به لحاظ ظاهر خواهد شد و اصلاً بعید نیست در سال‌های آتی محصولاتی که خودروسازان عرضه می‌کنند، شباهت چندانی به خودروهایی که قبلاً تولید می‌کردند، نداشته باشد.



استارت Start

علی منصوری
عضو شورای سردبیری

رشد ۲۰ درصدی تولید با همت قطعه‌سازان و در غیاب خارجی‌ها

اصغر خسروشاهی، نایب‌رئیس هیات‌مدیره انجمن قطعه‌سازان



رتون نیز ۱۸۰ کارمند ایرانی خود را اخراج کرده است که نشان می‌دهد فرانسوی‌ها ظاهراً برنامه‌ای برای بازگشت و سرمایه‌گذاری در بازار ایران ندارند. از این پس شرط ایران برای همکاری با خارجی‌ها، پذیرفتن تولید خودرو با سطح بالای داخلی‌سازی است. بررسی‌ها نشان می‌دهند شرکت‌های چینی برای ورود به بازار ایران بسیار علاقه‌مند هستند و احتمال می‌رود شرکت‌های اروپایی در این مرحله وارد بازار ایران نشوند. بنابراین بهترین گزینه همکاری، شرکت‌های چینی دارای فناوری تولید خودرو و حاضر به همکاری به‌صورت جوینت‌ونچر هستند. یکی از مشکلات موجود در دوره دوم دولت آقای روحانی نیز تغییر چهار وزیر صنعت بود. به نظر ما باید اتاق فکری در وزارت صمت تشکیل شود و نسبت به ایجاد نقشه راه اقدام کنند.

قطعه‌سازان نسبت به سال گذشته به‌رغم همه مشکلات بیش از ۲۰ درصد افزایش تولید داشته‌اند که البته انتظارمان بیش از این بود. اما موضوع این جاست که ما در تصمیم‌گیری‌های کلان آن‌طور که باید و شاید دخیل نیستیم. مثلاً در ابتدای بررسی طرح ساماندهی صنعت خودرو در مجلس، نظر ما نیز دریافت می‌شد. اما هم‌اکنون هیچ نظری از قطعه‌سازان دریافت نمی‌شود. این در حالی است که کلیات طرح در کمیسیون صنایع به تصویب رسیده، در خصوص احتمال بازگشت شرکای خارجی به صنعت خودرو نیز باید گفت از آن‌جا که پژو و فیات با سرمایه‌گذاران آمریکایی اقدام به ایجاد جوینت‌ونچر کرده‌اند، ممکن است در صورت رفع تحریم‌ها، دیگر سیاست‌قبلی را نداشته باشند. ضمن آن که ایران نیز رویکرد قبلی را نسبت به این شرکت‌ها نخواهد داشت. در همین حال،

نیش می‌زنند...

امداد خودروهای غیرمجاز

دارندگان محصولات ایران خودرو؛ با دریافت خدمات اسنادی استاندارد از امداد خودرو ایران، از خسارت‌ها و خطرات ناشی از ناآگاهی یا سوءاستفاده امدادگران غیرمجاز پیشگیری کنید.



www.isaco.ir



Professional Brake Pads & Shoes
Change your world



تهران، میدان آرژانتین، ابتدای بزرگراه آفریقا، ساختمان ۵، پلاک ۶، واحد ۶
کدپستی: ۱۵۱۴۹۴۲۳۱ | تلفن: ۰۲۱-۸۸۶۵۰۰۷۱ | فکس: ۸۸۷۹۳۲۰
Unit 6, 5th bld., Africa st., Arjantin sq., TEHRAN-IRAN
Tel: +9821-88650071-2 Fax: +982188793820

asia.lent

asialent.com

۶۲۵ اسب‌بخار قدرت و حدود ۶۵۰ نیوتون متر گشتاور تولید می‌کند و می‌تواند تا ۹ هزار rpm دور بگیرد. قیمت کوروت Z06 جدید احتمالاً از حدود ۸۰ هزار دلار آغاز می‌شود. طبق این گزارش، یک‌سال بعد از Z06 مدل ZR1 جدید معرفی خواهد شد. این مدل به نسخه توپین توربو از همان پیش‌رانه ۵.۵ لیتری مذکور مجهز خواهد بود که بین ۸۲۵ تا ۸۵۰ نیوتون متر گشتاور تولید می‌کند. قیمت کوروت ZR1 چیزی در حدود ۱۲۰ هزار دلار خواهد بود. در همین حال، انتظار می‌رود در سال ۲۰۲۳ شاهد معرفی یک کوروت پلاگین-هیبرید باشیم که شاید E-Ray نام داشته باشد.

کوروت C8 از زمان معرفی سروصدای زیادی به راه انداخته و موفقیت‌ها و جوایز زیادی کسب کرده اما این تازه کار است زیرا گفته می‌شود طی چند سال آینده پنج نسخه دیگر به کوروت استینگری پایه ملحق خواهند شد. به گفته اتومبیل‌مگزین، نخستین نسخه جدید کوروت C8 مدل Z06 است که سال آینده به بازار خواهد آمد. قرار است این مدل به پیش‌رانه ۵.۵ لیتری V8 میل‌لنگ خطی تنفس طبیعی مجهز شود که همان پیش‌رانه مورد استفاده در مدل مسابقه‌ای C8.R است. به گفته این نشریه، این موتور بین ۶۱۵ تا



شورولت کوروت متنوع می‌شود



دود دعوای فولادی‌ها و معدنی‌ها در چشم صنایع قطعه‌سازی

فرهاد به‌نیا، سخنگوی انجمن قطعه‌سازان

صنعت قطعه و خودرو نسبت به دریافت ورق اضافه اقدام می‌کنند که بر این اساس ظرفیت‌سنجی مورد تاکید قرار گرفته است.

در همین راستا، از رئیس‌جمهور، وزیر صمت و مجلس می‌خواهیم به این موضوع ورود کنند. زیرا باعث افزایش قیمت خواهد شد و در نهایت کاهش تولید را رقم خواهد زد. علاوه بر بحث عرضه و قیمت فولاد که سال آینده چالش بزرگی خواهد بود، مورد دیگری که به آن انتقاد داریم، نحوه دریافت مالیات از این صنعت است. در همه دنیا مالیات بر درآمد مطرح می‌شود اما در ایران میزبان با تولیدکنندگان بر سر تعیین میزان مالیات چانه‌زنی می‌کنند. در این مورد نیز از رئیس‌جمهور، وزیر اقتصاد و رئیس سازمان مالیاتی می‌خواهیم در صورت اعتقاد به جهش تولید نسبت به تغییر روش دریافت مالیات اقدام کنند.

تصمیم‌گیری در سمت در صنعت خودرو آن است که منتهی به کاهش قیمت تمام‌شده تولید در راستای منفعت مردم شود. این شرایط در حالی است که در سال ۹۹ در دو حوزه شاهد تصمیماتی بودیم که نتیجه آن عواقب ناخوشایندی در پایان سال نه تنها برای صنعت خودرو، بلکه برای سایر صنایع خواهد داشت. موضوع اصلی ما در خصوص فولاد است. فولادسازان سال‌ها مواد اولیه را با قیمت پایین خریداری می‌کردند و به قیمت جهانی می‌فروختند. با ورود وزارت صمت به قیمت مواد اولیه، تولید را نیز کاهش دادند و این کاهش تولید، اثر خود را بر صنعت خودرو نشان داد.

چرا که شرکت‌های فولادی تصمیم گرفتند با کاهش عرضه، وزارت صمت را مجبور به اصلاح قیمت کنند. از سوی دیگر، فولادسازان عنوان کردند تولیدکنندگان



یک شیر مرد، مساله قیمت‌گذاری را برای همیشه تمام کند

مازیار بیگلر، دبیر انجمن قطعه‌سازان

خوبی پیش‌رفته و امیدواریم پیش از پایان سال نحوه قیمت‌گذاری خودرو تعیین تکلیف شود. لازم است با وجود پیشنهادهای مختلف شیرمردی پیدا شود و یک‌بار برای همیشه موضوع قیمت خودرو را به سرانجام برساند. به‌رغم این که مشکلات صنعت خودرو همه را ناامید کرده، اما نظر ما این است که کاهش بهای مواد اولیه، قیمت خودرو تا ۳۰ درصد کاهش خواهد یافت و بدین ترتیب می‌توان تا حدودی رضایت مردم را جلب کرد. طبق آخرین جلسه‌ای که خدمت وزیر صمت رسیدیم، نظر ایشان بر تشکیل کنسرسیومی متشکل از قطعه‌سازان بود که سال گذشته این کنسرسیوم تشکیل و به صورت قانونی و حقوقی ثبت شد و بیش از ۳۰ شرکت بزرگ قطعه‌سازی نیز سهام‌دار کنسرسیوم هستند، اما خودروسازان وقت ملاقات به ما نداده‌اند.

از نظر انجمن، افزایش قیمت خودرو به هر نحوی که به مصرف‌کننده ضربه بزند، بدترین و آخرین راه‌ممکن است و این موضع قطعی ماست. راهکارهای انجمن در راستای تعدیل قیمت خودرو به نفع مصرف‌کننده بوده، سه طرح برای حل مشکلات صنعت خودرو به صورت موازی در دولت و مجلس در حال بررسی است که همه آن‌ها محدود هستند و تنها تنظیم‌کنندگان طرح روی آن نظر می‌دهند. یکی طرح مجلس است و طرح دیگر، بسته جهش تولید است که از سوی وزارت صمت و سازمان گسترش دنبال می‌شود و تاکنون به نتیجه مطلوب نرسیده است. خروجی این دو طرح نحوه قیمت‌گذاری خودرو در نهاد ریاست‌جمهوری است که خودروسازان، وزارت صمت و مجلس همگی در آن دخیل هستند و از این روش نیز خروجی مناسبی دریافت نکردیم. البته روند کار به



مطالبات قطعه‌سازان از ۳۰ هزار میلیارد تومان فراتر رفته است

محمد شهری، عضو هیات مدیره انجمن قطعه‌سازان ایران

سودهای آن چنانی بوده و متأسفانه در صنعت خودرو که مصرف‌کننده این مواد اولیه است، به دلیل عدم تعیین تکلیف قیمت خودرو، شاهد ضررهای هنگفت هستیم. مساله مهم و بزرگ برای قطعه‌سازان، این است که سال آینده چه اتفاقی می‌افتد و خودروسازان با این زیان و ضرر هنگفت سالانه تا چه زمانی قادر به تحمل و ادامه فعالیت هستند و آیا باز هم بانک‌ها مایل به تزریق تسهیلات و حمایت از این صنعت خواهند بود و اعتماد می‌کنند یا این که شاهد نابودی این صنعت خواهیم بود.

میزان مطالبات قطعه‌سازان از خودروسازان طی یکی دو سال اخیر بسیار بیشتر شده و در حال حاضر این مطالبات به بالای ۳۰ هزار میلیارد تومان رسیده، بررسی حساب‌های خودروسازان حاکی از زیان انباشته بالایی است و باید بررسی شود چه کسانی سودهای کلان حاصل از عدم آزادسازی قیمت خودرو را به جیب خود زدند. نمی‌توان صنایع بالادستی را رها کرد و تنها به صنایع پایین‌دستی چسبید. بررسی گزارش‌های مالی شرکت‌های فولادی، مس و پتروشیمی بیانگر



مدیران خودرو







کمپین خدمات پس از فروش (۲۵ بهمن لغایت ۶ اسفند)
۲۰٪ تخفیف قطعات (تا سقف ۳/۰۰۰/۰۰۰ ریال)
قرعه کشی و جوایز (با نصب موبایل اپلیکیشن)

بازدید رایگان



جهت اطلاعات بیشتر را اسکن کنید

مرکز تماس خدمات ۰۲۱-۴۷۶۵۱

official.mvm
www.mvco.ir
www.mvms.ir
APP.MVMS.IR

مدیران خودرو... ایده آل

جهت اطلاع از اطلاعات تماس سایر نمایندگی‌ها به وبسایت شرکت مدیران خودرو مراجعه نموده و یا کد مندرج در طرح را اسکن نمایید.



استراتژی کیا پاسسجی به بیانیه‌های مشابه برندهایی همچون جنرال موتورز، نیسان و... است. کیا علاوه بر ۷ خودرو الکتریکی جدید اقدام به تولید ۴ محصول هیبرید با پلت‌فرم‌های کنونی مدل‌های درون سوز خواهد کرد. مدل‌های الکتریکی از معماری جدید E-GMP سود خواهند برد. این برندی می‌گوید پلت‌فرم یادشده با به‌روزرسانی از راه‌دور هماهنگ خواهد بود. بر ۵۰۰ کیلومتری و شتاب صفر تا ۹۶ کیلومتر در ساعت زیر ۳.۵ ثانیه‌ای خواهد داشت.

کیا در حال به‌روزرسانی برنامه S خود است و می‌خواهد تا سال ۲۰۲۶ هفت خودرو تمام‌الکتریکی عرضه کند. این خودرو وساز کرهای تخمین زده تا سال ۲۰۲۰ حداکثر ۴۰ درصد فروش خود را به خودروهای هیبرید، پلاگین-هیبرید و تمام‌الکتریکی اختصاص خواهد داد. این میزان فروش یعنی حدود ۱.۶ میلیون دستگاه خودرو الکتریکی در سال و کیا می‌گوید از این تعداد ۸۸۰ هزار دستگاه دارای قوای محرکه تمام‌الکتریکی خواهند بود. به نظر می‌رسد این بازنگری در



اصلاح برنامه S کیا با ۷ خودرو برقی

نارنجی پوشان؛ سده جدید خورشیدی را با چهره‌های متفاوت آغاز می‌کنند

چشم‌انداز ۱۴۰۰ سایپا در غیاب پراید و محصولات مشترک

سید محصولات کنونی این شرکت و برنامه‌های آینده آن تشابهی با روند سده‌ده گذشته که متکی بر پراید بود، ندارد



علیرضا جابیتی
ajabeti@autoworld.ir

کراس اور آریا نیز در نیمه نخست سال آینده به تولید خواهد رسید و خودرو جدید اطلس هم به زودی رونمایی خواهد شد. همان‌طور که اشاره شد، این حرکت‌ها در شرایطی بوده که تحریم‌ها عملاً امکان کوچک‌ترین تعامل با خودروسازان و قطعه‌سازان خارجی را از بین برده و خودروسازان داخلی حتی برای تبادلات مالی هم دچار مشکلات عدیده بوده‌اند.

و محصولات مشترک رقم خورده است. البته در سال ۹۸ سایپا تنها خودروساز ایرانی بود که نسبت به سال ۹۷ کاهش تولید نداشت و با کمک محصولاتی همچون تیبا، سائنا و کوئیک جای پراید و محصولات مشترک را پر کرد.

مسئله کیفیت و تنوع محصول اسناد منتشر شده از روند توسعه محصولات سایپا نشان می‌دهد مساله کیفیت قربانی شتاب سایپا در معرفی محصولات جدید نشده است.

نوربالا

صنعت خودرو ایران تا پیش از تحریم‌های یکی دو سال اخیر، چند محصول قدیمی را به تولید می‌رساند و مونتاژی‌ها نیز سهم ویژه‌ای در ایجاد تنوع محصولات داشتند. اما با اتفاقات تاریخی نظیر خداحافظی با پراید، تنوع بخشی به سبد محصولات، آن هم با برند و مهندسی کاملاً بومی در اولویت فعالیت‌های سایپا قرار گرفته است

انتشار ویدیوهای آزمایش ایمنی ایربگ و تست تصادف جانبی شاهین براساس استاندارد اروپایی ECE، برای نخستین بار در صنعت خودرو کشور اتفاق افتاد و تصویری جدید از ایمنی محصولات جدید سایپا را به نمایش گذاشت. این در حالی است که پاس کردن چنین استانداردهایی برای تولید یک خودرو در ایران ضروری نیست و تنها خودروها برای ورود به بازار اروپا ملزم به رعایت این الزامات هستند.

سیدی که خالی نماند! تا دو سال پیش یعنی در سال ۹۷، از هر ۴ خودرو تولیدی سایپا، یک خودرو مونتاژی یا محصول مشترک وجود داشت که با مشارکت شرکای خارجی این خودروساز اعم از رنو، برلیانس یا چانگان تولید می‌شد و از سه خودرو باقیمانده معادل ۵،۲ خودرو را پراید تشکیل می‌داد! اما در سال جاری، افزایش تولید در سایپا در غیاب پراید

پیگیری يك موضوع Follow up



علیرضا قربانی‌نژاد
کارشناس صنعت خودرو

قیمت‌گذاری دستوری موجب نارضایتی همگانی

قیمت‌گذاری دستوری در شرایطی بر سر بازار خودرو سایه انداخته است که نه تنها توانسته مانع افزایش روزافزون قیمت خودرو شود بلکه باعث شده است خودروسازان نیز هر سال با زیان انباشته بیشتری مواجه می‌شوند. معضلی که علیرضا قربانی‌نژاد، کارشناس صنعت خودرو در برآورد آن نظرات خود را بیان کرد.

نظر شما درباره کنار گذاشتن شوروی رقابت از قیمت‌گذاری خودرو چیست؟

قیمت‌گذاری باید براساس بازار یعنی مبحث عرضه و تقاضا باشد، در غیر این صورت بر خلاف آنچه ابتدا به نظر می‌رسد در بلندمدت به نفع مصرف‌کننده نخواهد بود. در کنار این مساله با توجه به اینکه تصور می‌شود خودروسازان ارز دولتی دریافت می‌کنند، بنابراین باید براساس قیمت‌های دستوری تعیین شده از ناحیه شورای رقابت یا سازمان مسئول دیگر عمل کنند که اشتباه است.

با این تفصیلات پیشنهاد شما برای قیمت‌گذاری خودرو چیست؟

باید شرایط را برای ایجاد بازار رقابتی و عرضه خودروهای متنوع همراه با سطح تکنولوژی و کیفیت بالا فراهم کنیم. در مرحله نخست باید قیمت توسط بازار تعیین شود و در صورت قفسان هر کدام از این دو مولفه (رقابت و تنوع) و تعیین قیمت توسط بازار با وضعی مواجه می‌شویم که هم شرایط رقابتی را از دست می‌دهد و هم دولتی است. از همین رو قیمت‌گذاری باید براساس حاشیه بازار باشد تا انحصار شکل نگیرد.

آیا به گفته وزیر صمت مبنی بر افزایش تولید سه منظور کاهش قیمت، موافق هستید؟

تولید باید اقتصادی باشد و لازمه آن، پیگیری مباحث بهره‌وری، بهینه‌سازی سیستم‌های تولید و استفاده از تکنولوژی‌هایی است که منتج به کاهش هزینه‌ها شود.

خودروسازان برای کاهش قیمت محصولات چگونه عمل کنند؟

مراکز تحقیق و توسعه در خودروسازی‌ها علاوه بر تمرکز بر ارتقای سطح کیفی باید در جهت ساده‌سازی تولیدات به منظور کاهش قیمت‌ها اقدام کنند. همچنین مباحث مشترک‌سازی قطعات و داشتن پلت‌فرم‌های مشترک از جمله استراتژی‌هایی هستند که در سطح کلان می‌توان دنبال کرد.

نگاه View



روح‌الله ایزدخواه
عضو کمیسیون صنایع مجلس

خودروهای دپوشده باید عرضه شوند

بحث جدی ما درباره شیوه عرضه خودرو در بورس است. بعد از تصویب طرح ساماندهی صنعت خودرو، قطعاً شرایط بهتر خواهد شد، چون در حال حاضر مدیریت و نظمی به چشم نمی‌خورد. پیشنهاد وزارت صمت این است که قیمت‌ها را در حاشیه بازار بالا ببرد. البته بهتر بود تابستان این طرح در صحن مطرح می‌شد، ولی کمیسیون کار را عقب انداخت. وزیر جدید صمت هم بعد از سر کار آمدن، از مجلس زمان خواست و گفت قانون‌گذاری نکنید تا من مدیریت کنم، به همین علت پنج، شش ماه کار عقب افتاد و زمان سوخت شد. حالا هم فصل بودجه است و باید شاهد بیشتر عقب افتادن طرح باشیم.



طرح، در دست بررسی کمیسیون صنایع است، ولی سعی داریم در روزهای آتی دو جلسه آسامته در نظر بگیریم تا تصمیم نهایی گرفته شود. بعد از آن به صحن مجلس می‌آید تا در دستور کار قرار بگیرد.

البته همان‌طور که گفته شد پیشنهاد وزارت صمت افزایش قیمت خودرو در حاشیه بازار است ولی ما شدیداً با این موضوع مخالف هستیم. قصد داریم این محصول از حالت سرمایه‌ای خارج شود. قرار بر این است عرضه و تقاضا مدیریت شود، معاملات مکرر خودروهای صفر کاهش پیدا کند و خودروهای دو هم به بازار عرضه شوند. این اقدامات تأثیرات مثبتی در پی دارند و بازار را متعادل خواهند کرد.

گاهی مردم به دنبال کالای سرمایه‌ای نیستند که خرید و فروش کنند و سود سرشاری ببرند، فقط می‌خواهند پولشان حفظ شوند، از این رو آن را تبدیل به کالایی مثل خودرو یا مسکن می‌کنند، چون تصور دارند ارزش پولشان در طول زمان حفظ می‌شود.

اما در صورت اجرای طرح ما، متقاضیان واقعی دستشان باز تر می‌شود و قیمت از حاشیه بازار پایین‌تر می‌آید. از سوی دیگر، وقتی خودرو وارد بورس شود، چون نرخ پایه، قیمت تمام‌شده است، پس با بهایی متعادل در بورس عرضه می‌شود و همین موضوع شوک مثبت به بازار می‌دهد.

زاپاس

Spare Tire

وابستگی خارجی خودروسازان و قطعه‌سازان به حداقل رسیده است

وابستگی خودروسازان و قطعه‌سازان به خارج به حداقل رسیده است، تصریح کرد: «استفاده از ظرفیت و پتانسیل داخلی سبب شده است شرکت سایپا به سمت طراحی و تولید خودروهای بهره‌رزا و تکنولوژی بالا حرکت کند و آوازه ما می‌توانیم در خیلی از حوزه‌ها، پیاده‌سازی شد و یکی از بخش‌ها که به خوبی این مسیر را دنبال کرد، سایپا بود.»

است. «وی با بیان اینکه صنعت خودرو به بلوغ رسیده است و می‌توان به آنها تکیه کرد، ادامه داد: «یکی از موضوعاتی که امیدوارم خودروسازی و به‌خصوص سایپا به جهت تنوع محصول دنبال کند، صادرات است. ما باید تمام تلاش خود را به کار بندیم تا بازارهای منطقه را فتح کنیم.» دبیر کمیسیون صنایع و معادن مجلس با اشاره به اینکه



کرد: «بازدید از مرکز تحقیقات سایپا و فرآیند تولید و توسعه، گویای آن است سایپا، تحریم‌ها را به فرصت تبدیل کرده و با تکیه بر توان داخلی توانسته است برای توسعه محصول برنامه‌های اجرایی داشته باشد. طی دو سال اخیر، گروه خودروسازی سایپا به دستاوردهای خوبی رسیده و متحول شده

دبیر کمیسیون صنایع و معادن مجلس با تأکید بر اینکه فعالیت‌هایی که در گروه خودروسازی سایپا دنبال می‌شود، بسیار دلگرم‌کننده است، گفت: «سایپا به حدی از رشد و توسعه دست یافته است که می‌تواند به زودی در بازارهای منطقه حضور داشته باشد.» بهزاد رحیمی در بازدید از خط تولید شاهین و مرکز تحقیقات سایپا اظهار



است. این ویژگی به تایگر اجازه می دهد همه چیز از وسایل اضطراری گرفته تا پکیج های مختلف را برای تحویل به گیرندگان حمل کند. آنچه تایگر را به وسیله ای جالب تبدیل کرده، سیستم تحرک و جابجایی پا و چرخ است که به این وسیله اجازه می دهد از روی موانع عبور کرده و در عین حال بار خود را در ارتفاع بالاتر حفظ کند. این ویژگی قبلاً در کانسبت Elevate هیوندای در نمایشگاه CES 2019 معرفی شده؛ با این تفاوت که تایگر محصول کوچک تری است.

هیوندای از کانسبت تایگر (TIGER) رونمایی کرد و این محصول مفهومی به عنوان حد نهایی وسیله نقلیه بدون سرنشین توصیف شده است. TIGER مخفف کلمات Transforming Intelligent Ground Excursion Robot است. این وسیله متنوع در مسیرها و زمین های چالش برانگیز طراحی شده است. این کانسبت بر پایه پلت فرمی ماژولار طراحی شده و دارای محفظه بار داخل بدنه



معرفی بهترین گزینه هیوندای برای عبور از مسیرهای ناهموار

06 فولکس واگن طی سه ماه برای بوگاتی تصمیم می گیرد

گروه خودروسازی فولکس واگن به زودی برند مشهور بوگاتی را به شرکت خودروبی ریماک خواهد فروخت. این در حالی است که پورشه به عنوان زیرمجموعه فولکس واگن، ۱۵.۵ درصد سهام خود را در ریماک افزایش داده است. ظاهراً قرار است چنین تصمیمی در نیمه نخست سال جاری گرفته شود. روابط عمومی فولکس واگن، غول خودروسازی در خصوص ریماک اتومبیل گفت: «این برند خودروبی و بوگاتی از نظر تکنولوژی مناسب همکاری هستند.» هر چند زمه هایی از فروش بوگاتی به ریماک به گوش می رسد، اما باید دید که آن ها چگونه با یکدیگر به توافق می رسند. ریماک در حال حاضر به دنبال بررسی چگونگی تولید بهتر بوگاتی است و این شرکت خودروبی از نظر تکنولوژی در بهترین حالت قرار دارد. همچنین گفتنی است پورشه قصد دارد تا سال ۲۰۲۵ در بخش تولید، کاهش هزینه ۱۰ میلیارد یورویی داشته باشد و این رقم در سال گذشته حدود شش میلیارد دلار بوده است.



07 درخواست آمریکا از تایوان برای تولید چیپ

«رویترز» گزارش داد که وانگ می هو، وزیر اقتصاد تایوان روز گذشته اعلام کرد که کاخ سفید طی نامه ای از این کشور خواسته میزان تولید قطعات الکترونیکی خودرو را در این کشور افزایش دهد. نبود قطعات الکترونیکی سبب شده است صنعت خودرو جهانی و بخصوص تولید خودرو در آمریکا با اختلال مواجه شود. برخی خودروسازان به خاطر نبود تراشه های الکترونیکی مجبور شده اند تولید محصولات خود را کاهش دهند. چند روز پیش بایان دیس، مشاور ارشد اقتصادی جو بایدن رئیس جمهور جدید آمریکا، از تلاش های وانگ برای حل مشکل کمبود تولید قطعات الکترونیکی خودرو تشکر کرده بود. وانگ در یک کنفرانس خبری به خبرنگاران گفت که یک نامه از کاخ سفید دریافت کرده است. وزیر اقتصاد تایوان افزود: «با شرکت های تولیدکننده قطعات الکترونیکی در تایوان در حال کار روی حل مشکل کمبود قطعات الکترونیکی هستیم.»



08 ظاهر مرسدس بنز C کلاس پیش از رونمایی لو رفت!

قرار است مرسدس بنز در تاریخ ۲۵ فوریه (پنجم اسفند) رسماً از نسل جدید مدل محبوب و پرفروش C کلاس رونمایی کند؛ اما حالا دو روز مانده به زمان معرفی رسمی، تصاویری از این سدان آلمانی افشا شده است که کاملاً درون و بیرون آن را به نمایش می گذارد. همان طور که از تصاویر جاسوسی، رندرها و تصاویر افشاشده قبلی دریافته ایم، بدنه C کلاس جدید از طراحی آشنایی بهره می برد که کاملاً دنباله رو برادران بزرگ ترش یعنی E کلاس و S کلاس است. بنابراین در جلو نسل جدید C کلاس چراغ هایی باریک تر و با فرم تیزتر به چشم می خورد که دی لایت های LED در بالای آن ها جای گرفته اند. بین این چراغ های جلو پنجره ای تقریباً شش ضلعی قرار گرفته که فرم آن با سدان های بزرگ تر مرسدس تفاوت دارد. در عقب C کلاس اما دقیقاً همچون E کلاس و S کلاس طراحی با هرغم انتقادات، از چراغ های افقی استفاده کرده اند تا این فرزند کوچک با برادران بزرگ تر خود به شکل کامل هماهنگ شود. همان طور که قبلاً نیز تأیید شده بود، نسل جدید C کلاس صرفاً با پیشرفته های چهار سیلندر عرضه خواهد شد.



01 بامو تست سری هفت و i7 را همزمان انجام می دهد

بامو در میانه راه توسعه نسل هفتم از سدان فوق لوکس سری ۷ است و نسخه جدید نه تنها از نظر طراحی کاملاً متفاوت از ویرایش فعلی بوده، بلکه از نظر فنی نیز با ساختاری تمام برقی می خواهد چهار چوب شکنی کند. نسخه الکتریکی بامو سری ۷ بعدی قرار است i7 نام بگیرد. خودروبی که تصاویر جدیدی از تست میدانی آن منتشر شده و این مدل تنها روی مقرون به صرفه بودن متمرکز نیست، بلکه اطلاعاتی در دست است که از توانایی های جاده ای این مدل حکایت دارد. برخی منابع مدعی شده اند که سری ۷ جدید از پکیج بزرگ باتری های ۱۲۰ کیلووات-ساعت استفاده خواهد کرد. ظرفیتی که برای پیمایش تا ۷۰۰ کیلومتر کافی به نظر می رسد. از سوی دیگر شنیده ها حاکی از آن است که سدان جدید بامو قدرتی بیش از ۶۵۰ اسب بخار دارد. اگر چه هنوز نمی دانیم ترکیب قوای محرکه این خودرو شامل چند موتور برقی است. با این حال شکی نداریم که i7 به صورت چهار چرخ محرک خواهد بود.



02 برخی رنگ های جذاب شورولت کوروت C8 حذف می شوند

اخیراً خبرهایی مبنی بر حذف چندین رنگ بدنه از شورولت کوروت ۲۰۲۲ منتشر شده است. شورولت در پاسخ به سوال سایت های خبری در این باره می گوید آن ها به نمایندگی ها اطلاع داده اند که قرار است تا پایان سال ۲۰۲۱ تولید برخی رنگ ها متوقف شود؛ این کار با هدف اطلاع رسانی مشتریان کوروت صورت گرفته تا بتوانند رنگ مورد نظر خود را تا پایان سال ۲۰۲۱ دریافت کنند. در حال حاضر شورولت قصد اعلام جزئیات مربوط به رنگ های موجود برای مدل ۲۰۲۲ را ندارد و در این باره هنگام نزدیک شدن به زمان سفارش گیری، توضیحاتی به نمایندگی ها ارائه خواهد شد. طبق اخبار منتشر شده در سایت از Blogger، شورولت کوروت ۲۰۲۲ در رنگ های نارنجی Sebring، توسی Zeus Bronze و برنز Shadow تولید نخواهد شد. آخرین مهلت مشتریان برای ثبت سفارش رنگ های Sebring Orange و Zeus Bronze ۱۲۹ آوریل و برای Shadow Gray نیز ۲۷ ماه می است. برای شورولت کوروت مدل ۲۰۲۲ رنگ های دیگری جایگزین خواهد شد. اما تا به آغاز تولید مدل جدید نزدیک نشویم، مشخصات دقیق آن ها فاش نمی شود.



03 معرفی ساعت پورشه دیزاین با طراحی GT3 جدید

پورشه دیزاین جدیدترین ساعت خود را معرفی کرد. این ساعت تنها در دسترس خریداران نسل جدید پورشه GT3 911 خواهد بود. ساعت مورد بحث که پورشه دیزاین کرنوگراف GT3 911 نام دارد از قالب تیتانیومی بسود برده و در دو نسخه قابل انتخاب است. نسخه اسپرت از حلقه دور عقربه های آبی رنگ سود می برد در حالی که نسخه Purist دارای حلقه مشکی رنگ است. درست همچون پشت آمپر های خودرو، عقربه ها و اعداد روی صفحه ترکیبی از رنگ های سفید و زرد در پس زمینه مشکی هستند. این شرکت همچنین بند ساعت را از همان چرم به کار رفته در خودرو های پورشه و هماهنگ با دوخت های متضاد GT3 تولید کرده است. این ساعت دارای عملکرد فلابک بوده که اجازه ریست کردن و استارت دوباره کرنوگراف با فشار یک دکمه را به صاحبش می دهد. یک رو تور سفارشی که طرحی مشابه با رنگ های GT3 911 دارد و عقربه ها را به حرکت در می آورد. قیمت ساعت پورشه دیزاین کرنوگراف GT3 911: ۸۵۰۰ دلار آغاز شده و اگر چه قیمت بالایی محسوب می شود، اما قطعاً فردی که بتواند یک دستگاه پورشه GT3 2021 911 صفر را بخرد، در سفارش این ساعت نیز تردیدی نخواهد داشت.



04 کاهش تیراژ فولکس واگن گلف هیبرید

بزرگ ترین سایت تولیدی فولکس واگن در ولفسبورگ آلمان دچار مشکل جدی کمبود سلول های باتری برای تولید نسخه های هیبرید از هاچ بک گلف شده است. همچنین به گزارش یک روزنامه آلمانی برای همین مدل مشکل تامین قطعات نیمه رسانای دیگر «همچون سیلیکن و دیود» نیز پیدا شده و به گفته برند استرلو (Berni Osterloh) عضو هیات رئیسه فولکس واگن، این خودروساز باید ۹۳ هزار دستگاه از این دست محصولات را طی نیمه نخست سال جاری به متقاضیان تحویل دهد و این به معنی آن است که کارمندان فولکس واگن باید بیش از چهار ماه فشار کار را به شکل فشرده تحمل کنند. نسخه های هیبرید از این هاچ بک طی نسل جدید این محصول طرفداران زیادی بین مشتریان پیدا کرده و جالب است بدانید حدود ۶۰ درصد از مشتریان آلمانی و ۴۰ درصد از مشتریان کل اروپا این نسخه را سفارش گذاری کرده اند. جالب اینجاست که فولکس واگن از ماه دسامبر اخبار داده بود که احتمال کیود نیمه رساناها بالاست؛ اما کمتر مجموعه ای به این موضوع دقت کرده بود. فولکس واگن اعلام کرده این کبود تا پایان سه ماهه دوم سال جاری ادامه



05 نخستین تیم بدون کربن مسابقات نسکار معرفی شد

دنبال کنندگان مسابقات نسکار احتمالاً متوجه تفاوت تیم راش فنوی (Roush Fenway) و راننده های آن با سایر تیم ها هستند. بخصوص درباره راننده معروف آن بنام رایان نیومن (Ryan Newman) که از ۲۱ فوریه با خودرو سفید رنگ خود در پیست های مسابقه حاضر شده و تنها در بخشی از آن لوگو کاسترول قرار گرفته است. این طراحی را می توان نشانه خاصی از مفاهیم خاص دانست. در واقع قرار است همین خودرو نسکار و خودرو مسابقات آف رود این تیم به صورت تمام برقی عرضه شوند. حالا مشخص شده این تیم از سال جاری به صورت بدون تولید کربن فعالیت خود را ادامه می دهد. استیو نیومارک، مدیر تیم راش فنوی گفت: «امیدواریم به نوبه خود بتوانیم نشان دهیم که تمام مشاغل کوچک و بزرگ می توانند در رفع چالش های آب هوایی جهانی نقش ایفا کنند. ما امیدواریم نمونه های باقیمانده و این موضوع را برجسته کنیم که می توان با گام های هر چند کوچک تفاوت های بزرگ ایجاد کرد.»





تاخیر در احداث خط تولید گیگافکتوری آلمان



ظاهرا گیگافکتوری آلمان تسلا با تاخیر قابل توجهی روبه‌رو شده و شاید تا تابستان سال جاری میلادی تکمیل نشود. یکی از نشریه‌های آلمانی می‌گوید برخی ساختمان‌های اصلی در سایت نزدیک برلین هنوز تاسیس نشده‌اند و اگر چه در این باره توضیحی ارائه نشده، اما این منبع خبری افزوده تسلا هنوز کاربری این ساختمان‌ها را به‌مقامات اعلام نکرده است. «آونیز» می‌گوید در اسناد ثبت‌شده نزد کمیسیون بورس و اوراق بهادار آمریکا، تسلا از عدم توانایی در رعایت چارچوب‌های زمانی تاسیس ساختمان‌ها اطلاع

داشته و دلیل آن نیز مشکلات مربوط به هماهنگی بار گلاتوری، استخدام کارکنان، زنجیره تامین و... بوده است. همچنین احتمال دارد تسلا با مشکلاتی در تهیه تجهیزات تولید و فرآیندهای مرتبط با توانایی تولید محصولات با کیفیت بالا مواجه شود. گیگافکتوری آلمان تسلا مدل ۷ را برای عرضه در بازارهای اروپایی تولید خواهد کرد و همچنین از سلول‌های باتری جدید ۴۶۸۰ نیز در محصولاتش بهره خواهد برد. این خودرو ساز آمریکایی از آغاز تولید این مدل در اواسط سال ۲۰۲۱ خبر داده بود.

تولید Production

عدم تمایل پورشه به ساخت کارخانه در چین



پورشه تمایلی به ساخت کارخانه در چین ندارد. اگر چه این کشور بزرگ‌ترین بازار فروش پورشه است. سال گذشته، پورشه ۲۷۲ هزار و ۱۶۲ دستگاه خودرو فروخت و از این تعداد، ۸۸ هزار و ۹۶۸ دستگاه خودرو در چین تحویل داده شدند. این بیش‌تر از ۸۰ هزار و ۹۸۲ دستگاه خودرو فروخته‌شده در اروپا و ۵۷ هزار و ۲۹۴ دستگاه خودرو فروخته‌شده در ایالات متحده بود. در حالی که دیگر خودروسازان ممتاز مانند آئودی، مرسدس و بامو تصمیم گرفته‌اند با ساخت خودروها به صورت محلی، فروش آن‌ها در چین را افزایش دهند، الیور بلومه مدیر اجرایی پورشه گفته که تمایلی به پیروی از این قانون ندارد. او در این باره گفت: «دلیل تولید خودروها در اروپا برای بازار چین، حفظ کیفیت و ممتاز بودن آن‌هاست و امروزه انتقال خط تولید به چین منطقی به نظر نمی‌رسد. البته شاید ۱۰ سال دیگر شرایط به گونه دیگری باشد که این به‌افزایش فروش خودروها و قوانین هر کشور بستگی دارد.» بلومه افزود با ادامه ساخت اکثر مدل‌های جدید پورشه در آلمان، می‌توان آن‌ها را با قیمت بهتری به مشتریان عرضه کرد. او گفت: «این که برای تولید خودروها در آلمان هزینه‌های بیشتری کنیم ارزش دارد، چرا که ذهنیت «ساخت آلمان» شرکت حفظ می‌شود.»

محصول Product

رولز رویس کوا فانتوم؛ بهترین سدان لوکس سفارشی ۲۰۲۱



رولز رویس فانتوم سال‌هاست که لقب لوکس‌ترین سدان جهان را با خود یدک می‌کشد؛ اما به نظر می‌رسد برخی مشتریان از میزان تجملات نسخه استاندارد راضی نیستند و نسخه‌های لوکس‌تری طلب می‌کنند. رولز رویس کوا فانتوم یکی از این مدل‌هاست که باید آن را لوکس‌ترین سدان سفارشی سال ۲۰۲۱ بدانیم. این رولز رویس از طرف جک بوید اسمیت جونیور برای مجموعه JBS خود در الخارت-ایندیاناس سفارش داده شده است و وجه تمایز آن استفاده از چوب کواکست است. این نوع درخت تنها در مجمع‌الجزایر هاوایی رشد می‌کند و چوب آن بسیار کمیاب است. در واقع چوب کواک طریقی مزارع خصوصی پرورش این درخت در دسترس متقاضیان قرار می‌گیرد و البته برای یافتن نمونه کامل آن به تلاش صبر و هزینه زیادی نیاز است. رولز رویس کوا فانتوم خودرویی کاملاً سفارشی است؛ چرا که عبارت «ساخته‌شده در گودوود، انگلیس» برای لورا و جک بوید اسمیت جونیور» در کابین آن نقش بسته که این عبارت از نام مالکان این خودرو خاص حکایت دارد. سقف این فانتوم نیز با ۱۴۲۰ چراغ فیبر نوری روی نیم‌طنج طراحی شده که تصور دقیقی از آسمان شب اوهایو را برای مالک آن مجسم می‌کند.

تولید Production

وضعیت نامطلوب خودروسازی کانادا با افت شدید تولید



صنعت خودرو کانادا بیش از آنچه تصور می‌شود عقب مانده و سال گذشته به پایین‌ترین سطح تولید و عرضه محصول در سده‌ده گذشته رسیده است. طبق نظر مشاوران شرکت خودروسازی DesRosiers خبرگزاری ATU- tomotive News Canada، تولید خودروهای جدید این کشور در سال گذشته به ۱،۴ میلیون دستگاه کاهش یافته است که در مقایسه با دو میلیون دستگاه در سال ۲۰۱۹، بیش از ۲۵ درصد افت را نشان می‌دهد. در حقیقت به‌علت شرایط پیش آمده، انتظار می‌رفت تولید جهانی در سال ۲۰۲۰ حتی تا ۲۰ درصد کاهش یابد. اما این تنها مربوط به شش‌ماه گذشته است. ۱۹ می‌شود و این در حالی است که تولید خودرو در سال ۱۹۹۹ به‌لحاظ خود رسید. در آن زمان تولیدات کارخانه‌های خودروسازی کانادا ۱۷ درصد از کل تولیدات آمریکای شمالی را تشکیل می‌داد. اما از آن زمان به بعد این روند نزولی شد تا در سال ۲۰۲۰ به ۱۱ درصد رسید و از ایالات متحده و مکزیک عقب افتاد. اما حالا کارخانه اوشاوا برای شروع دوباره تولید پیکاپ‌های فول‌سایز برنام‌ریزی کرده است و آغاز تولید و تحویل خودروهای الکتریکی BrightDrop در سایت Ingersoll با تولیدات کارخانه جنرال موتورز هم‌زمان خواهد بود.

کیفیت Quality

مذا در صدر جدول با کیفیت‌ترین خودروسازان ۲۰۲۱

اگر از شما سوال شود که «بهترین خودروساز کدام است؟» تشخیص در بین این همه برند کوچک و بزرگ کار آسانی نخواهد بود. اصلاً چطور می‌توان «بهترین» را تعریف کرد؟ از لحاظ سرعت، قدرت، شتاب، راحتی یا کیفیت؟ اصلاً چه کسی صلاحیت دارد در این مورد تصمیم بگیرد؟ هواداران و دوست‌داران خودروها یا الگوریتم‌های کامپیوتری؟ اما مرجع خوبی وجود دارد که هر ساله زحمت این کار را به خود می‌دهد. «کانزومرز ریپورترس» (Consumer Reports) به‌زعم خودش همه خودروها را تست می‌کند و درباره آن‌ها نظر می‌دهد.



امسال نیز ریپورترس مذا را بهترین برند خودروسازی سال ۲۰۲۱ معرفی کرده است و اگر چه تست کردن خودرو و نظر دادن در مورد آن چندان بی‌نقص نیست، با این حال این مجله در این خصوص شهرتی برای خود کسب کرده است و از نظر ناظران و شاهدان، تعصب کمی به‌خرج می‌دهد و معیارهای زیادی را برای تست خودرو در نظر می‌گیرد و به‌طور عمیق و کامل آن‌ها را بررسی می‌کند. حداقل چهار عامل مهم در تست‌های کانزومرز ریپورترس مورد بررسی قرار می‌گیرند: ۱- تست جاده که در آن ۵۰ حوزۀ عملکردی مورد تجزیه و تحلیل قرار می‌گیرند. ۲- قابلیت اعتماد از قبل پیش‌بینی‌شده که اساس آن را برز مواردی در ۱۷ حوزۀ کیفی تشکیل می‌دهد. ۳- اندازه‌گیری رضایت مشتری براساس نظر اعضای کانزومرز ریپورترس. ۴- استانداردهای ایمنی که باید در تمام محصولات دیده شود. برای این تجزیه و تحلیل، کانزومرز ریپورترس حتی مسائل مربوط به محیط‌زیست و خودروهای سبز را نیز لحاظ می‌کند.

تشدید بحران کمبود خریدار برای خودروهای نو

تقاضای کارکرده‌ها از خودروهای صفر بیشتر است

از دلایل آرامش بازار خودرو نیز کاهش نرخ ارز است که البته باید گفت این شرایط نیز تا حدی می‌تواند موقتی باشد. البته با افزایش میزان تولید و عرضه محصول به‌بازار و تثبیت بهای ارز شاهد ریزش بیش‌تر قیمت‌ها تا پایان سال خواهیم بود. بررسی وضعیت بازار خودرو طی روزهای گذشته، از کاهش قیمت در نخستین هفته از آخرین ماه سال ۹۹ حکایت دارد و نسبت به هفته پایانی بهمن ماه، شاهد کاهش قیمت‌ها تا حداقل دو میلیون تومان برای اکثر خودروهای داخلی بوده‌ایم و این در حالی است که برخی کارشناسان معتقدند شاید دوباره شاهد افزایش اندک قیمت‌ها در دو هفته پایانی سال به‌دلیل رشد تقاضا برای سفرهای نوروزی باشیم. با این حال نوسانات قیمتی اخیر در بازار خودرو تاثیر چندانی روی قیمت خودروهای وارداتی نداشته و بازار بدون مشتری آن سبب شده است شاهد ثبات قیمت در این بخش باشیم.

کارشناسان صنعت خودرو معتقدند واگذاری تعیین قیمت خودروهای کم‌تیراژ به خودروسازان با وجود حضور حداکثری شورای رقابت در فرآیند تعیین قیمت بر تیراژ‌ها می‌تواند موثر باشد و با افزایش تولید این دسته از خودروها تا اندازه‌ای از زبان خودروسازان کاسته خواهد شد.

به‌عبارت دیگر برخی کارشناسان معتقدند آزادسازی قیمت‌ها راهی برای کنترل بازار خودرو است. از طرفی حذف شورای رقابت از چرخه قیمت‌گذاری با تکذیب ستولان وزارت صمت همراه شده و بر این موضوع تاکید شده است که براساس تازه‌ترین تصمیم، خودروسازان مسئول قیمت‌گذاری خودروهای کم‌تیراژ خواهند بود و شورای رقابت همچنان مسئول قیمت‌گذاری خودروهای پر تیراژ است.

همچنین برخی دیگر از کارشناسان معتقدند وزارت صمت به‌دنبال آزادسازی قیمت خودرو نیست؛ بلکه براساس بسته جش تولید، قیمت برخی خودروها که کم‌تیراژ محسوب می‌شوند، براساس ضوابط هیات تعیین و تثبیت قیمت‌های سازمان حمایت در اختیار هیات‌مدیره خودروسازان قرار می‌گیرد و در مورد خودروهای پر تیراژ همچنان قیمت‌گذاری به‌شکل سابق است تا مصرف‌کنندگان واقعی از افزایش قیمت‌ها آسیب چندانی نبینند.

بازار خودروهای داخلی در روزهای پایانی سال به‌دلیل نبود مشتری و خریدار واقعی، هر روز شرایط بحرانی‌تری را نسبت به روز گذشته تجربه می‌کند و این در حالی است که در بازار شب عید امسال، به‌دلیل بالا بودن قیمت‌ها تا اینجای کار در همین بازار خراب نیز از خودروهای کارکرده نسبت به خودروهای صفر کیلومتر استقبال بیش‌تر و بهتری شده است. بازار خودرو این روزها بیش‌تر از هر زمان دیگری چشم به قیمت ارز دوخته و همگام با نوسانات آن، شاهد تغییر در نرخ خودروها نیز هستیم. هر چند که به‌گفته فعالان این بازار در حال حاضر شرایط با ثبات‌تری را نسبت به ماه‌های گذشته تجربه می‌کنیم، اما پیش‌بینی می‌شود به‌همراه تغییر و تحولات سیاسی در ماه‌های آینده، این بازار نیز با تحولاتی مواجه شود. بدون شک یکی از اصلی‌ترین دلایل افزایش قیمت خودرو، صعود نرخ ارز است؛ چرا که با افزایش قیمت‌ها، بازار دچار التهاب و تقاضای کاذب شده و این روند به‌صعود بیش‌تر قیمت‌ها و تورم افسارگسیخته دامن می‌زند و از سوی دیگر بازار را وارد رکود می‌کند؛ چرا که دلالت به‌امید گرانی بیش‌تر از فروش خودرو سرباز می‌زند و این به‌خودی خود به‌کاهش عرضه می‌انجامد.

اما طی هفته‌های اخیر هم‌زمان با روی کار آمدن دولت جدید در ایالات متحده آمریکا انتظارها برای رسیدن به یک توافق سیاسی در عرصه بین‌الملل دوباره بالا گرفته است و تنها چند روز به‌مشخص شدن وضعیت برجام باقی مانده که این امر خود به‌التهاب‌ات ارزی دامن می‌زند. اما کارشناسان بر این باورند که بازار خودرو روزهای آرامی را سپری می‌کند. تا آنجا که هر روز خلوت‌تر از روز قبل می‌شود و این امر دلیلی ندارد جز افزایش عرضه و کاهش تقاضا به‌امید افت بیش‌تر قیمت‌ها.

در حال حاضر کارشناسان معتقدند «افزایش پنج درصدی قیمت‌ها در بازار خودرو هم‌زمان با افزایش دوباره بهای ارز طی چند هفته اخیر، بازار گشت آرامش به‌بازار ارز و به‌تبع آن کاهش قیمت دیگر محصولات تا حدی از میان رفته است.» در واقع یکی

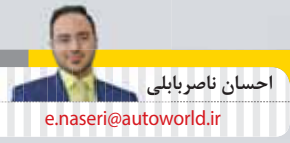

احسان ناصر بابلی
e.nasrabi@autoworld.ir

کلاسیک Classic

دوج چارجر تیپ RT مدل ۱۹۷۰؛ یک کلاسیک فوق ارزشمند

دوج چارجر فعلی خودرو بسیار جالب و با کیفیتی است؛ اما به‌هیچ‌وجه به‌پای چارجر RT مدل ۱۹۷۰ نمی‌رسد که در حال حاضر برای فروش در سایت eBay قرار گرفته است. این چارجر خاص در السوود-آیلینویز است و قرار گرفتن این خودرو در فهرست فروش حتی بدون بررسی توسط eBay، کاملاً قانونی به‌نظر می‌رسد. این خودرو حدود ۸۹ هزار و ۹۰۰ دلار قیمت‌گذاری شده که تا پنجم مارس اعتبار خواهد داشت. جزئیات بسیار کمی در مورد این خودرو ارائه شده است؛ اما فروشندگان آن ذکر



کرده که درباره این خودرو در سه‌مجله موبار اکشن، موبار و ماشین‌های عضلانی مطالبی ارائه شده است. مدل‌های دوج چارجر RT از سال ۱۹۷۰ با یک پیش‌رانه وی‌شکل هشت‌سیلندر ۴۴۰ اینچ مکعب که ۳۷۵ اسب‌بخار قدرت تولید می‌کند، به‌صورت استاندارد عرضه شدند.

علاوه‌بر آن، یک پیش‌رانه 426Hemi وی‌شکل هشت‌سیلندر با تولید ۴۲۵ اسب‌بخار قدرت نیز برای استفاده در این خودروها در دسترس بوده است. اما به‌نظر می‌رسد این مدل به‌یک موتور استاندارد ۴۴۰ اینچ مکعب مجهز باشد. همچنین از یک گیربکس اتوماتیک بهره می‌برد.

رنگ بدنه این خودرو و عضلاتی سبز روشن بوده و در قسمت بالایی آن یک وینیل سفید قرار گرفته است که بر جلوه آن می‌افزاید. این خودرو روی مجموعه‌ای از چرخ‌های نقره‌ای با لاستیک‌های گودیر همراه با حروف سفید قرار گرفته و از یک باربند بر خوردار است که روی صندوق عقب نصب شده است.





که این خودرو با لاستیک‌های چسبنده اما جاده‌ای توپو R888R تایم ۹.۲۳ ثانیه را در مسافت ۴۰۰ متر به ثبت رساند و با لاستیک‌های استوک کارخانه‌ای موفق به ثبت زمان ۹.۴۱ ثانیه شد. اما «بروکس و ایسیلات» می‌خواست این زمان را بهبود ببخشند و به همین دلیل 765LT را با لاستیک‌های کارخانه‌ای دوباره به بیست درگ برد. این بار مک‌لارن زمان خیره‌کننده ۹.۲۷ ثانیه را در ۴۰۰ متر به ثبت رساند که عملکرد بسیار چشمگیری برای یک سوپراسپرت استوک است.

سلطه مک‌لارن بر مسابقات درگ کاملاً مشهود و مستند است. این شرکت بریتانیایی سوپراسپرت‌هایی استثنایی می‌سازد که پر فورمنسی حتی فراتر از اعداد اعلامی را ارائه می‌کند. یکی از جدیدترین شاهکارهای مک‌لارن مدل 765LT بوده که 720S را حتی وحشی‌تر کرده است. تاکنون در ویدئوهای زیادی زمان مسافت ۴۰۰ متر این خودرو نشان داده شده؛ اما در جدیدترین ویدئو درگ تایمز در مورد 765LT نکته قابل توجهی نرفته است. در ویدئو قبلی درگ تایمز مشاهده کردیم



رکورد عجیب درگ
مک‌لارن 765LT

آرتورا؛ جانشین لایق P1!

هیبرید در لباس اسپرت مک‌لارن

یابد. مهندسان مک‌لارن برای انتقال قدرت و گشتاور از گیربکس هشت‌سرعه دو کلاچه بهره گرفته‌اند که جایگزین نمونه هفت‌سرعه دو کلاچه موجود در محصولات فعلی شده است.

نکته مهم‌تر آن که آرتورا دنده عقب ندارد و با کمک یک موتور الکتریکی نصب‌شده روی محور عقب رو به عقب حرکت می‌کند. اما موتور الکتریکی در نظر گرفته‌شده برای آرتورا که حکم پیشراننده دوم را در این خودرو دارد، از نوع آکسیال فلوکس بوده که توانایی تولید ۷۰ کیلووات (۹۴ اسب بخار) قدرت و ۲۲۵ نیوتون متر گشتاور را دارد تا توان خروجی آرتورا را به صورت ترکیبی به ۶۷۱ اسب بخار و گشتاور را به ۷۲۰ نیوتون متر برساند. این ترکیب فوق‌العاده می‌تواند این سوپراسپرت جدید هیبرید مک‌لارن را ظرف سه ثانیه از حالت سکون به سرعت ۱۰۰ کیلومتر بر ساعت برساند و حداکثر سرعت آن به ۳۳۰ کیلومتر بر ساعت می‌رسد. مهندسان مک‌لارن برای تأمین انرژی لازم موتور الکتریکی از باتری لیتیوم-یونی ۷.۴ کیلووات-ساعتی بهره گرفته‌اند که به گفته این سوپراسپرت‌ساز بریتانیایی برای شارژ ۸۰ درصد ظرفیت باتری آرتورا و استفاده از شارژرهای استاندارد EVSE تنها ۲.۵ ساعت زمان نیاز است و با یک بار شارژ کامل تنها به کمک موتور الکتریکی می‌تواند ۳۰ کیلومتر مسافت را طی کند.

همچنین سیستم ترمز کربن-سرامیکی با کالیبرهای شش پیستونه مونوبلوک در جلو و چهار پیستونه در عقب می‌تواند این سوپراسپرت افسارگسیخته را به راحتی مهار کند. همچنین در این مدل از تایرهای ۲۳۵/۳۵ یا رینگ ۱۹ اینچی در جلو و ۲۹۵/۳۵ یا رینگ ۲۰ اینچی در عقب بهره گرفته شده و رینگ‌های فورج‌شده وزن کلی را تا ۳.۸ کیلوگرم کاهش داده‌اند و از طرفی این خودرو از تایرهای سفارشی پیرلی بی-زیرو با تکنولوژی سایبر تایر که دارای سنسور اطلاعاتی بوده و امکان نمایش وضعیت آن بر صفحه‌نمایشگر یا گوشی‌های هوشمند فراهم است، بهره می‌برد. البته کابین آرتورا تا حدی متفاوت از محصولات فعلی مک‌لارن است و برای وضعیت پیکار از دکمه‌روتری در بخش بالای داشبورد استفاده شده و قرارگیری یک صفحه‌نمایشگر عمودی در میان کنسول و درجه‌های افقی بالای آن و استفاده از قطعات فیبر کربنی و چرم الکترونیک از ویژگی‌های منحصر به فرد کابین آرتورا است. مهندسان مک‌لارن برای این مدل لیست کاملی از آپشن‌های ایمنی و رفاهی را تدارک دیده‌اند که از آن میان می‌توان به کروز کنترل تطبیقی، سامانه هشدار حرکت بین خطوط و تشخیص علائم جاده اشاره کرد. این خودرو نخستین مدل در خانواده مک‌لارن است که به سامانه اطلاع‌رسانی این کمپانی موسوم به MIS2 مجهز بوده و با استفاده از یک نمایشگر لمسی دقیق می‌توان تقریباً تمام فرمان‌های لازم را به خود داد یا آن را کنترل کرد. فروش این سوپراسپرت هیبرید طی سه ماهه سوم سال جاری میلادی آغاز شده و قیمت آن معادل ۲۲۵ هزار دلار برای نسخه آمریکایی است و طیف ۳۱ رنگی برای بدنه در دسترس مشتریان قرار دارد.

و ر و د
مک‌لارن
به دنیای هیبرید
با سوپراسپرت
این برند یعنی



حمید محمدی

h.mohammadi@autoworld.ir

P1 آغاز شد و در اکتبر سال ۲۰۱۳ بود که مک‌لارن سوپراسپرت موتور متوسط پلاگین-هیبرید خود با نام P1 به جهان معرفی کرد. نخستین سوپراسپرت هیبرید این اسپرت‌ساز بریتانیایی با پیشراننده هشت سیلندر وی شکل ۳.۸ لیتری بنزینی توپین توربوشارژر با حداکثر قدرت ۷۲۷ اسب بخار و گشتاور ۷۲۰ نیوتون متر مجهز به موتور الکتریکی به عنوان قوای محرکه دوم بوده که توانایی تولید ۹۰۳ اسب بخار قدرت و ۹۰۰ نیوتون متر گشتاور ترکیبی را دارد. P1 با کمک گیربکس دو کلاچه‌اش می‌توانست ظرف ۲.۸ ثانیه از حالت سکون به سرعت ۱۰۰ کیلومتر بر ساعت دست یابد و در آن سال جزو ۱۰ خودروی سریع جهان شناخته شد.

هر چند P1 خاص و متفاوت به نظر می‌رسید، اما به دلیل قیمت بالایی که داشت، هیچ‌گاه به خط تولید انبوه نرسید. اما این بار مک‌لارن با آرتورا تولید انبوه خواهد داشت. سوپراسپرتی که طی یک هفته گذشته به جهان معرفی شد، قرار است نخستین مدل تولید انبوه مک‌لارن با پیشراننده هیبرید باشد و مک‌لارن آرتورا در خانواده خود نخستین خودرویی است که معماری بدنه و وزن شاسی آن به دلیل جامایی سیستم‌های الکترونیکی و باتری و ملحقیات آن که از جنس فیبر کربن و آلومینیوم بوده، زیبا و سبک است.

استایل این سوپراسپرت مک‌لارن نیز همانند سایر محصولات دیگر این خودروساز، به لطف خطوط تیز و شکسته روی بدنه، جذاب، تنومند و البته اسپرت به نظر می‌رسد و با بدنه‌ای سیال حس و هیجان خاصی را به مخاطب القا می‌کند. استفاده از متریال فیبر کربن و آلومینیوم در سازه بدنه، سبب شده است مجموع وزن به ۱۴۹۸ کیلوگرم برسد و مک‌لارن این تکنولوژی را در سازه مونو کوک بدنه MCLA لحاظ کرده که هدف از آن بهره‌گیری از ساختار فیبر کربنی با جرم کمتر است که به توزیع و نهایتاً کاهش وزن آن کمک بسزایی می‌کند.

مهندسان مک‌لارن برای تأمین نیروی محرکه آرتورا از یک موتور شش سیلندر با آرایش وی شکل به حجم دقیق ۲۹۹۲ سی‌سی مجهز به تکنولوژی توپین توربوشارژر بهره گرفته‌اند تا قدرت را به ۵۷۷ اسب بخار و گشتاور را به ۵۸۵ نیوتون متر برساند. این عدد به معنای ایجاد قدرت ۱۹۷ اسب بخار به ازای هر لیتر از حجم موتور است. تغییراتی در این موتور تمام آلومینیومی اعمال شده که از آن جمله می‌توان به زوایای ۱۲۰ درجه‌ای سیلندر، تغییراتی در طراحی توربوشارژرهای دوقلو و استفاده از یک درپچه متغیر الکترونیکی برای بهبود افت لگ یا همان تأخیر ورود توربوشارژر اشاره کرد که سبب شده است راندمان این پیشراننده سه‌لیتری افزایش



نسل جدید هوندا HR-V؛ تکامل یافته و زیبا!



هو و سیستم تهویه مطبوع در کنار یک صفحه‌نمایش ۹ اینچی با قابلیت ناوبری و اتصال به اندروید اتو و اپل کارپلی، وای‌فای و سرویس خدمات Honda Connect از ویژگی‌های کابین جدید HR-V محسوب می‌شود. از دیگر امکانات رفاهی داخلی نیز می‌توان به سقف پانوراما، صندلی‌های گرم‌شونده، روشنایی داخلی LED و کلید دیجیتال که امکان باز یا قفل کردن از طریق تلفن همراه را فراهم می‌کند، اشاره کرد. فناوری‌های ایمنی نیز با نام تجاری Honda Sensing ارائه می‌شود که شامل کروز کنترل تطبیقی با قابلیت توقف و حرکت، کنترل حرکت در میان خطوط، ترمز اضطراری مستقل جلو و عقب، هشدار نقاط کور و دوربین ۳۶۰ درجه‌ای می‌شود. از نظر قوای محرکه نیز مدل‌های اروپایی به صورت استاندارد به یک پیشراننده هیبرید که از یک موتور کوچک بنزینی و دو موتور الکتریکی استفاده می‌کنند، مجهز شده‌اند. مشتریان ژاپنی نیز می‌توانند یک موتور چهار سیلندر ۱.۵ لیتری را با یک گیربکس CVT سفارش دهند. در حال حاضر از قدرت موتور و همچنین قیمت نسل جدید HR-V اطلاعات مناسب و درخوری در دسترس نیست.

طی پنج روز گذشته کمپانی هوندا به صورت رسمی از نسل جدید کراس اوور کامپکت خود یعنی HR-V رونمایی کرد. خودرویی که قرار است در اواخر سال جاری میلادی با پیشراننده هیبرید به صورت استاندارد به بازار عرضه شود. نسل جدید HR-V در طراحی ظاهری خود و در مقایسه با نسل قبل، از طراحی و ظاهری تکامل یافته‌تر برخوردار است و با استفاده از المان‌هایی مانند ستون C خمیده‌تر یا دستگیره پنهان در عقب، از استایلی کوبه‌مانند برخوردار است. در نمای جلو استفاده از چراغ‌های LED باریک که در آن چراغ‌های روشنایی در روز به صورت یک نوار باریک به یکدیگر متصل شده‌اند، جلب توجه کرده و در کنار جلوپنجره چندضلعی و بزرگ، از زبان طراحی جدید محصولات هوندا حکایت می‌کند. در نمای عقب استفاده از چراغ‌های LED یک‌تکه نیز سبب شده است عقب و جلو خودرو با یکدیگر تقارن داشته باشد و به‌طور کلی از طراحی اسپرت‌تری برخوردار باشد. اما در داخل کابین شاهد پیشرفت قابل توجهی در مقایسه با نسل قبل هستیم و استفاده از غربلک فرمان با الهام از مدل e، فرم افقی و مستطیل شکل خروجی‌های





فراخوان مالکان ون‌های اسپرینتر استرالیایی برای دریافت دفترچه راهنمای جدید!



۴۱۷۶ دستگاه ون اسپرینتر مرسدس مدل ۲۰۱۸ و ۲۰۱۹ در استرالیا فراخوان شدند. طبق اعلام کمیسیون رقابت و مصرف‌کنندگان استرالیا، دفترچه راهنمای خودرو در قسمت‌هایی که در خصوص قرارگیری خودرو در وضعیت پارک است، باعث ایجاد شبهاتی می‌شود. در این بیانیه آمده است: «قرارگیری اهرم دنده به صورت خودکار در وضعیت پارک تنها در صورتی انجام می‌گیرد که موتور خودرو خاموش و اهرم دنده در وضعیت D قرار داده

شده باشد. البته این اتفاق در صورت توقف یا حرکت آهسته خودرو با درهای باز نیز انجام می‌شود. متأسفانه در دفترچه راهنمای خودرو به اشتباه آمده است با باز شدن کمربند ایمنی و هنگام توقف یا حرکت آهسته خودرو این اتفاق می‌افتد که در عمل چنین نیست. مقامات استرالیا بی‌اعلام کرده‌اند چنین تفسیر اشتباهی می‌تواند سبب بروز حوادث جاده‌ای و آسیب‌افراد شود. به همین دلیل از دارندگان این خودروها خواسته شده است برای گرفتن دفترچه رایگان جدید اقدام کنند.

انتخاب موتور مناسب برای کشنده و کامیون به‌طور کلی بر خسی موتورهای به‌کاررفته در کشنده‌ها و خودروهای سنگین به‌عنوان برترین‌های این بخش شناخته می‌شوند. دو موتور ۳۵۰ کامینز و مدل بیگ کم کامینز جزو برترین موتورهای موجود برای کشنده‌ها هستند. این موتورها ویژگی قابل‌اطمینان بودن برای مصرف‌کننده را در بر دارند، اما مصرف سوخت کمی ندارند. موتور Cat 1693 نیز یکی از بهترین موتورهای موجود برای کامیون هاست؛ قابل اعتماد با قدرت زیاد. Cat 380 مانند مدل قبلی قابل اعتماد و پرقدرت بوده و مصرف سوخت مناسبی را به همراه دارد. Cat 3408؛ به‌عنوان یک موتور کلاس ۸ قوی شناخته می‌شود که به‌طور اسمی حدود ۴۵۰ اسب بخار قدرت برای آن مشخص شده است، اما در واقع می‌توان قدرت آن را تا ۵۵۰ اسب بخار هم در نظر گرفت. با این حال مصرف سوخت آن بسیار بالاست. Cat 15 نیز یکی دیگر از موتورهای محبوب در این سگمنت است. موتورهای دیزلی Cat 15 و C16 کاترپیلار کاربردی بالا و خرابی کمی داشتند و از لحاظ اقتصادی در زمینه مصرف سوخت مناسب بودند و ضمانت‌های زیادی را با خود به همراه داشتند. موتورهای سری ۶۰ پتریت در مقایسه با سایر مدل‌های عنوان شده در این بخش جدیدتر هستند و به نظر می‌رسد دیترویت مشکلات مربوط به سیستم‌های آلاینده‌ها را برطرف کرده است؛ مشکلی که بسیاری از موتورهای دیزلی با آن همراه هستند. موتور DD15 نیز یکی دیگر از برترین مدل‌هایی است که برای کامیون‌ها و کشنده‌های دیزلی به‌کار گرفته می‌شود. البته این موتورها تنها مدل‌های برتر در دنیا نیستند. برخی تجاری‌سازان مانند ولوو نیز خط تولید موتورهای اختصاصی خود دارند که در میان آن‌ها مدل‌های مطرح هم وجود دارد.

موتورهایی که از فهرست برترین‌ها جا ماندند به‌رغم انتظارات اما سه موتور Cat 3406، نیو کامینز و پاکار در میان برترین موتورهای مربوط به کامیون و کشنده دیده نمی‌شوند. برای موتور ۳۴۰۶ کاترپیلار مشکلات بسیاری در زمینه واشر سرسیلندر گزارش شده که همین موضوع این موتور را از فهرست برترین‌ها حذف کرده است. نیو کامینز و پاکار دیزل نیز به دلیل مسائلی که سازندگان آن‌ها مباحث تجهیزات آلاینده‌ها داشته‌اند نتوانسته‌اند اطمینان کافی را در مصرف‌کنندگان ایجاد کنند و بنابراین از فهرست برترین موتورهای سنگین حذف شده‌اند.

۱۰ فاکتور پیش‌نیاز برای انتخاب بهترین موتور برای انتخاب موتوری که بتواند نیاز یک راننده یا اپراتور را برآورده کند، حداقل باید ۱۰ فاکتور اساسی در نظر گرفته شود. کاربران باید ابتدا نوع فعالیت خود را مشخص کنند.

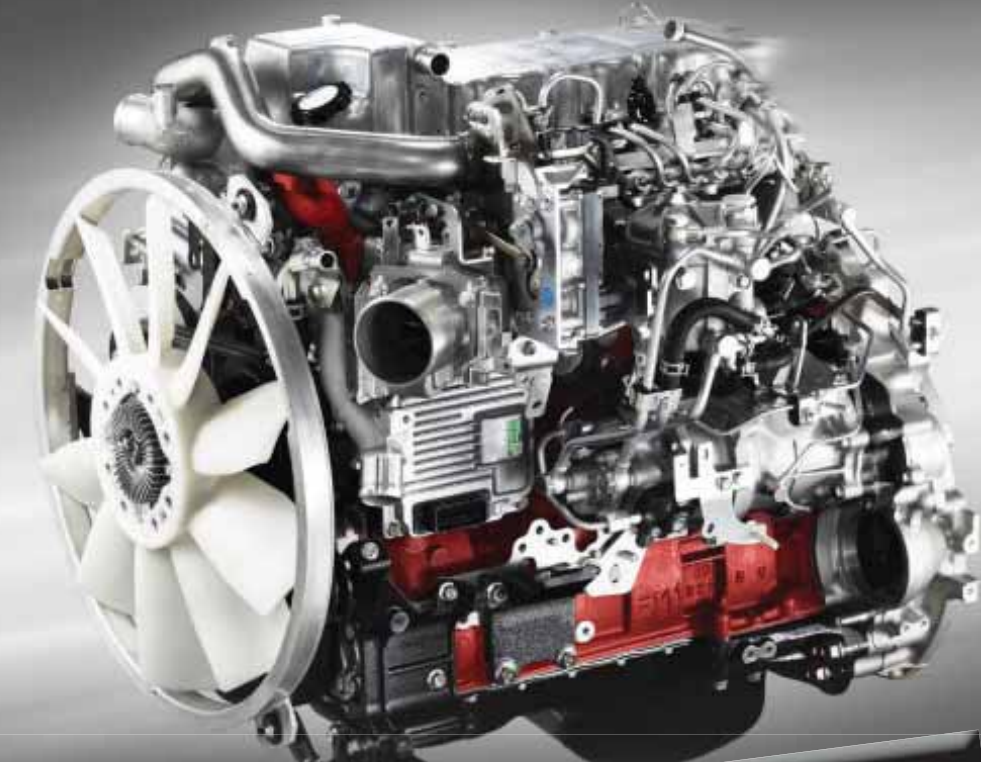

۱۰ معیار انتخاب بهترین پیش‌راننده در خودروهای سنگین برترین موتورهایی که در کشنده‌ها استفاده شدند باید موتوری را برگزید که کمترین هزینه‌های جانبی و مصرف سوخت را در کنار دسترسی آسان به خدمات پس از فروش داشته باشد

«بهترین و بدترین موتورها برای کشنده‌ها کدامند؟»، «چطور تشخیص دهیم که کدام موتور ما مطابق با نیاز خریداران است؟» و... این‌ها بخشی از سوالاتی است که هنگام خرید خودروهای سنگین و کشنده‌ها در ذهن خریداران ایجاد می‌شود. گرچه این سوالات ساده به نظر می‌رسند، اما پاسخ ساده‌ای برای آن‌ها وجود ندارد. با این حال، برخی فاکتورهای مهم در این زمینه وجود دارند که می‌توانند در تعیین بهترین موتور دیزلی مناسب یک کشنده به متقاضیان این خودروها کمک کنند. موتورها در واقع مهم‌ترین قطعه یک خودروی ویژه و در خودروهای تجاری هستند. بنابراین انتخاب درست آن‌ها با توجه به نوع کار و نیاز اپراتور از اهمیت ویژه‌ای برخوردار است.



فرانک آقاصفی
faghasafi@autoworld.ir

دوم این که مالک خودرو باید به‌خوبی بداند که قرار است چه فعلیتی انجام دهد. سوم این که باید مشخص شود استفاده از این خودروها قرار است برای چه میزان بار باشد. همچنین به‌عنوان فاکتور چهارم باید در نظر گرفت که در چه مسیر جغرافیایی و شرایط اقلیمی این فعالیت و این میزان بار باید حمل شود. بنابراین مشخص کردن وزن متوسط بار برای هر خودرو از اهمیت ویژه‌ای برخوردار است. توان باربری برای هر یک از موتورها متفاوت است و نمی‌توان انتظارات بیشتری از آن‌ها داشت. نوع تریلری که به خود متصل می‌شود را هم باید به‌عنوان فاکتور پنجم در نظر گرفت.

«هر چه موتور بزرگ‌تر؛ مناسب‌تر» فلسفه منسوخ‌ی است که در انتخاب موتور کامیون‌ها نقش آفرینی می‌کند. موتور کامیون‌ها نقش آفرینی می‌کند. حال نیز گرچه سایز موتورها هنوز اهمیت دارد، اما تنها فاکتور در تعیین بهترین موتور محسوب نمی‌شود. زیرا اکنون ثابت شده است موتورهای ۱۳ لیتری نسبت به مدل‌های قدیمی کارایی بیشتری دارند. از سوی دیگر، باید امکانات فروش مجدد یک خودرو و سنگین را هم در نظر گرفت و بنابراین باید موتوری را انتخاب کرد که بعد از چند سال استفاده همچنان قابلیت فروش دوباره داشته باشد. برن دو خط تولید نیز در انتخاب موتور اهمیت خاصی دارد. تقریباً تمام تولیدکنندگان خودروهای سنگین خط تولید اختصاصی خود را دارند. بنابراین انتخاب یک برند با موتور دلخواه تقریباً غیرممکن است. پس اگر موتور خاصی مدنظر خریدار باشد، باید به سراغ برندی برود که از این موتور در محصولات خود استفاده می‌کند.

اهمیت هزینه‌ها و خدمات در تعیین موتور؛ دو معیار دیگر هزینه‌های کوتاه‌مدت و بلندمدت و همچنین شبکه خدمات پس از فروش و دسترسی آسان به آن‌ها نیز از مهم‌ترین فاکتورهایی است که باید هنگام خرید یک خودرو و سنگین دقت داشت و موتوری را انتخاب کرد که کمترین هزینه‌های جانبی را در کنار دسترسی آسان به خدمات پس از فروش به همراه داشته باشد. همچنین اقتصاد سوخت و ضمانت موتور نیز به‌عنوان فاکتورهای انتخاب موتور در نظر گرفته می‌شوند.

پیش‌راننده هیبرید رنجر ۲۰۲۳ با ۳۶۲ اسب بخار قدرت قرار است فوراً نسخه الکتریکی شده تمام محصولات تجاری خود را تا سال ۲۰۲۴ عرضه کند. به عبارت دیگر هم‌اکنون فوراً تأیید کرده است نسل بعدی پیکاپ رنجر هم الکتریکی‌سازی خواهد شد. مجله Car Expert به نقل از سخنگوی فورد بیان کرد نسل جدید فورد رنجر با پیش‌راننده پلاگین-هیبرید راهی بازار جهانی خواهد شد. این پیش‌راننده پلاگین-هیبرید رنجر تا امروز روی هیچ یک از محصولات تولیدی فورد نصب نشده اما شنیده می‌شود مشکل از پیش‌راننده ۲٫۳ لیتری توربوشارژر اکوپوست چهار سیلندر و یک موتور الکتریکی است. گزارش‌ها از این قرار بوده که این سیستم پلاگین-هیبرید قادر به تولید بیشینه قدرت ۳۶۲ اسب بخار و بیشینه گشتاور ۶۸۰ نیوتون‌متری است. فورد رنجر پلاگین-هیبرید ۲۰۲۳ به‌مراتب نسبت به نسخه رنجر فعلی با پیش‌راننده ۲ لیتری توربو دیزل با ۲۱۰ اسب بخار قدرت و ۵۰۰ نیوتون‌متر گشتاور قدرتمندتر خواهد بود. همچنین انتظار می‌رود نسخه‌اس‌یووی فورد رنجر یعنی اورست نیز از همین پیش‌راننده پلاگین-هیبرید قدرتمند بهره خواهد برد. منابع نزدیک به فورد ادعا کرده‌اند رنجر و اورت پلاگین-هیبرید در هر ۱۰۰ کیلومتر مسافت تنها ۱۳ لیتر بنزین مصرف می‌کنند که این رقم برای یک پیکاپ و اس‌یووی کاملاً مناسب است. با توجه به همکاری فورد و فولکس‌واگن برای توسعه پیکاپ و اشتراک تکنولوژی و دانش، بعید نیست نسل بعدی فولکس‌واگن آماروک نیز از همین پیش‌راننده پلاگین-هیبرید فورد استفاده کند؛ ولی لازم به ذکر است این پیکاپ تماماً توسط فولکس‌واگن طراحی شده تا نسبت به رنجر استایل و طراحی متمایزی داشته باشد. نسل بعدی رنجر رپتور به پیش‌راننده ۲٫۷ لیتری شش سیلندر اکوپوست مشابه نمونه نصب‌شده در فورد

پیش‌راننده هیبرید رنجر ۲۰۲۳ با ۳۶۲ اسب بخار قدرت



برانکو جدید مجهز خواهد شد. این پیش‌راننده قادر به تولید بیشینه قدرت ۳۱۰ اسب بخار و بیشینه گشتاور ۵۴۰ نیوتون‌متر بوده که دو سیلندر از رنجر رپتور دیزلی فعلی بیشتر داشته و قدرت و گشتاور بیشتری هم تولید می‌کند که باب میل طرفداران است. به گزارش خودرئوئیس، نسل جدید فورد رنجر و اورست، تنها محصولات فورد نیستند که در صف الکتریکی‌سازی قرار دارند؛ بلکه این خودرو ساز آمریکایی به برنامه الکتریکی‌سازی برانکو هم اشاره کرده است. پیشتر ویدیویی از یک نسخه برانکو در حال تست منتشر شده بود که در نمایشگر دیجیتالی پشت فرمان آن به میزان شارژ باتری و همچنین قابلیت پیمایش مسافت در حالت تمام الکتریکی اشاره می‌شد. این ویدئو نشان از پلاگین-هیبرید بودن برانکو دارد. البته این ویدیو از شبکه‌های اجتماعی فورد حذف شده است.

جزئیاتی دیگر از نسخه جدید جیب گلا دیاتور



جزئیاتی از تازه‌ترین نسخه جیب گلا دیاتور منتشر شده است. طبق اولین اطلاعاتی که در مورد این خودرو در سال ۲۰۲۰ منتشر شده بود، گلا دیاتور اسپریت اس قیمت پایه حدود ۵۵ هزار دلاری خواهد داشت و کمی ارزان‌تر از نسخه ۶۵ هزار دلاری overland خواهد بود. این خودرو در حالت پایه دارای صفحه نمایشگر ۷٫۰ اینچی لمسی متعلق به سامانه سرگرمی اطلاعاتی با قابلیت اتصال به android auto و apple carplay است و اطلاعات مربوط به سرعت و دو موتور آن نیز در یک نمایشگر ۷٫۰ اینچی پشت فرمان نمایش داده می‌شود. صندلی‌های پارچه‌ای، رینگ‌های ۱۷ اینچی آلومینیومی، چراغ‌های دی‌لایت و مه‌شکن، سامانه تهیه هوای دو حالت، ضربگیرهای مشکی رنگ گلگیر، بلندگوی سامانه صوتی الپاین، دوربین دید عقب، ورود کی‌لس، استارت دکمه‌ای، سامانه ترمز اضطراری خودران، کروز کنترل اداپتیو و سامانه مشاهده نقاط کور، بخش دیگری از امکانات این محصول است. گلا دیاتور اسپریت اس به یک موتور ۳٫۶ لیتری بنزینی ۶ سیلندر و جعبه‌دنده اتوماتیک ۸ سرعته مجهز شده و پیش‌راننده آن قدرتی ۲۰۹ کیلوواتی دارد.



کشور بسیار اندک است و به دو، سه گزینه محدود می شود و این در حالی است که در صورت عرضه محصول با کیفیت، از این دسته از خودروها استقبال چشمگیری خواهد شد.

تقاضا برای خودروهای هاچ بک به ویژه در شهرهای بزرگ همواره زیاد است؛ بخصوص این که این مدل خودروها اتوماتیک نیز باشند. اما در حال حاضر تنوع آن ها در بازار خودرو

فرصت در یک بازار بکر!

مشتریان در اسفندماه تمایل به خرید فوری دارند

اهمیت اطلاع رسانی درباره شرایط فروش تحویل فوری خودرو

تحلیل
analysis

کامران طالبی فرد
کارشناس بازار

k.talebifard@autoworld.ir

خودرو بر خورد دارند، در این ماه از سال می توانند سود خوبی را حاصل کنند. البته به این شرط که برای فروش و اطلاع رسانی در ارتباط با شرایط تحویل فوری محصولاتشان، تبلیغات چشمگیر و مناسبی داشته باشند و این امر به خودی خود از اهمیت نوع و میزان اطلاع رسانی حکایت می کند.

هرساله با فرا رسیدن ماه اسفند، تقاضا برای خرید خودروهای تحویل فوری افزایش می یابد. زیرا این خودروها برای مسافرت های نوروزی گزینه مناسبی محسوب می شوند و افراد، حداقل در این ماه تمایلی به خرید خودروهایی که وضعیت تحویل آن ها مشخص نیست، ندارند. بنابراین شرکت هایی که از توان و امکانات کافی برای فروش و تحویل فوری

| قیمت و مشخصات کلیه خودروهای بازار ایران | محور محرک | مدل | حجم موتور (سی سی) | قدرت (اسب بخار) | گشتاور (نیوتن) | گیربکس | شتاب صفر تا ۱۰۰ | مصرف سوخت (ترکیبی) | وزن | نکات مثبت | نکات منفی | قیمت بازار با گارانتی | دست دوم هم قیمت کم کارکرد |
|---|-----------|--------------|-------------------|-----------------|----------------|------------|-----------------|--------------------|------|---------------|-------------------------|-----------------------|---------------------------|
| تا ۴۵۰ میلیون تومان | | | | | | | | | | | | | |
| جک جی ۴ | جلو | سدان | ۱۵۰۰ | ۱۰۳ | ۱۴۶ | CVT | ۰ | ۰ | ۰ | فرمان برقی | موتور ضعیف | ۳۶۰ | هیوندای آواته |
| ۲۰۷ اتوماتیک | جلو | هاچ بک | ۱۶۰۰ | ۱۱۰ | ۱۴۲ | ۴ اتوماتیک | ۱۲.۵ | ۷.۹ | ۰ | آپشن های زیاد | لوازم بدنه گران | ۳۵۵-۳۹۵ | میتسوبیshi میراژ |
| ۲۰۷ اتوماتیک صندوقدار | جلو | سدان | ۱۶۰۰ | ۱۱۰ | ۱۴۲ | ۴ اتوماتیک | ۱۲.۸ | ۸.۱ | ۰ | آپشن های زیاد | لوازم بدنه گران | ۳۵۵ | تندر ۹۰ اتوماتیک |
| دنایپلاس توربو | جلو | سدان | ۱۷۰۰ | ۱۵۰ | ۲۱۵ | ۵ دستی | ۱۰ | ۸ | ۱۲۶۰ | موتور قدرتمند | استهلاک موتور | ۳۷۵ | مزد ۳ |
| تندر پلاس اتوماتیک | جلو | سدان | ۱۶۰۰ | ۱۰۵ | ۱۴۰ | ۴ اتوماتیک | ۱۱.۵ | ۶.۹ | ۱۱۰۰ | کیفیت ساخت | ظاهر قدیمی | ۴۲۰ | جک ۱۸۱۵ اتوماتیک |
| رنو ساندر و | جلو | هاچ بک | ۱۶۰۰ | ۱۰۵ | ۱۴۰ | ۴ اتوماتیک | ۱۱.۵ | ۰ | ۰ | کیفیت ساخت | بدون ایراد | ۴۱۵ | کیا پیکنتو |
| برلیانس H320/330 | جلو | سدان/هاچ بک | ۱۵۰۰ | ۱۰۳ | ۱۳۸ | ۴ اتوماتیک | ۱۴.۵ | ۷.۳ | ۱۲۸۰ | ظاهر جذاب | موتور ضعیف | ۳۶۸ | کیا پیکنتو |
| رنو ساندر و استپ وی | جلو | CUV | ۱۶۰۰ | ۱۰۵ | ۱۴۰ | ۴ اتوماتیک | ۱۱.۷ | ۰ | ۰ | کیفیت ساخت | اختلاف قیمتی دلیل | ۴۴۰ | هیوندای آی ۲۰ |
| جک ۱.۸ J5 | جلو | سدان | ۱۸۰۰ | ۱۴۱ | ۱۶۵ | ۴ اتوماتیک | ۱۲.۵ | ۸ | ۱۳۵۵ | ظاهر جذاب | خرابی متعدد | موجود نیست | هیوندای آواته |
| ام وی ام ۵۵۰ | جلو | سدان | ۲۰۰۰ | ۱۳۹ | ۱۸۲ | CVT | ۱۳ | ۸.۵ | ۱۲۹۰ | موتور قدرتمند | بازار دست دوم | موجود نیست | هیوندای آواته |
| لیفان X60 | جلو | CUV | ۱۸۰۰ | ۱۳۱ | ۱۶۸ | ۵ دستی | ۱۲ | ۸.۳ | ۱۳۳۰ | ظاهر جذاب | کیفیت ساخت پایین | موجود نیست | X33 اتوماتیک |
| ام وی ام X33 اس | جلو | CUV | ۲۰۰۰ | ۱۳۹ | ۱۸۲ | CVT | ۱۴.۵ | ۸.۵ | ۱۴۱۲ | موتور قدرتمند | ظاهر | ۴۵۸-۴۸۵ | جک S5 |
| جک S5 | جلو | CUV | ۲۰۰۰ | ۱۷۵ | ۲۳۵ | ۶ دستی | ۱۰.۵ | ۷.۷ | ۱۵۰۵ | موتور قدرتمند | بدون ایراد | موجود نیست | رنو داستر |
| سراتو ۱۶۰۰ | جلو | سدان | ۱۶۰۰ | ۱۲۴ | ۱۵۷ | ۵ دستی | ۱۱.۵ | ۶.۶ | ۱۲۳۰ | کیفیت ساخت | آپشن های کم | موجود نیست | مزد ۲ نسل ۱ |
| کیا پیکنتو ۲۰۱۶ | جلو | هاچ بک | ۱۲۰۰ | ۸۴ | ۱۲۰ | ۴ اتوماتیک | ۱۳.۴ | ۵.۳ | ۸۵۵ | کیفیت ساخت | قیمت بالا | موجود نیست | هیوندای آی ۲۰ |
| هیوندای آی ۱۰ | جلو | هاچ بک | ۱۲۵۰ | ۸۴ | ۱۲۰ | ۴ اتوماتیک | ۱۳.۲ | ۵ | ۰ | کیفیت ساخت | موتور ضعیف | موجود نیست | کیا پیکنتو |
| چانگان CS35 | جلو | CUV | ۱۶۰۰ | ۱۲۲ | ۱۶۰ | ۴ اتوماتیک | ۱۴.۵ | ۷.۶ | ۱۲۹۰ | ظاهر جذاب | کولر ضعیف | ۴۳۰ | جک S5 |
| بستر بی ۳۰ | جلو | سدان | ۱۶۰۰ | ۱۰۷ | ۱۵۵ | ۶ اتوماتیک | ۰ | ۷ | ۱۲۷۰ | ظاهر جذاب | موتور ضعیف | ۴۰۰ | مزد ۳ نسل ۱ |
| چری آریزو ۵ توربو | جلو | سدان | ۱۵۰۰ | ۱۴۷ | ۲۱۰ | CVT | ۱۰ | ۷ | ۱۲۸۷ | ظاهر جذاب | بدون ایراد | ۴۰۰ | کیا سراتو ۲۰۱۲ |
| تا ۷۰۰ میلیون تومان | | | | | | | | | | | | | |
| میتسوبیshi میراژ ۲۰۱۸ | جلو | هاچ بک | ۱۲۰۰ | ۷۹ | ۱۰۰ | CVT | ۱۳.۸ | ۴.۹ | ۹۲۰ | کیفیت ساخت | موتور ضعیف | ۵۸۰ | هیوندای آی ۲۰ |
| گريت وال هاوال H2 | جلو | CUV | ۱۵۰۰ | ۱۴۰ | ۰ | ۶ اتوماتیک | ۰ | ۰ | ۰ | کیفیت ساخت | کمبود لوازم بدنی | ۵۵۵ | اسپورتیج ۲۰۱۰ |
| رنو داستر exclusive | جلو | CUV | ۲۰۰۰ | ۱۳۵ | ۱۹۵ | ۴ اتوماتیک | ۱۰.۲ | ۸ | ۱۱۶۰ | کیفیت ساخت | بدون ایراد | موجود نیست | توسان ۲۰۱۰ |
| کیا ریو | جلو | سدان/هاچ بک | ۱۴۰۰ | ۱۰۷ | ۱۳۷ | ۴ اتوماتیک | ۱۳.۴ | ۶.۳ | ۱۱۹۸ | ظاهر جذاب | موتور ضعیف | موجود نیست | هیوندای لانترا |
| رنو کپچر | جلو | CUV | ۱۲۰۰ | ۱۲۰ | ۱۹۰ | ۶ اتوماتیک | ۱۰.۹ | ۵.۴ | ۱۱۸۰ | ظاهر جذاب | کمبود لوازم بدنی | موجود نیست | کیا سراتو ۲۰۱۴ |
| کیا سراتو کوپ | جلو | کوپه | ۲۰۰۰ | ۱۷۳ | ۲۰۹ | ۶ اتوماتیک | ۱۰.۳ | ۷.۸ | ۱۲۵۵ | ظاهر جذاب | موتور ضعیف | موجود نیست | جنسیس کوپه ۲۰۱۱ |
| هیوندای اکسنت | جلو | سدان | ۱۶۰۰ | ۱۲۸ | ۱۵۶ | ۴ اتوماتیک | ۱۱.۵ | ۷.۵ | ۱۱۴۰ | کیفیت ساخت | سواری ضعیف | ۶۷۵ | هیوندای لانترا |
| تویوتا کروالا XLI | جلو | سدان | ۲۰۰۰ | ۱۴۳ | ۱۸۶ | ۴ اتوماتیک | ۱۰.۴ | ۸ | ۱۲۲۰ | کیفیت ساخت | آپشن های کمی کم | موجود نیست | کمری ۲۰۱۱ |
| تویوتا یاریس | جلو | سدان | ۱۵۰۰ | ۱۰۷ | ۱۴۱ | ۴ اتوماتیک | ۱۱ | ۷.۲ | ۱۵۰۰ | کیفیت ساخت | موتور ضعیف | موجود نیست | سراتو ۲۰۱۵ |
| تویوتا یاریس | جلو | هاچ بک | ۱۵۰۰ | ۱۰۷ | ۱۴۱ | ۴ اتوماتیک | ۱۱ | ۷.۲ | ۱۵۰۰ | کیفیت ساخت | موتور ضعیف | موجود نیست | سراتو ۲۰۱۴ |
| رنو داستر 4WD 2018 | چهار چرخ | CUV | ۲۰۰۰ | ۱۳۵ | ۱۹۵ | ۴ اتوماتیک | ۱۰.۷ | ۷.۸ | ۱۲۹۴ | توانایی آفرود | بدون ایراد | موجود نیست | توسان ۲۰۱۲ |
| چری تیگو ۵ | جلو | CUV | ۲۰۰۰ | ۱۳۹ | ۱۸۲ | CVT | ۰ | ۰ | ۱۵۴۰ | آپشن های زیاد | بدون ایراد | ۶۴۰ | توسان ۲۰۱۰ |
| جک S5 | جلو | CUV | ۲۰۰۰ | ۱۷۵ | ۲۶۵ | ۶ اتوماتیک | ۰ | ۸ | ۱۵۴۵ | موتور قدرتمند | بدون ایراد | ۶۷۰ | رنو داستر |
| هایما S7 توربو | جلو | CUV | ۱۸۰۰ | ۱۷۰ | ۰ | ۶ اتوماتیک | ۰ | ۰ | ۰ | ظاهر جذاب | بدون ایراد | ۶۷۰ | رنو داستر |
| هایما اس ۵ اس | جلو | CUV | ۱۵۰۰ | ۱۶۱ | ۲۲۳ | CVT | ۰ | ۸ | ۱۴۳۵ | آپشن های زیاد | قیمت بالا | ۵۵۰ | سوزوکی ویتارا |
| جک اس ۳ | جلو | CUV | ۱۶۰۰ | ۱۰۷ | ۱۵۵ | CVT | ۰ | ۰ | ۱۲۵۰ | فضای جادار | موتور ضعیف | ۴۸۰ | جک اس ۵ |
| تا ۱ میلیارد تومان | | | | | | | | | | | | | |
| سراتو ۲۰۰۰ | جلو | سدان | ۲۰۰۰ | ۱۵۶ | ۱۹۴ | ۶ اتوماتیک | ۱۰.۵ | ۷.۸ | ۱۲۴۲ | موتور قدرتمند | هندلینگ ضعیف | ۷۳۰ | مزد ۳ نسل ۲ |
| هیوندای آی ۲۰ جدید | جلو | هاچ بک | ۱۴۰۰ | ۱۰۴ | ۱۳۵ | ۴ اتوماتیک | ۱۳ | ۰ | ۰ | ظاهر جذاب | موتور ضعیف | ۷۶۰ | مزد ۳ نسل ۲ |
| ریگان کوپا | جلو | CUV | ۱۵۰۰ | ۱۵۶ | ۲۱۰ | ۶ اتوماتیک | ۹.۲ | ۸.۵ | ۱۵۹۰ | ظاهر جذاب | خدمات پس از فروش | ۸۴۰ | اسپورتیج ۲۰۱۵ |
| کیا سراتو ۲۰۱۸ | جلو | سدان | ۲۰۰۰ | ۱۷۳ | ۲۰۹ | ۶ اتوماتیک | ۱۰.۵ | ۷.۷ | ۱۲۶۸ | ظاهر جذاب | هندلینگ ضعیف | ۹۸۰ | اپتیما ۲۰۱۳ |
| لنسر ۲۰۱۸ | جلو | سدان | ۱۸۰۰ | ۱۴۰ | ۱۷۶ | CVT | ۱۱.۵ | ۷ | ۱۲۵۰ | هندلینگ عالی | موتور ضعیف | ۸۸۰ | اپتیما ۲۰۱۴ |
| سنگ یانگ نیولی | جلو | CUV | ۱۶۰۰ | ۱۲۶ | ۱۶۰ | ۶ اتوماتیک | ۱۲.۵ | ۷.۲ | ۱۳۰۰ | ظاهر جذاب | بدون ایراد | ۸۶۰ | سراتو ۲۰۱۴ |
| مزد ۳ تیپ ۴ | جلو | سدان | ۲۰۰۰ | ۱۴۷ | ۱۸۷ | ۵ اتوماتیک | ۹.۵ | ۸.۲ | ۰ | موتور قدرتمند | کیفیت رنگ | ۹۰۰ | سراتو ۲۰۱۴ |
| نيسان جوک | جلو | CUV | ۱۶۰۰ | ۱۱۷ | ۱۵۸ | CVT | ۱۰.۵ | ۶.۵ | ۰ | ظاهر جذاب | موتور بسیار ضعیف | ۷۷۰ | ASX 2012 |
| DS 3 | جلو | هاچ بک سه در | ۱۲۰۰ | ۱۱۰ | ۲۰۵ | ۶ اتوماتیک | ۹.۵ | ۵.۶ | ۰ | هندلینگ | لوازم بدنی نایاب و گران | موجود نیست | آلفارمئو جولیتا ۲۰۱۵ |
| هیوندای لانترا ۲۰۱۸ | جلو | سدان | ۲۰۰۰ | ۱۶۳ | ۱۹۸ | ۶ اتوماتیک | ۹.۵ | ۷.۴ | ۱۳۲۰ | موتور قدرتمند | هندلینگ ضعیف | ۹۸۰ | سوناتا ۲۰۱۴ |
| چری تیگو ۷ | جلو | CUV | ۱۵۰۰ | ۱۴۷ | ۲۱۰ | ۶ اتوماتیک | ۱۰ | ۷ | ۱۳۰۰ | ظاهر جذاب | بدون ایراد | ۸۱۰ | اسپورتیج ۲۰۱۳ |
| پژو ۲۰۰۸ | جلو | CUV | ۱۶۰۰ | ۱۶۵ | ۲۴۰ | ۶ اتوماتیک | ۸.۲ | ۶.۷ | ۱۲۸۰ | موتور قدرتمند | بدون ایراد | ۸۴۰ | اسپورتیج ۲۰۱۲ |
| پژو ۳۰۱ | جلو | سدان | ۱۶۰۰ | ۱۱۵ | ۱۵۰ | ۴ اتوماتیک | ۱۱ | ۶.۵ | ۱۰۹۰ | ظاهر جذاب | عرضه بسیار محدود | موجود نیست | مزد ۳ مدل ۹۱ |
| سوزوکی گرند ویتارا ۲.۴ | چهار چرخ | CUV | ۲۴۰۰ | ۱۶۹ | ۲۲۷ | ۴ اتوماتیک | ۱۲ | ۹.۷ | ۱۵۶۷ | آفرود | تکنولوژی قدیمی | ۹۸۰ | اسپورتیج ۲۰۱۲ |
| نيسان جوک اسپرت | چهار چرخ | CUV | ۱۶۰۰ | ۱۸۸ | ۲۴۰ | CVT | ۸.۵ | ۶.۵ | ۱۳۷۲ | موتور قدرتمند | بازار دست دوم | ۱۰۰۰ | کیا سراتو ۲۰۱۲-۱۳ |
| فوتون ساوانا | 4WD | SUV | ۲۰۰۰ | ۲۱۴ | ۳۲۰ | ۶ اتوماتیک | ۰ | ۹.۸ | ۲۰۰۰ | آفرود | عرضه بسیار محدود | ۸۰۰ | پرادو ۲۰۰۷ |

دستگاه می تواند حجم منتقل شده به کار تل روغن را به طور دقیق محاسبه کند و عملیات تعویض را نیز نمایش دهد. البته ظاهر این سیستم فقط برای قوطی های ۵ لیتری امکان نمایش انیمیشن بر شدن محفظه روغن و خالی شدن قوطی پلاستیکی را دارد.

کاسترول به تازگی سیستم های مکشی را به نام ePods طراحی کرده که می تواند تا آخرین قطره موجود در بسته بندی های پلاستیکی روغن موتور را خارج کند. این محصول که برای مراکز تعویض روغن طراحی شده، باعث افزایش بهره وری، زمان تعویض روغن و گرانروی های مختلف می شود. همچنین این



سیستم اختصاصی مکش روغن کاسترول راهی بازار شد



اشتوتگارتی ها در فکر سوخت محصولات اسپرت

پورشه از ۲۰۲۲ سوخت سنتتیک تولید می کند

هیبرید نیز کاربرد دارند و می توانند از شبکه جایگاه های سوخت کنونی استفاده کنند. فرانک و الایز، رئیس بخش خودروهای اسپرت پورشه نیز اضافه کرد: «آزمایش سوخت های مصنوعی سال آینده آغاز خواهد شد. همراه باشر کای آمریکا جنوبی خود در مسیر درستی هستیم. مطمئنا در سال ۲۰۲۲ حجم بسیار کمی برای اولین آزمایش ها خواهیم داشت. هرچند این یک راه طولانی با سرمایه گذاری هنگفت است ولی مطمئنیم این بخش از تلاش جهانی ما برای کاهش تاثیر دی اکسید کربن در بخش حمل و نقل، تاثیر گذار خواهد بود. ساختار کلی سوخت های مصنوعی بر این اساس است برخلاف آنچه در سوخت های E10 و E20 دیده ایم، نیازی به ایجاد تغییر پیشروانه نیست، بنابراین همه می توانند از آن استفاده کنند. این موضوع تاثیری در پرفورمنس هم نخواهد داشت، حتی تعداد اسب بخار هم بیشتر می شود. اما میزان تولید آلاینده بسیار کمتر خواهد بود». سوخت مصنوعی پورشه از ترکیب هیدروژن با کربن گرفته شده از هوا برای تولید متانول ساخته می شود. این سوخت جایگزین بنزین خواهد شد و خودروها می توانند از آن استفاده کنند. کارخانه شیلی با کمک نیروی باد اقدام به تولید این سوخت مصنوعی می کند.



پورشه که به دنبال یافتن راهی برای افزایش عمر پیشروانه های درون سوز است، قصد دارد سال آینده آزمایش سوخت های مصنوعی را آغاز کند. این شرکت آلمانی مدت ها است در باره سوخت های مصنوعی تحقیق می کند و به همین منظور سال گذشته مشارکت با شرکت های زمینس انرژی، AME و شرکت نفتی ENAP شیلی برای احداث کارخانه تولید تجاری سوخت های مصنوعی را اعلام کرد. این کارخانه که سال آینده کار خود را آغاز می کند، تا سال ۲۰۲۴ حدود ۵۵ میلیون لیتر سوخت مصنوعی و تا سال ۲۰۲۶ تقریباً ۲۰ برابر این میزان تولید خواهد کرد. اولیور بلومه، مدیر اجرایی پورشه در گفت و گو با اتوکار، مزیت های سوخت های مصنوعی را توضیح داد و گفت: «ویژگی این سوخت ها سهولت استفاده از آن ها است. سوخت های مصنوعی در پیشروانه های درون سوز و پلاگین -

لیست قیمت جدید محصولات موتوری شرکت نفت بهران بر اساس مصوبه جدید

| توضیحات | قیمت مصرف کننده (ریال) | نوع ظرف | سطح کیفیت | نام کالا | روغن های موتور بنزینی |
|--|------------------------|-------------------------|------------|--------------------------|-----------------------|
| - | ۸۹۸,۲۴۷ | گالن فلزی | API SG | بهران تکناز 20W-50 | |
| - | ۱,۰۰۲,۹۱۵ | چهار لیتری پلاستیکی | API SJ | بهران پیشناز 20W-50 | |
| - | ۱,۲۸۲,۴۱۸ | سه و نیم لیتری پلاستیکی | API SJ | بهران پیشناز 10W-40 | |
| دارای تاییدیه دایملر (مرسدس بنز) آلمان | ۱,۱۶۲,۷۸۰ | چهار لیتری فلزی کتابی | API SL | بهران سوپر پیشناز 20W-50 | |
| دارای تاییدیه دایملر (مرسدس بنز) آلمان | ۱,۷۰۰,۵۵۵ | چهار لیتری فلزی کتابی | API SL | بهران سوپر پیشناز 10W-40 | |
| - | ۲,۰۴۰,۶۶۷ | چهار لیتری فلزی کتابی | API SM | بهران رانا 10W-40 | |
| - | ۲,۶۸۰,۱۳۵ | چهار لیتری فلزی کتابی | API SM | بهران رانا 5W-50 | |
| - | ۲,۲۴۴,۷۳۵ | چهار لیتری فلزی کتابی | API SN | بهران سوپر رانا 10W-40 | |
| دارای تاییدیه دایملر (مرسدس بنز) آلمان | ۲,۹۰۴,۵۵۲ | چهار لیتری فلزی کتابی | API SN(RC) | بهران سوپر رانا 5W-40 | |
| - | ۲,۸۱۹,۹۵۴ | چهار لیتری فلزی کتابی | API SN(RC) | بهران سوپر رانا 5W-30 | |
| - | ۳,۶۰۹,۵۴۳ | چهار لیتری فلزی کتابی | API SN(RC) | بهران سوپر رانا 0W-20 | |

لیست قیمت محصولات موتوری شرکت نفت بهران

| توضیحات | قیمت مصرف کننده (ریال) | نوع ظرف | سطح کیفیت | نام کالا | روغن های موتور دیزلی |
|---|------------------------|-----------------------|-----------|---------------------------------|----------------------|
| - | ۳,۱۸۹,۰۵۴ | سطل ۲۰ لیتری پلاستیکی | API CC | بهران کوبر 50 | |
| - | ۳,۷۲۲,۱۸۳ | سطل ۲۰ لیتری پلاستیکی | API SC/CC | بهران صحرا 25W-50 | |
| - | ۳,۷۲۵,۴۶۸ | سطل ۲۰ لیتری فلزی | API CD | بهران بندر 50 | |
| - | ۴,۱۵۲,۳۷۶ | سطل ۲۰ لیتری پلاستیکی | API CF | بهران بندر ویژه 20W-50 | |
| - | ۴,۷۲۶,۸۰۲ | سطل ۲۰ لیتری پلاستیکی | API CH-4 | بهران توربوشارژ 20W-50 | |
| دارای تاییدیه دایملر (مرسدس بنز) آلمان و گروه ولوو سوئد | ۵,۲۳۱,۲۵۱ | سطل ۲۰ لیتری پلاستیکی | API CH-4 | بهران توربو دیزل 15W-40 | |
| دارای تاییدیه دایملر (بنز) IMAN آلمان و گروه ولوو سوئد | ۵,۴۴۲,۸۰۳ | سطل ۲۰ لیتری پلاستیکی | API CI-4 | بهران سوپر توربو دیزل 15W-40 | |
| دارای تاییدیه دایملر (بنز) و IMAN آلمان | ۷,۱۲۵,۹۸۹ | سطل ۲۰ لیتری پلاستیکی | API CI-4 | بهران توربو E III 10W-40 | |
| دارای تاییدیه دایملر (بنز) آلمان و گروه ولوو سوئد | ۸,۴۷۳,۴۲۴ | سطل ۲۰ لیتری پلاستیکی | API CJ-4 | بهران اولترا توربو دیزل 15W-40 | |
| دارای تاییدیه IMAN آلمان | ۹,۷۴۴,۴۳۷ | سطل ۲۰ لیتری پلاستیکی | API CJ-4 | بهران توربو EVI 10W-40 | |
| - | ۹۳۲۰۷۲۲ | سطل ۲۰ لیتری پلاستیکی | API CK-4 | بهران اولتیما توربو دیزل 15W-40 | |



روغن موتورهای موتوسل،
تحت لیسانس موتوسل کانادا
و دارای تأییدیه از بزرگترین
خودروسازان دنیا



031-33035 | @MOTOSELIRAN | WWW.MOTOSSEL.COM



موتوسل،
روغن موتور پیشنهادی فولکس واگن
برای خودروهای فولکس در ایران

موتوسل، برای سلامت موتور



XC90 ولوواست که البته چندان عجیب به نظر نمی‌رسد. چرا که تیم طراحی ولوو در کنار جیلی، در خلق این اس بیوی خوش‌استایل نقش داشته است. از طرفی نمای عقب KX11 مشابه محصولات آئودی بوده؛ با این تفاوت که گرافیک چراغ‌ها متفاوت است و به دلیل پیوسته بودن چراغ‌ها و دیفیوزر و استفاده از قطعات کرومی، از زیبایی خاصی برخوردار است. جیلی KX11 از پیش‌ترانه چهار سیلندر دولیتری توربوشارژ ۲۲۵ اسب‌بخاری بهره می‌گیرد که به‌زودی نسخه پلاگین-هیبرید آن با موتور ۱.۵ لیتری توربوشارژ سه‌سیلندر با ۲۲۵ اسب‌بخار قدرت (ترکیب موتورهای بنزینی و الکتریکی) ارائه خواهد شد.

اس بیوی جدید جیلی که روی پلت‌فرم معروف خانواده ولوو موسوم به CMA طراحی شده، در حال حاضر با نام KX11 شناخته می‌شود. روی این پلت‌فرم بسیاری از مدل‌های ولوو، محصولات پرفورمنسی پولستار، لینک آند کو و جیلی طراحی شده‌اند و KX11 نیز از کاراکتر قدرتمند و استایلی اصطلاحاً استخوانی و هندسی برخوردار است. در طراحی KX11 به‌رغم رعایت حجم پردازشی عضلانی گلگیرها، خط‌شانه‌ای اتوکشیده و برجسته و جلو پنجره‌ای سه‌بعدی، خوشبختانه اما خبری از اغراق‌های متداول و نه چندان جذاب برخی خودروهای چینی نیست. همچنین تناسب‌های کلی بدنه یادآور مدل‌های XC40 و



نگاهی به تازه‌وارد خوش‌استایل جیلی

نظرسنجی

Poll

پاسخ نظر سنجی شماره ۱۳۶۹

۳ ۰ ۰ ۰ ۶ ۷ ۴ ۰ ۰ ۰

نظرسنجی شماره ۱۳۷۰

به نظر شما از نصب پیش‌ترانه بی‌زلی روی محصولات خودروسازان داخلی، تا چه اندازه استقبال خواهد شد؟

۱- کم

۲- زیاد

در نظر سنجی شماره گذشته از مخاطبان گرامی پرسیدیم آیا ساخت‌گیری سازمان محیط‌زیست بر عملکرد خودروسازان می‌تواند در عدم استفاده از پیش‌ترانه‌های بی‌زلی تأثیر داشته باشد؟

در پاسخ به این پرسش ۶۳ درصد به گزینه یک یعنی بله و ۳۷ درصد به گزینه دوم یعنی خیر رأی داده بودند.



تلگرام

Telegram

استفاده از تکنولوژی جدید

باتوجه به این‌که بحث ایمنی خودرو همواره از اهمیت زیادی برخوردار بوده و هر ساله از سوی خودروسازان مطرح شاهد معرفی سیستم‌های الکترونیکی جدیدی در این راستا هستیم، به‌تازگی نیز شاهد استفاده از دوربین‌هایی در خودروها هستیم که توانایی ثبت و ضبط اطلاعات مربوط به فعالیت راننده و حرکت خودرو را در مسیر پیش‌رو با هدف هدایت و کنترل آن دارد و در این میان این سؤال مطرح می‌شود که استفاده از چنین سیستم‌هایی تا چه اندازه هدایت و کنترل خودرو را بهبود می‌بخشد و آیا نصب این‌گونه سیستم‌ها روی خودرو ضروری به نظر می‌رسد؟ در ادامه پاسخ کارشناسان را مرور می‌کنیم:

نصب و استفاده از تجهیزات جدید روی خودرو که اصطلاحاً به آن آپشن می‌گویند، رابطه مستقیمی با نیاز مخاطب و بازار دارد. قطعاً نصب این‌گونه سیستم‌ها علاوه بر کمک به حل حواشی تصادفات و بررسی بهتر آن‌ها می‌تواند موجب بهبود رفتار رانندگی نیز بشود. متأسفانه خودروسازان داخلی تمایل چندانی به استفاده از سیستم‌های جدید برای ارتقای ایمنی و امنیت محصولاتشان ندارند و تنها می‌توان بر اساس افزایش بهای خودرو طی روزهای اخیر به مالکان خودروهای وارداتی و لوکس توصیه کرد که از این‌گونه سیستم‌ها برای ارتقای کیفیت رانندگی‌شان بهره بگیرند.

مهدیان

مهم‌ترین و بزرگ‌ترین کمکی که دوربین‌های ثبت وقایع به مالکان خودروها می‌کنند، شناسایی بهتر طرف مقصر در تصادفات است. به‌عبارت دیگر این‌گونه سیستم‌ها در خودرو همچون جعبه سیاه هواپیما عمل می‌کند و بهتر است نصب آن روی محصولات داخلی اجباری شود. هم‌اکنون نیز می‌توان چنین سیستمی را از بازار آزاد تهیه کرد که البته به‌شکل آپشن ارائه می‌شود.

اسدی

پیامک

SMS

خرابی دلکو

نیسان پاترول کاربراتوری دارم و حدود ۱۰ روز است هنگام حرکت، موتور خودر و همچون قبل به خوبی کار نمی‌کند و ریپ می‌زند. علاوه بر این موقع حرکت صدای تقه‌مانندی از کف خودرو به گوش می‌رسد. علت چیست؟

مظاهری-سمنان

همان‌طور که بیان کردید باتوجه به این‌که سیستم سوخت‌رسانی خودرو شما از نوع مکانیکی و کاربراتوری است، بنابراین هر گونه خرابی همچون عدم کارکرد صحیح موتور و ریپ زدن آن به‌معموب بودن قطعات اصلی سیستم سوخت‌رسانی و جرقه‌زنی منوط می‌شود. اما به‌صورت کلی باید پنج مورد زیر تحت بررسی قرار گیرد. یکی از مشکلات رایج در سیستم‌های سوخت‌رسانی کاربراتوری بروز نشستی در هوای ورودی به پیش‌ترانه هنگام مکش موتور است که در این صورت در روند کاری آن تأثیر نامطلوبی خواهد داشت. در این صورت باید مانیفولد ورودی به موتور مورد بررسی قرار گیرد. چرا که احتمال دارد به‌دلیل شل بودن پیچ یا اتصالات مربوطه، این مشکل به‌وجود آمده باشد و در این صورت با محکم کردن اتصالات و پیچ مربوطه مانیفولد می‌توان آن را برطرف کرد. ریپ زدن یا عدم کارکرد صحیح موتور می‌تواند ناشی از عدم تنظیم سیستم‌های سوخت‌رسانی و جرقه‌زنی نیز باشد. ابتدا باید سیستم سوخت‌رسانی خودرو و همان کاربراتوری است، مورد بررسی قرار گیرد و توجه داشته باشید که با در نظر گرفتن این مسأله عیب‌یابی تنها به کمک مکانیک حالت درستی خواهد داشت. بنابراین اگر در روند ارسال سوخت به سیلندر ها اختلالی به‌وجود آمده باشد، سبب ریپ زدن موتور می‌شود. در این صورت باید سطح سوخت موجود در کاربراتور در بخش پیماله آن به‌واسطه شناور ها تنظیم می‌شود، مورد بررسی قرار گیرد. با در نظر گرفتن کارکرد مکانیکی شناور و تنظیم سطح سوخت، ممکن است به‌دلیل کارکرد بسیار بالای این قطعه مکانیکی، سطح سوخت به‌درستی تنظیم نشود. همین امر منجر به ریپ زدن خودرو شود. برای رفع مشکل نیز باید شناور تعویض شود و اگر با تعویض این قطعه مشکل برطرف نشده، باید دهانه کاربراتور شست‌وشو داده شده و پس از آن سوزن ژیکور تمیز یا در صورت نیاز و خرابی آن تعویض شود. سیستم جرقه‌زنی یکی از سیستم‌های مهم در استای کارکرد صحیح موتور است و با این‌وجود بروز هر گونه اشکال در هر یک از این سیستم‌ها می‌تواند مشکلاتی همچون ریپ زدن و عدم کشش مناسب حین حرکت و عدم صحیح کارکرد موتور را به‌همراه داشته باشد. با این‌وجود باتوجه به این‌که سیستم جرقه‌زنی خودرو شما از نوع چکش‌برق است، اگر چکش‌برق دلکو معیوب شده باشد، می‌تواند در ایجاد اختلال در روند کاری موتور مؤثر باشد. در این حالت برای رفع مشکل باید این قطعه تعویض شود. گفتنی است اگر با تعویض چکش‌برق همچنان مشکل وجود داشته باشد، در این حالت باید وایرهای شمع نیز مورد بررسی قرار گیرد. چرا که احتمال دارد وایرها به‌اصطلاح ضعیف کار کنند و قدرت جرقه را کاهش دهند. بنابراین باید وایرهای شمع تعویض شوند. همچنین اگر قطعه آخر جرقه‌زنی یا همان شمع به‌دلیل کارکرد زیاد معیوب شده باشد، در کارکرد موتور تأثیر گذار خواهد بود. بنابراین باید ضمن بررسی، در صورت نیاز این قطعه تعویض شود. چرا که ممکن است پلاتین شمع یا فاصله دهانه آن معیوب شده باشد یا به‌دلیل شکستگی بخش سرامیکی شمع، به‌اصطلاح برق دزدی به‌وجود آید و قدرت لازم برای جرقه‌زنی وجود نداشته باشد. در چنین حالتی باید نمونه مناسب پیش‌ترانه خودرو و جایگزین قطعه قبلی شود. همچنین گرفتگی در آگزوز خودرو و بازگشت مقداری دود به‌داخل سیلندر ها منجر به حالت ریپ زدن می‌شود که در این حالت برای رفع مشکل باید آگزوز خودرو و بازو توسط مکانیک تعمیر یا تعویض شود. اما به‌گوش رسیدن صدای تقه‌از قسمت میانی خودرو، با در نظر گرفتن این موضوع که خودرو شما دیفرانسیل عقب‌است، می‌تواند ناشی از لقی متعلقات میل‌گاردان خودرو باشد. به‌بیان دیگر اگر لقی میان اتصالات گاردان به‌ویژه بلبرینگ بیش از حد استاندارد باشد، صدای تقه‌مانندی را به‌وجود می‌آورد که برای رفع این مشکل باید بلبرینگ و اتصالات میل‌گاردان تنظیم یا در نهایت تعویض شوند.



نماینده انحصاری شمع NGK ژاپن

بر روی تمامی جعبه‌های ۴ عددی و ۱۰ عددی شمع یک هولوگرام IRANNGK و یک برچسب اصالت کالا نصب شده است.



برای اطمینان از اصلی بودن کالا، عدد زیر رمزپوش را به شماره

10003089

پیامک نموده و از امتیاز آن بهره‌مند شوید.



www.iranngk.com

Message

۸۸۲۰۶۷۶۱

صدای مشتری

معیوب بودن دسته دنده

خودرو تولید داخل اتوماتیک دارم و مدتی بود هنگام قرار دادن دسته‌دنده در وضعیت R، خودرو توانایی حرکت به‌سمت عقب را نداشت. با مراجعه به نمایندگی، کارشناس فنی پس از بررسی‌های دقیق گفت که گیربکس آن معیوب شده و برای رفع مشکل باید دسته‌دنده تعویض شود. این در صورتی است که به‌رغم این کار همچنان مشکل وجود دارد.

عابدی-کرج



«آوون»؛ تایر اعضای کلوب آستون مارتین را تامین خواهد کرد

«آوون تایر انگلستان اعلام کرد اعضای کلوب مالکین آستون مارتین می توانند تا پایان ماه جاری به دفتر مرکزی این کمپانی مراجعه کنند و به مناسبت ۶۰ سالگی همکاری با آستون مارتین در مسابقه مشهور لمانز یک جفت از محصولات را به دلخواه خود هدیه بگیرند. کلوب مالکان آستون مارتین یا AMOC در سال ۱۹۲۵ به عنوان یکی از قدیمی ترین و البته بزرگ ترین کلوب های رسمی مالکان

خودروهای خاص افتتاح شدند. در حال حاضر این کلوب بیش از ۶ هزار می تواند عضو در ۵۰ کشور دارد. به مناسبت ۶۰ سالگی مسابقه لمانز که آستون مارتین در سال ۱۹۵۹ با همکاری آوون تایر شرکت کرد و پیروز شد. اعضای AMOC روبروی دفتر مرکزی آوون تایر گرد همایی شامل ۲۰ دستگاه خودرو مدرن و کلاسیک آستون مارتین برگزار کردند.

خودروسازی که به فکر بهترین مشتریان خود نیست

مشکل کمبود تایر برای مالکان شورولت «کورت C7»

همان طور که می دانید همه گیری کرونا اثرات مخربی از خود برجای گذاشته است و در واقع تنها یک بحران برای سلامتی بشر نیست بلکه بر اقتصاد نیز تاثیر چشمگیری داشته، به عنوان مثال فرایند ساخت، تولید و فروش به خاطر حمل و نقل محدود شده است. صنایع مهم و اساسی همچون صنعت خودرو نیز از کرونا ضرایب جبران ناپذیری خوردند. از جمله صنایع متاثر از کرونا باید به تایر اشاره کرد. در پی تعطیلی کارخانه ها در سال پیش تامین تایر کمتر از حد انتظار بود و اگر چه برخی خواهند گفت این صنعت مقیاس بزرگی دارد و تایر هایی که محبوبیت بیشتری دارند به خاطر شروع به کار دوباره کارخانه ها چندان تحت تاثیر قرار نگرفته اند اما تایر هایی که بازار محدودی دارند با مشکلاتی روبرو شده اند.

یکی از خودرو هایی که در این میان با دشواری هایی مواجه بود، شورولت کورت C7

به ویژه مدل های Z06، گرند اسپرت و ZR1 است. گفته می شود تامین تایر های عقب این مدل ها در حال حاضر کمتر از نیاز بوده و تنها تایر میشلن پایلوت اسپرت + AS3 در بازار موجود است. حتی برندهایی همچون برجیستون و کانتیننتال نیز در مغازه ها موجود نیستند. البته تمام مدل های کورت C7 Z06، گرند اسپرت و ZR1 از تایر های عقب با سایز ۲۳۵-۲۵-۲۰ استفاده می کنند که سایز رایجی در تایر نیست. در مقابل باید گفت مدل پایه C7 اسپرتیگری دارای تایر ۲۸۵-۳۰-۲۰ در عقب است. اگر چه تولید دوباره تایر ها شروع شده اما کمپانی ها تولید تایر هایی با محبوبیت بیشتر و سایز های معمول را در اولویت خود قرار داده اند.

البته گفته می شود تولید تایر با ابعاد مناسب کورت نسل هفتم به زودی از سر گرفته

خواهد شد. اما مشکل اینجاست به احتمال زیاد مالکان نمی توانند با قیمت های قبل تایر تهیه کنند.

برای خودرو هایی که تولید آنها متوقف شده معمولاً تا ۵ سال تایر تولید می شود، اما ظاهراً به خاطر تیراژ پایین کورت سی ۷ این اتفاق رخ نمی دهد. همچنین پس از گذشت این مدت برای خودرو هایی که سایز خاص دارند، از رینگ های استفاده می شود تا از تایر های رایج استفاده کنند.

اما کمتر کسی پیدا می شود که مالک شورولت کورت سی ۷ باشد و بتواند از خیر رینگ های جذاب این خودرو بگذرد. به همین دلیل حاضر نمی شود روی رینگ های اصلی این خودرو تغییراتی اعمال کند که سایز تایر ها را پذیرا باشد. پس مالکان ترجیح می دهد صبر کنند که تایر سازان به فکر آنها بیفتند.

گزارش Report
سهیل سیاوشی
s.siavashi@autoworld.ir

| خودرو پیشنهادی | قیمت بازار تهران (یک جفت - ریال) | حداکثر سرعت (کیلومتر بر ساعت) | وزن قابل تحمل (کیلوگرم) | قطر رینگ (اینچ) | فاق تایر | عرض تایر (میلی متر) | مدل | گل تایر | بازار (ایران) |
|--|----------------------------------|-------------------------------|-------------------------|-----------------|----------|---------------------|---------|-----------------|---------------|
| پراید صبا - سایپا ۱۱۱ - سایپا ۱۳۲ | ۱۱,۵۰۰,۰۰۰ | ۱۹۰ | ۴۰۰ | ۱۳ | ۶۵ | ۱۶۵ | P670 | IMPALA | |
| پراید صبا - سایپا ۱۱۱ - سایپا ۱۳۲ | ۱۱,۵۰۰,۰۰۰ | ۱۹۰ | ۴۰۰ | ۱۳ | ۶۵ | ۱۶۵ | P660 | BRILLIANT | |
| انواع پراید | ۱۲,۵۰۰,۰۰۰ | ۲۱۰ | ۴۱۲ | ۱۳ | ۶۰ | ۱۷۵ | P660 | BRILLIANT | |
| تیبا - ریو - پیکان | ۱۳,۵۰۰,۰۰۰ | ۲۱۰ | ۴۷۵ | ۱۳ | ۷۰ | ۱۷۵ | P601 | ALERIA | |
| انواع پراید | ۱۲,۵۰۰,۰۰۰ | ۲۱۰ | ۴۷۵ | ۱۳ | ۶۰ | ۱۷۵ | P601 | ALERIA | |
| تیبا - ریو - پیکان | ۱۳,۵۰۰,۰۰۰ | ۲۱۰ | ۴۷۵ | ۱۳ | ۷۰ | ۱۷۵ | P660 | BRILLIANT | |
| انواع پژو | ۱۱,۳۰۰,۰۰۰ | ۲۱۰ | ۵۳۰ | ۱۴ | ۶۰ | ۱۸۵ | P640 | ELPIDA | |
| سمند - دنا - تندر ۹۰ - ساندرو - ساندرو استپ وی | ۱۳,۲۰۰,۰۰۰ | ۲۱۰ | ۵۶۰ | ۱۴ | ۶۵ | ۱۸۵ | P640 | ELPIDA | |
| سمند - دنا - تندر ۹۰ - ساندرو - ساندرو استپ وی | ۱۱,۰۰۰,۰۰۰ | ۲۱۰ | ۶۶۰ | ۱۵ | ۶۰ | ۱۸۵ | P648 | PREMIUM DRIVE | |
| انواع پژو | ۱۲,۸۰۰,۰۰۰ | ۲۱۰ | ۵۳۰ | ۱۵ | ۶۵ | ۱۸۵ | P648 | PREMIUM DRIVE | |
| دانگ فنگ کراس - H30 کراس | ۱۴,۲۰۰,۰۰۰ | ۲۴۰ | ۵۴۵ | ۱۶ | ۵۰ | ۲۰۵ | P624 4G | PREMIUM GRIP | |
| اسپرت انواع پژو | ۱۵,۵۰۰,۰۰۰ | ۲۱۰ | ۵۶۰ | ۱۴ | ۶۰ | ۲۰۵ | P624 4G | PREMIUM GRIP | |
| اسپرت سمند - تندر ۹۰ - دنا - ساندرو - ساندرو استپ وی | ۱۵,۰۰۰,۰۰۰ | ۲۱۰ | ۵۳۰ | ۱۵ | ۶۰ | ۲۰۵ | P624 4G | PREMIUM GRIP | |
| مگان - سراتو - مزدا ۳ - جک جی ۵ - ام وی ام X22 | ۱۴,۷۰۰,۰۰۰ | ۲۴۰ | ۶۱۵ | ۱۶ | ۵۵ | ۲۰۵ | P624 4G | PREMIUM GRIP | |
| ام وی ام X33 - لیفان ایکس ۶۰ - اسپورتیج - توسان (۲۰۱۰) | ۱۷,۰۰۰,۰۰۰ | ۲۱۰ | ۷۵۰ | ۱۶ | ۶۵ | ۲۱۵ | S630 | SPORTECH | |
| کاپرا | ۱۷,۰۰۰,۰۰۰ | ۲۱۰ | ۸۷۵ | ۱۶ | ۷۰ | ۲۲۵ | S630 | SPORTECH | |
| تیگو ۵ - سوزوکی - بی وای دی اس ۶ | ۱۷,۰۰۰,۰۰۰ | ۲۱۰ | ۸۵۰ | ۱۷ | ۶۵ | ۲۲۵ | S677 | OPTI RIDERUNNER | |
| هایما اس ۷ - ماهیندرا XCUV500 | ۱۶,۲۰۰,۰۰۰ | ۲۱۰ | ۹۰۰ | ۱۷ | ۶۵ | ۲۳۵ | S6373 | RIDERUNNER | |
| AZERA 2001-2006 | ۱۵,۸۰۰,۰۰۰ | ۲۴۰ | ۶۹۰ | ۱۶ | ۵۵ | ۲۲۵ | P624 | PREMIUM GRIP | |
| MAXIMA-SONATA-GEELY EMGRAND | ۱۷,۲۰۰,۰۰۰ | ۲۴۰ | ۷۷۵ | ۱۷ | ۵۵ | ۲۳۵ | P624 | PREMIUM GRIP | |
| SANTAFE 2013-2020 - RAV4 - SORENTO SX | به زودی | ۲۴۰ | ۸۲۵ | ۱۹ | ۵۵ | ۲۳۵ | S673 | RIDE RUNNER | |



| خودرو پیشنهادی | قیمت بازار تهران (یک جفت - ریال) | حداکثر سرعت (کیلومتر بر ساعت) | وزن قابل تحمل (کیلوگرم) | قطر رینگ (اینچ) | فاق تایر | عرض تایر (میلی متر) | مدل | گل تایر | کویر تایر (ایران) |
|--|----------------------------------|-------------------------------|-------------------------|-----------------|----------|---------------------|-----|------------|-------------------|
| ام وی ام ۱۱۰ - سایپا ۱۲۱ - سایپا ۱۳۲ | ۱۰,۵۰۰,۰۰۰ | ۱۹۰ | ۴۱۲ | ۱۳ | ۶۵ | ۱۶۵ | | KB12.16.26 | |
| سایپا ۱۴۱ - سایپا صبا | ۱۱,۵۰۰,۰۰۰ | ۲۱۰ | ۴۱۲ | ۱۳ | ۶۰ | ۱۷۵ | | KB2000 | |
| پیکان - ریو - تیبا | ۱۲,۴۰۰,۰۰۰ | ۱۹۰ | ۴۷۵ | ۱۳ | ۷۰ | ۱۷۵ | | KB14.36 | |
| تیبا ۲ | ۱۱,۵۰۰,۰۰۰ | ۲۱۰ | ۴۷۵ | ۱۴ | ۶۰ | ۱۸۵ | | KB88 | |
| پژو ۲۰۶ صندوقدار - پژو ۴۰۵ - پرشیا | ۱۲,۰۰۰,۰۰۰ | ۲۱۰ | ۵۳۰ | ۱۴ | ۶۵ | ۱۸۵ | | KB22.27 | |
| سمند - زانتیا - سورن | ۱۰,۹۰۰,۰۰۰ | ۲۱۰ | ۵۶۰ | ۱۵ | ۶۵ | ۱۸۵ | | KB23.27 | |
| برلیانس | ۸,۳۰۰,۰۰۰ | ۲۱۰ | ۵۶۰ | ۱۵ | ۶۵ | ۱۹۵ | | KB31 | |
| پژو 207i | ۱۴,۰۰۰,۰۰۰ | ۲۱۰ | ۵۶۰ | ۱۴ | ۶۰ | ۲۰۵ | | KB77 | |
| تندر ۹۰ - دنا - ساندرو | ۱۵,۵۰۰,۰۰۰ | ۲۱۰ | ۶۱۵ | ۱۵ | ۶۰ | ۲۰۵ | | KB77 | |
| H30 کراس | ۱۷,۰۰۰,۰۰۰ | ۲۱۰ | ۵۴۵ | ۱۶ | ۵۰ | ۲۰۵ | | KB44 | |
| مگان - سراتو - تیو تا یاریس - جک جی ۵ | ۱۸,۵۰۰,۰۰۰ | ۲۴۰ | ۶۱۵ | ۱۶ | ۵۵ | ۲۰۵ | | KB55 | |
| ام وی ام X33 - لیفان X60 | ۲۹,۰۰۰,۰۰۰ | ۲۱۰ | ۸۵۰ | ۱۷ | ۶۰ | ۲۱۵ | | KB66 | |
| چانگان | ۲۵,۰۰۰,۰۰۰ | ۲۷۰ | ۶۱۵ | ۱۷ | ۵۰ | ۲۱۵ | | KB200 | |
| هایما اس ۷ - ماهیندرا XCUV500 | ۲۷,۰۰۰,۰۰۰ | ۲۱۰ | ۹۰۰ | ۱۷ | ۶۵ | ۲۳۵ | | KB700 | |
| تیگو ۵ - سوزوکی - BYD S6 | ۲۷,۰۰۰,۰۰۰ | ۲۱۰ | ۸۵۰ | ۱۷ | ۶۵ | ۲۲۵ | | KB700 | |
| سانتافه - توسان - لکسوس - هیوندای - IX55 - پرادو | ۲۹,۰۰۰,۰۰۰ | ۲۱۰ | ۸۷۵ | ۱۸ | ۶۰ | ۲۳۵ | | KB700 | |
| جک اس ۵ - سانگ یانگ نیوکوراندو | ۳۱,۰۰۰,۰۰۰ | ۲۴۰ | ۷۵۰ | ۱۸ | ۵۵ | ۲۲۵ | | KB500 | |
| رنو کولیس (2016-2020) - بامو ایکس ۳ (۲۰۱۷-۲۰۲۰) - تیگو ۷ | ۲۷,۰۰۰,۰۰۰ | ۲۱۰ | ۸۰۰ | ۱۸ | ۶۰ | ۲۲۵ | | KB700 | |
| لکسوس آر ایکس - سانتافه (۲۰۲۰-۲۰۱۳) - تیو تا راو ۴ - سورنتو SX | ۳۱,۰۰۰,۰۰۰ | ۲۴۰ | ۸۲۵ | ۱۹ | ۵۵ | ۲۳۵ | | KB700 | |





یک نرم‌افزار در سیستم ای‌بی این مدل‌ها است که می‌تواند باعث شود خودرو پس از شناسایی تصادف بالقوه یا عابر پیاده یا دوچرخه‌سوار، قادر به ترمز خودکار نباشد. ولووی استرالیبا اعلام کرده است که اگر سیستم ای‌بی نتواند خودرو را متوقف کند، می‌تواند خطر بروز تصادف و آسیب جدی به سرنشینان خودرو و دیگر کاربران جاده را افزایش دهد. این خودرو ساز سوئدی اعلام کرده که تمام خودروهای مشمول با نرم‌افزاری اصلاح شده به‌روزرسانی می‌شوند.

ولوواسترالیبا فراخوانی را برای ۹ هزار و ۲۰۵ دستگاه از خودروهای خود اعلام کرده است. این فراخوان به دلیل وجود نقصی در نرم‌افزار اعلام شده است که می‌تواند باعث شود سیستم ترمز اضطراری خودکار «ای بی» این خودروها در زمان تشخیص دوچرخه‌سوار یا عابر پیاده به‌درستی عمل نکند. خودروهای مشمول این فراخوان مدل‌های ۲۰۱۹ و ۲۰۲۰ سدان اس ۶۰ و شاسی بلندهای ایکس‌سی ۴۰، ایکس‌سی ۶۰ و ایکس‌سی ۹۰ هستند که از ۲۲ مارس ۲۰۱۹ تا ۱۷ مارس ۲۰۲۰ به فروش رفته‌اند. این نقص مربوط به فقدان



فراخوان ولوو به دلیل نقص ترمز



فرشید سلگی

«ماراتون»: پیشگام در تولید سیستم ترمز خودروهای سنگین



ترمز بادی یکی از سه‌نوع ترمز مورد استفاده در خودرو است که به دلیل بالا بودن قدرت آن، در وسایل نقلیه سنگین به کار گرفته می‌شود. در ترمز بادی نیروی پنوماتیکی یا همان نیروی باد جایگزین نیروی هیدرولیکی، یعنی نیروی روغن می‌شود. در واقع سیال انتقال دهنده نیرو از حالت مایع به حالت گاز در آمده و نظر به این که میزان تراکم پذیری هوا بیش تر از روغن است، بنابراین قدرت ترمز بادی به مراتب بیش تر از ترمزهای هیدرولیکی است.

شرکت‌های بسیاری در دنیا ترمزهای بادی تولید می‌کنند و یکی از شرکت‌های برتر و پیش‌رو در این خصوص شرکت ماراتون است. این شرکت طی سال جاری میلادی روتورهای دیسک بادی (DiscStar) را عرضه کرده و در بخش تولید ترمزهای بادی برای خودروهای سنگین پیشگام است. ماراتون از تخصص خود برای توسعه یک خط کامل از روتورهای ترمز بادی برای انواع خودروهای سنگین استفاده کرده و طی سال ۲۰۰۳ نخستین پد دیسک بادی (DiscStar) را به منظور به کارگیری در سیستم حمل‌ونقل بار

f.solgji@autoworld.ir

و مسافر معرفی کرد. روتورهای جدید دیسک بادی ماراتون با تجهیزات خاص و ضخامت مشخصی ساخته می‌شوند تا در برابر تاب خوردگی و ترک خوردگی ناشی از دمای بالای دیسک مقاومت داشته باشند. روتورهای «DiscStar» از طراحی بهینه مربوط به کنترل گرما بهره می‌برند تا خواص مقاومت حرارتی آن‌ها افزایش یابد. این روتورها از یک تهویه برای خنک‌سازی سریع تر و ترک خوردگی کمتر برخوردار هستند. روتورهای ترمز بادی «DiscStar» طیف وسیعی از انواع خودروهای سنگین را پوشش می‌دهد که شامل کامیون‌ها، کشنده‌ها و تریلرهای مخصوص بزرگراه، اتوبوس‌های ترانزیت و مدرسه‌ای، خودروهای آتش‌نشانی و حمل زباله و بسیاری از خودروهای سنگین دیگر می‌شود و این گونه ایمنی سرنشینان در سایر خودروها نیز تامین می‌شود. ماراتون برای توقف روان و طول عمر بیش تر و همچنین کاهش هزینه‌های تعمیر و نگهداری، در فرآیند تولید این گونه ترمزها از ترکیب‌های تازه‌ای بهره گرفته است.

| تصاویر | قیمت در بازار تهران (یکدست عقب - تومان) | قیمت در بازار تهران (یکدست جلو - تومان) | دارای تاییدیه استاندارد جهانی | میزان رضایت مشتری | گارانتی | دارای استانداردهای ملی ایران | شروع فعالیت | محصولات | لنت پارس (ایران) |
|--------|---|---|-------------------------------|-------------------|---------|------------------------------|-------------|-----------------------|------------------|
| | ۸۰,۰۰۰ | ۷۷,۰۰۰ | - | - | - | ۵۸۶ | - | لنت جلو پراید صبا | |
| | ۸۰,۰۰۰ | ۷۷,۰۰۰ | - | - | - | ۵۸۶ | - | لنت جلو پراید ۱۱۱ | |
| | ۱۶۰,۰۰۰ | ۱۳۵,۰۰۰ | - | - | - | ۵۸۶ | - | لنت جلو تیبا | |
| | ۱۵۰,۰۰۰ | ۱۲۰,۰۰۰ | - | - | - | ۵۸۶ | - | لنت جلو پژو ۴۰۵ | |
| | ۱۶۰,۰۰۰ | ۱۲۰,۰۰۰ | - | - | - | ۵۸۶ | - | لنت جلو پارس | |
| | ۱۸۳,۰۰۰ | ۱۵۱,۰۰۰ | - | - | - | ۵۸۶ | - | لنت جلو سمند | |
| | ۱۲۰,۰۰۰ (آبی) | ۱۲۵,۰۰۰ | - | - | - | ۵۸۶ | - | لنت جلو پژو ۲۰۶ | |
| | ۱۸۳,۰۰۰ | ۱۵۱,۰۰۰ | - | - | - | ۵۸۶ | - | لنت جلو سمند سورن | |
| | ۱۵۵,۰۰۰ (فول آبی) | ۱۶۰,۰۰۰ (آبی) | - | - | - | ۵۸۶ | - | لنت جلو تندر ۹۰ | |
| | ۱۰۵,۰۰۰ | ۱۳۵,۰۰۰ | - | - | - | ۵۸۶ | - | لنت جلو ساینا | |
| | ۱۰۵,۰۰۰ | ۱۵۱,۰۰۰ | - | - | - | ۵۸۶ | - | لنت جلو پژو ۲۰۶ تیپ ۵ | |
| | ۱۰۵,۰۰۰ | ۱۵۱,۰۰۰ | - | - | - | ۵۸۶ | - | لنت جلو دانگ فنگ H30 | |
| | ۱۰۵,۰۰۰ | ۱۵۱,۰۰۰ | - | - | - | ۵۸۶ | - | لنت جلو ۲۰۷ | |
| | ۱۰۵,۰۰۰ | ۱۵۱,۰۰۰ | - | - | - | ۵۸۶ | - | لنت جلو دنا پلاس | |

| تصاویر | قیمت در بازار تهران (یکدست عقب - تومان) | قیمت در بازار تهران (یکدست جلو - تومان) | دارای تاییدیه استاندارد جهانی | میزان رضایت مشتری | گارانتی | دارای استانداردهای ملی ایران | شروع فعالیت | محصولات | جهان ترمز کانتان (ایران) |
|--------|---|---|-------------------------------|-------------------|---------|------------------------------|-------------|-----------------------|--------------------------|
| | ۵۷,۰۰۰ | ۶۳,۰۰۰ | - | - | - | ۵۸۶ | - | لنت جلو پراید صبا | |
| | ۵۷,۰۰۰ | ۶۳,۰۰۰ | - | - | - | ۵۸۶ | - | لنت جلو پراید ۱۱۱ | |
| | ۱۳۹,۰۰۰ | ۱۱۵,۰۰۰ | - | - | - | ۵۸۶ | - | لنت جلو تیبا | |
| | ۱۱۲,۰۰۰ | ۹۲,۰۰۰ | - | - | - | ۵۸۶ | - | لنت جلو پژو ۴۰۵ | |
| | ۱۱۲,۰۰۰ | ۹۲,۰۰۰ | - | - | - | ۵۸۶ | - | لنت جلو پارس | |
| | ۱۱۲,۰۰۰ | ۱۲۵,۰۰۰ | - | - | - | ۵۸۶ | - | لنت جلو سمند ال ایکس | |
| | ۱۰۰,۰۰۰ | ۱۱۰,۰۰۰ | - | - | - | ۵۸۶ | - | لنت جلو پژو ۲۰۶ تیپ ۲ | |
| | ۱۱۲,۰۰۰ | ۱۲۵,۰۰۰ | - | - | - | ۵۸۶ | - | لنت جلو سمند سورن | |
| | ۱۳۲,۰۰۰ | ۱۳۰,۰۰۰ | - | - | - | ۵۸۶ | - | لنت جلو تندر ۹۰ | |

| تصاویر | قیمت در بازار تهران (یکدست عقب - تومان) | قیمت در بازار تهران (یکدست جلو - تومان) | دارای تاییدیه استاندارد جهانی | میزان رضایت مشتری | گارانتی | دارای استانداردهای ملی ایران | شروع فعالیت | محصولات | ایران لنت (ایران) |
|--------|---|---|-------------------------------|-------------------|---------|------------------------------|-------------|-------------------|-------------------|
| | - | در دست بررسی | - | - | - | ۵۸۶ | - | لنت جلو پراید صبا | |
| | - | در دست بررسی | - | - | - | ۵۸۶ | - | لنت جلو پراید ۱۱۱ | |
| | - | در دست بررسی | - | - | - | ۵۸۶ | - | لنت جلو تیبا | |
| | - | در دست بررسی | - | - | - | ۵۸۶ | - | لنت جلو پژو ۴۰۵ | |
| | - | در دست بررسی | - | - | - | ۵۸۶ | - | لنت جلو پارس | |
| | - | در دست بررسی | - | - | - | ۵۸۶ | - | لنت جلو سمند | |
| | - | در دست بررسی | - | - | - | ۵۸۶ | - | لنت جلو پژو ۲۰۶ | |
| | - | در دست بررسی | - | - | - | ۵۸۶ | - | لنت جلو سمند سورن | |
| | - | در دست بررسی | - | - | - | ۵۸۶ | - | لنت جلو تندر ۹۰ | |

| تصاویر | قیمت در بازار تهران (یکدست عقب - تومان) | قیمت در بازار تهران (یکدست جلو - تومان) | دارای تاییدیه استاندارد جهانی | میزان رضایت مشتری | گارانتی | دارای استانداردهای ملی ایران | شروع فعالیت | محصولات | دیسک لنت (ایران) |
|--------|---|---|-------------------------------|-------------------|---------|------------------------------|-------------|-------------------|------------------|
| | - | ۵۶,۶۰۰ | - | - | - | ۵۸۶ | - | لنت جلو پراید صبا | |
| | - | ۵۶,۶۰۰ | - | - | - | ۵۸۶ | - | لنت جلو پراید ۱۱۱ | |
| | - | ۷۵,۳۰۰ | - | - | - | ۵۸۶ | - | لنت جلو تیبا | |
| | ۷۶,۸۰۰ | ۷۴,۲۰۰ | - | - | - | ۵۸۶ | - | لنت جلو پژو ۴۰۵ | |
| | ۷۶,۸۰۰ | ۷۴,۲۰۰ | - | - | - | ۵۸۶ | - | لنت جلو پارس | |
| | - | ۷۴,۲۰۰ | - | - | - | ۵۸۶ | - | لنت جلو سمند | |
| | - | ۷۷,۰۰۰ | - | - | - | ۵۸۶ | - | لنت جلو پژو ۲۰۶ | |
| | - | ۹۵,۲۰۰ | - | - | - | ۵۸۶ | - | لنت جلو سمند سورن | |
| | - | ۷۵,۳۰۰ | - | - | - | ۵۸۶ | - | لنت جلو تندر ۹۰ | |



بلا تکلیفی بیمه رانندگان تاکسی

ایستاد: مدیر عامل اتحادیه تاکسیرانی‌های شهری کشور از عدم همکاری تامین اجتماعی در به‌روزرسانی لیست بیمه رانندگان ناوگان تاکسیرانی کشور خبر داد. مر تفسی ضامنی، با ابراز تاسف از اینکه تامین اجتماعی همکاری لازم در این حوزه را انجام نمی‌دهد، افزود: «به‌رغم قول‌هایی که توسط مدیرعامل این سازمان در رسانه ملی داده شد، جلسات بسیاری هم برای حل این مشکل برگزار و تفاهمی نیز میان تامین اجتماعی و سازمان شهرداری‌ها منعقد شد، اما همچنان این مهم محقق نشده است.» وی تأکید کرد: «از آبان ماه فهرست

پایلو ۲۰۰۰ نفره حذفی‌های بیمه رانندگان تاکسی و فهرست رانندگان تاکسی واجد شرایطی که باید بیمه آنها اضافه شود، تحویل تامین اجتماعی شده اما تاکنون اتفاقی در این زمینه نیفتاده است.» مدیرعامل اتحادیه تاکسیرانی‌های شهری کشور در بخش دیگری از صحبت‌های خود در خصوص بسته‌های معیشتی رانندگان تاکسی هم‌زمان با ایام نوروز افزود: «بسته معیشتی و پرداخت تسهیلات را باید دولت به تصویب برساند که تاکنون چیزی در این ارتباط به ما ابلاغ نشده است.»

بر اساس محاسبات «دنیای خودرو» طرح یارانه بنزینی مجلس، معادل پرداخت ۶۰ هزار میلیارد تومان یارانه خواهد بود

شوک بنزینی بهارستان نشینان در سال ۱۴۰۰



کشور قوس‌ها بر سر گونگونی توزیع یارانه سوخت در کشور همچنان ادامه دارد و با توجه به طناب‌کشی‌های جناح‌های سیاسی بر سر پیروزی در انتخابات سال آینده ریاست جمهوری در ایران، احتمالاً ادامه‌دار هم خواهد بود. اما اکنون پس از تصویب کلیات لایحه بودجه سال ۱۴۰۰ در مجلس، بحث وارد جزئیات شده است که یکی از همین جزئیات، به تخصیص یارانه بنزینی به خانوارهای کم‌درآمد و فاقد خودرو ایرانی، به شکلی جدید مربوط می‌شود. بر این اساس، ۱۲ مهرماه سال جاری، طرحی در پایگاه قوانین و مقررات کشور منتشر شد که منتج از طرح بر خی نمایندگان مجلس برای تغییر شیوه توزیع سوخت و یارانه انرژی در کشور بود و حالا قرار است با جایگزینی طرح قبلی (تخصیص یک لیتر بنزین به هر شهروند ایرانی مقیم داخل) با طرح جدید (تخصیص بنزین تنها به خانوارهای کم‌درآمد و فاقد خودرو) تصمیم سران سه قوه برای سه برابر شدن نرخ بنزین در آبان ماه سال ۱۳۹۸، عملاً جای خود را به یک نظام یارانه‌ای جدید و گسترده‌تر بدهد.

این در حالی است که بر اساس محاسبات مستقل روزنامه «دنیای خودرو»، اجرای این طرح می‌تواند به معنی پرداخت حدود ۶۰ هزار میلیارد تومان یارانه مازاد به دهک‌های کم‌درآمد و البته درآمادی ناشی از صادرات برای دولت هم باشد.

چند ماه پیش، ۳۶ نفر از نمایندگان مجلس شورای اسلامی طرحی تهیه کردند که براساس آن، قرار بود یارانه سوخت نه به خودروها بلکه به تک‌تک شهروندان کشور تخصیص یابد و هر کس مصرف کمتری داشته باشد، بتواند مازاد بنزین خود را به قیمتی مشخص (قیمت فوب خلیج فارس) به دولت بفرودند. این طرح البته به‌رگفته از مباحثی در فضای عمومی کشور (از جمله همایش‌هایی در دانشکده اقتصاد دانشگاه تهران) بود و پیش از افزایش آبرابری قیمت بنزین در سال ۱۳۹۸، اساساً روی میز اجرا نداشت. با این همه، ظاهراً سیاست‌گذاران اقتصادی در لحظات آخر تصمیم گرفتند آن را کنار بگذارند و طرح افزایش ۳ برابری قیمت سوخت غیریارانه‌ای را اجرا کنند.

حال باردیگر طرح پیشین، دوباره در دستور کار قرار گرفته و ظاهراً برخی نمایندگان مجلس شورای اسلامی قصد دارند در جریان بررسی جزئیات لایحه بودجه سال ۱۴۰۰ در کمیسیون‌های تخصصی مجلس، اختصاص سهمیه بنزینی به خانوارهای فاقد خودرو را دوباره در دستور بررسی قرار دهند.



طرحی برای کمک به کم‌درآمد ها اما این طرح قرار است چه موضوعاتی را مدنظر قرار بدهد؟ آن طور که ایستادگزارش داده، این طرح برای افزایش عدالت در برخورداری از یارانه بنزین برای همه مردم و نه فقط خانواده‌هایی که خودرو دارند، مطرح شده است. اما از جزئیات این طرح چه می‌دانیم؟ بر اساس پیشنهادها، قرار است از ابتدای مهرماه سال ۱۴۰۰ به هر خانوار مشمول دریافت یارانه فاقد خودرو، به ازای هر نفر، پانزده لیتر در ماه سهمیه بنزین یارانه‌ای اختصاص یابد.

همچنین به خانوارهای دارای خودرو که تعداد اعضای آن بیشتر از چهار نفر باشد، به ازای هر نفر بیشتر، پانزده لیتر در ماه سهمیه بنزین یارانه‌ای تعلق می‌گیرد. علاوه بر این، از ابتدای فروردین ۱۴۰۰، سهمیه بنزین خودروهای دوم و بیشتر خانوارهای یک‌نفره و سهمیه بنزین خودروهای سوم و بیشتر سایر خانوارهای دارای خودرو حذف خواهد شد. سهمیه بنزین خودروهای وارداتی با حجم موتور بیشتر از ۲۰۰۰ سی‌سی نیز حذف خواهد شد.

از آن سو، از سال آینده، سایر سهمیه‌های بنزین وسایل نقلیه شخصی و عمومی (از جمله انواع تاکسی، وانت بار و موتورسیکلت) مانند گذشته به فوت خود باقی می‌ماند و در عین حال، دولت مجاز به افزایش قیمت سهمیه‌های بنزین یارانه‌ای (۱۵۰۰ تومانی) و غیریارانه‌ای (۳۰۰۰ تومانی) نخواهد بود.

اما نکته اصلی طرح در این نقطه است که دارندگان سهمیه بنزین می‌توانند سهمیه خود را از طریق سامانه بازار داخلی که به همین منظور حداکثر تا پایان شهریورماه توسط وزارت نفت با همکاری وزارت امور اقتصادی و دارایی ایجاد خواهد شد، به فروش برسانند. قیمت در بازار تعیین می‌شود و دولت

یک تیر و دو نشان: در آمد برای دولت و فقرا طرح بهارستان نشینان جدید نیست و البته از قبل هم مشخص بود مشکلات خاص خود را خواهد داشت. مهم‌ترین مشکل، ایجاد کسری بودجه برای دولت است. محاسبات مستقل روزنامه «دنیای خودرو» نشان می‌دهد با در نظر گرفتن قیمت متوسط ۵٫۵ دلاری برای هر لیتر بنزین براساس قیمت فوب خلیج فارس و احتساب نرخ دلار ۲۵ هزار تومانی، دولت باید برای خرید هر لیتر بنزین مازاد بر مصرف شهروندان ایرانی حدود ۲۳ هزار تومان هزینه کند و البته، در صورت صادرات، ۵۰ درصد در آمد حاصل از صادرات را به خزانه خود برگرداند. می‌توان محاسبه کرد در صورت صادرات مثلاً روزانه ۱۰ میلیون لیتر بنزین (که رقم معقولی است)، دولت با احتساب سهم ۵۰ درصدی خود از صادرات بنزین، ماهانه حدود ۵ هزار میلیارد تومان و سالانه حدود ۶۰ هزار میلیارد تومان درآمد مازاد داشته باشد. با این همه، باید هزینه تولید هر لیتر بنزین را از این مبلغ کم کرد و به این ترتیب، ممکن است دولت در واقع به‌صورت خالص از این طرح سودآوری نداشته باشد. از طرفی، یارانه غیرمستقیم حدود ۶۰ هزار میلیارد تومانی هم در واقع روانه جیب ایرانی‌های کم‌درآمد و فاقد خودرو خواهد شد که در نوع خود عدد قابل توجهی می‌شود.

از طرح قبلی تا طرح فعلی اما از آن سو در شرایطی که حدود ۵۰ درصد ایرانی‌ها فاقد خودرو شخصی هستند و دولت هم به‌صورت مجزا برای تولید هر لیتر بنزین هزینه می‌کند، اجرای چنین طرحی می‌تواند به معنی ایجاد کسری بودجه خارج از حد تصور برای دولت باشد که به نوبه خود به تورم فزاینده‌ای ختم خواهد شد. آن دسته از نمایندگان مجلس که پیش از این هم حامی این طرح بوده اند اما می‌گویند شیب مصرف بنزین در کشور صعودی است و با ادامه روند فعلی، میزان مصرف بنزین تا سال ۱۴۰۸ به حدود ۲۵۰ میلیون لیتر در روز خواهد رسید که موجب نیاز کشور به واردات روزانه ۱۵۰ میلیون لیتر بنزین از خارج خواهد شد. احمد امیرآبادی فراهانی، حسینعلی حاجی‌دلیگانی، حسینعلی شهبازی، محمدرضا رضایی‌کوی، سید امیرحسین قاضی‌زاده‌هاشمی، نصراله پژمان‌فر و سیدنظام‌الدین موسوی از جمله نمایندگان شناخته‌شده مجلس هستند که در مهرماه امسال طرحی مشابه طرح کنونی را امضا کرده بودند. بر اساس طرح قبلی، پیشنهاد شده بود قیمت بنزین خارج از سهمیه، بر مبنای ۹۰ درصد قیمت فوب خلیج فارس با نرخ تسعیر ارز در سامانه نیما محاسبه شود. به این ترتیب، مبنای قیمت بنزین آزاد به‌صورت روزانه براساس قیمت جهانی نفت و نرخ ارز سامانه نیما تغییر خواهد کرد. این در حالی بود که طبق بررسی مرکز پژوهش‌های مجلس در همان زمان، اثر توری این طرح در دهک‌های بالا ۴۰ درصد بوده و در دهک‌های پایین حتی ضریب جینی را بهبود می‌بخشد.

نوروز ۱۴۰۰

در شرایطی که حدود ۵۰ درصد ایرانی‌ها فاقد خودرو شخصی هستند و دولت هم به‌صورت مجزا برای تولید هر لیتر بنزین هزینه می‌کند، اجرای چنین طرحی می‌تواند به معنی ایجاد کسری بودجه خارج از حد تصور برای دولت باشد که به نوبه خود به تورم فزاینده‌ای ختم خواهد شد.



علی زراندوز
a.zaranooz@autoworld.ir

سعید مدنی (مدیرعامل اسبق سایپا): شش‌سوی رقابت باید از حوزه قیمت‌گذاری خودرو کنار برود. حاضر جواب: به قول شاعر: شوری رقابت که قیمت می‌گرفتی همه عمر دیدی که چگونه قیمت، شورا بگیرفت؟! عضو هیات علمی دانشگاه علم و صنعت ایران: سیاست‌گذاران شهامت آزادسازی قیمت خودرو ندارند. حاضر جواب: خب برای مدتی پسر شجاع را در این زمینه صاحب سمت کنید، به امید آنکه شجاعتش کفاف این کار را بدهد!

مینویس بهمن‌دیزل اولین دستاره کیفی را از آن خود کرد. حاضر جواب: مبارک باشد ... ولی حمل این همه ستاره خودش یک مینی‌بوس لازم دارد!

انجمن خودروسازان استفاده از قطعات دست‌دوم در خودروهای داخلی را تخطیپ کرد. حاضر جواب: دقیقاً! اگر هم قطعه‌ای کمی کارکرده به‌نظر می‌رسد احتمالاً چون در بازار زیاد دست‌به‌دست گشته، سطحش زیادی ساییده شده!

وانت نیسان زامیاد دوگانه‌سوز مدل ۹۹ در بازار بین ۲۲۰ تا ۲۶۰ میلیون تومان قابل خریداری است که قیمتی بالا برای خریداران محسوب می‌شود. حاضر جواب: شما دارید با این پول، یک خودرو کلاسبک می‌خرید که تازه با آن می‌توان بار هم جابه‌جا کرد ... به نظر راقم این سطور که هنوز هم بسیار ارزان است!

سقوط پاراموتورسوار در بهمنان و برخورد خودروی پراید... حاضر جواب: این پراید طفلکی ما در این مدت با هر چیزی تصادف کرده بود به جز پاراموتورسوار که از آسمان افتاده باشد ... با خواندن این خبر یاد این شعر انوری افتادم که می‌گوید: هر بلایی که آسمان آید، اگر چه بر دیگری قضا باشد، بر زمین نرسیده می‌گود/ خانه‌انوری کجا باشد؟! سبیزدهمین قرعه‌کشی فروش فوق‌العاده ایران خودرو...

حاضر جواب: زانم لال ممکن است نخسی این عدد گریبان شرکت‌کنندگان در قرعه‌کشی را بگیرد، بهتر است بفرمایید ۱۲+۱۰ قرعه‌کشی فروش فوق‌العاده! شرکت شیائومی خودرو تولید می‌کند. حاضر جواب: الان فقط مانده شرکت نوکیا خودرو تولید کند که با توجه به سابقه تولید گوشی‌های موبایل، احتمالاً خودرو و ۱۱۰۰ ش، خودرو سخت‌جان و بسیار کاری از آب در می‌آید! شهروندان به استفاده از خودروهای شخصی عادت کرده‌اند. حاضر جواب: بعضی‌ها هم که کرونا برایشان بهانه خوبی شده که از زیر بار فشار و گرما و سایر تبعات لذتبخش استفاده از وسایل حمل‌ونقل عمومی، فرار کنند! ثبات قیمت لنت ترمز در بازار شش‌ب عید... حاضر جواب: اگر برخلاف قیمت آجیل و میوه و شیرینی، ثبات قیمت لنت ترمز در شش‌ب عید خوب باشد می‌توانیم با همین لنت ترمز از مهمانان نوروزی پذیرایی کنیم (به‌خصوص مهمان‌هایی که با وجود کرونا باز هم به عیددیدنی می‌روند!)

حسین نظریان
h.nazarian@autoworld.ir

حل جدول شماره ۱۳۱۷

افقی

۱- سواری معروف (نو (تصویر) - انگلیسی به باد می‌گود - ۲- قطعه‌ای مهم در موتور خودرو ۳- ورود نافر جام - ورا بود اما حرفی اضافه در آخرش آمد - ۴- انگلیسی به قطعات یدکی می‌گود - ۵- مدلی از شورولت - همسر مرد - ۶- از ماشین آلات راهسازی - در بیمارستان خدمت می‌کند - کشتی جنگی - ۷- مدلی از لامبورگینی - غرامت - ۸- اولی بی‌احترامی و دومی محصول پرفروش ایران خودرو است - خودرو ساز ژاپنی - ۹- جاروی مازندران - کشور کوچکی در اروپا با حرفی اضافه در اول - ۱۰- این تاسر ساز بزرگ کشور در ادبیات فعال است - توسان بی‌سروته - ۱۱- اولی سریر در هم و دومی شالوده و پایه و معنی می‌دهد - شهری در فرانسه - پول ژاپنی - ۱۲- به طبقات پایین تر از کف می‌گویند - اولی ناشنوا و دومی اشیای گران هستند - ۱۳- ورزش سنگین - این هم سواری معروف ساخت رنو است - لیجن - ۱۴- نویسنده معروف فرانسوی - کارو تجاری ساز ایرانی - مخفف ماه - ۱۵- هنوز انگلیسی - سدان سوپر لوکس ساخت کشور آلمان.

عمودی

۱- این روزها در صنعت خودرو ایران زیاد شنیده می‌شود - ۲- در این صنعت استراتژی نداریم - ۳- اولی اصطلاحی در فوتبال و دومی شیوا معنی می‌دهد - ۴- دعوا کردن - قلم معکوس انگلیسی انگلیسی - ۵- نوعی لاستیک خودرو - ۶- منطقه رودی در آلمان - بله انگلیسی - کلر در هم - ۷- جمع راحل - خوش گذران - ۸- نوعی پوستانگ - بسترن در هم - خالص و ناب - ۹- در دستوران کار می‌کند - اولی مادر آذری و دومی کمپین در هم که یک حرفی هم تغییر کرد - ۱۰- انگلیسی به قطعات خودرو می‌گود - اولی امکان و دومی مقابل معنی می‌دهد - ۱۱- آخرین رقم - سازمان انرژی‌های نو با حرفی اضافه در آخر - نام دیگر بهشت - ۱۲- نامی برای مردان اسپانیا - هوش و فراست - ضمیر انگلیسی - ذنای بی‌آغاز - ۱۳- نام قبلی ایران خودرو - ۱۴- سمت چپ - همدار انگلیسی - خودرو نظامی شهری ساخت آمریکای - ۱۵- نوعی دستگاه چاپ - در صنعت خودرو ایران کمتر شاهد آن هستیم.

۱۵ ۱۴ ۱۳ ۱۲ ۱۱ ۱۰ ۹ ۸ ۷ ۶ ۵ ۴ ۳ ۲ ۱

۱ ۲ ۳ ۴ ۵ ۶ ۷ ۸ ۹ ۱۰ ۱۱ ۱۲ ۱۳ ۱۴ ۱۵

۱۵ ۱۴ ۱۳ ۱۲ ۱۱ ۱۰ ۹ ۸ ۷ ۶ ۵ ۴ ۳ ۲ ۱



Autoworld.ir

سه‌شنبه ۵ اسفند ۱۳۹۹، سال ششم، شماره ۱۳۷۰

دنیای خودرو

نخستین روزنامه خودرویی جهان

«دنیای خودرو» نخستین و تنها روزنامه اختصاصی صنعت و بازار خودرو

چاپ: هنر سرزمین سبز
توزیع: شرکت دنیای اقتصاد تابان

پست الکترونیکی: info@Autoworld.ir
نشانی اینترنتی: www.donyayekhodro.com
سامانه پیام کوتاه: ۳۰۰۰۶۷۴۰۰۰

نشانی: تهران - میدان هفت تیر - خیابان
مفتح جنوبی - خیابان ورکش - پلاک ۱۹ - ط ۲
تلفن تماس: ۰۲۱-۸۸۲۰۸۱۰۲-۸۸۳۰۶۷۴۱

صاحب امتیاز و مدیر مسئول: خشایار نظریان رستمی
رئیس شورای سیاستگذاری: حسین نظریان رستمی
زیر نظر شورای سردبیری

تهران ۱۲، اصفهان ۱۷، شیراز ۱۸، مشهد ۱۵، تبریز ۷، ارومیه ۸، رشت ۱۱، گرگان ۱۳، ساری ۱۳، شهرکرد ۱۱، اهواز ۲۲، یزد ۱۹، کرمان ۲۰، بندرعباس ۲۹، زاهدان ۲۴



بیلبورڈ

Billboard

ضرورت سیستم ارتباط خودرو با خودرو

حرف آخر

The Last Word

حمید محمدی

خبرنگار

سال ۲۰۰۹ میلادی بود که کمپانی مرسدس بنز برای نخستین بار از سیستم فوق پیشرفته ارتباط خودرو با خودرو (Car-to-X Communication) در کانسپت ESF رونمایی کرد. این سیستم با همکاری تیم مهندسی تحقیق و توسعه R&D کمپانی برتر سازنده قطعات الکترونیکی بوش طراحی و توسعه داده شد و در اکتبر سال ۲۰۱۸ بود که طی یک تحقیق ارزیابی جامع به عمل آمده از سوی موسسه بیمه ایمنی بزرگراه ایالات متحده (IIHS) مشخص شد که این سیستم تا ۶۵ درصد می تواند در کاهش تصادفات ناشی از عدم دقت راننده به مسیر پیش رو و عدم کنترل خودرو بر اثر استرس موثر واقع شود. حدود یک دهه است کمپانی های خودروسازی مطرح جهان هر یک با ارائه سیستم نوین در راستای ارتقای ایمنی سر نشینان توانسته اند گام های مثبتی را در راستای پیشرفت و توسعه این سیستم فوق پیشرفته بردارند. به طوری که کمپانی ولوو با ارائه نسل جدید در این زمینه توانسته سیستم اتوپایلوٹ (رانندگی خودکار) محصولات خود را هوشمندسازی کند. از طرفی در سال ۲۰۱۹ کارشناسان بخش کنترل سیستم های الکترونیکی موسسه تست تصادف اتحادیه اروپا (EuroNCap) در قالب مقاله ای بهترین روش ایمن سازی حمل و نقل را گسترش سیستم ارتباط خودرو با خودرو دانستند. حالا باتوجه به آن که بسیاری از صاحب نظران و مدیران ارشد صنعت خودرو کشور سال ۱۴۰۴ را نقطه اوج پیشرفت و توسعه این صنعت می دانند، بنابراین برای عقب نماندن از قافله با سرمایه گذاری های قابل توجه در بخش شرکت های دانش بنیان و استقبال از طرح های نوین در راستای افزایش ایمنی وسایل حمل و نقل عمومی و شخصی و ایجاد زیرساخت های مناسب می توان صنعت خودرو را در آینده در راستای مجز شدن به سیستم های هوشمند خودران تا حد زیادی تقویت کرد.

ایمنی بیشتر

More grip. More safety. The Caddy with 4MOTION all-wheel drive.

در این آگهی فولکس واگن که توسط آژانس تبلیغاتی گرابرز و شرکا در آلمان طراحی شده، به اهمیت سیستم فور موشن دو دیفرانسیل در خودرو تجاری «کدی» اشاره شده است.



رسوایی های خودرویی



سوئیچ احتراق آن است که سبب می شود سیستم های ایمنی آن همچون ایربگ ها و سیستم های ضد قفل در سرعت های بالا از کار بیفتند و در پی آن تصادفات مرگباری رقم بخورد. همانند بسیاری دیگر از رسوایی ها در تاریخ خودرو سازی، باید گفت مقامات جنرال موتورز از سال ۲۰۰۴ از این نقص مطلع بوده اند؛ اما به دلیل پرهزینه بودن تعمیرات، ترجیح داده اند سکوت کنند.

شورولت کوبالت خودرویی جمع و جور است که می توانست به راحتی فراموش شود. اما در تاریخ خودرو سازی نام این مدل در کنار خودرو بدنامی همچون فورد پینتو (به عنوان یکی از خطرناک ترین خودرو های فروخته شده) ثبت شده است. علاوه بر عدم توانایی در کسب استانداردهای لازم و وجود نقص در فرمان، آنچه بیش از هر چیز موجب بدنامی این خودرو شده،

سوئیچ احتراق شورولت کوبالت



پارسلنت پارسر
www.parslent.com

جای شما خالی نیست!
بزرگترین تولید کننده لنت برای تمامی خودروها